

GUÍA DE INSTALADOR

PowerMaster-10/30 G2

Sistemas de alarma vía radio bidireccionales contra intrusión



Visonic

From Tyco Security Products

www.visonic.com

PowerMaster-10/30 G2

Versión 17

Guía del Instalador

Tabla de contenidos

1. INTRODUCCIÓN.....	3	5. 4. 4 Modificación o Revisión de un Dispositivo	34
1.1 Características del Sistema	3	5. 4. 5 Sustitución de un Dispositivo	34
2. ELECCIÓN DEL LUGAR PARA INSTALACIÓN.....	8	5. 4. 6 Definición de valores de configuración predeterminados para "Configuración del Dispositivo".....	35
3. INSTALACIÓN POWERMASTER-10 G2.....	9	5.4.7 Configurando Modo Test Soak.....	35
3.1 Abrir el Panel de Control y Soporte de Montaje del PowerMaster-10 G2.....	9	5. 4. 8. Actualización de Dispositivos tras salir del Modo Instalador	36
3.2 Conexión a la Línea Telefónica.....	10	5.5 Panel de Control.....	36
3.3 Planificación y Programación del Sistema	10	5. 5. 1 Orientación General - "Panel de Control" Diagrama de Flujo y Opciones de Menú	36
3.4 Instalación del Módulo GSM.....	11	5. 5. 2 Configuración de Armado/Desarmado y Procedimientos de Entrada/Salida.....	37
3.5 Instalación PGM-5	12	5. 5. 3 Configuración de Funcionalidad de Zonas	39
3.6 Adición de Zonas Cableadas o Dispositivos PGM.....	13	5. 5. 4 Configuración de Alarmas y Problemas	39
3.7 Conexión de Alimentación al Panel de Control	15	5. 5. 5 Configuración de Funcionalidad de Sirenas	41
3.8 Alimentación de la Unidad.....	17	5. 5. 6 Configuración de interfaz de usuario audible y visual.....	41
3.9 Cerrando el Panel de Control PowerMaster-10 G2.....	17	5. 5. 7 Configuración de Interferencia y Supervisión (dispositivo faltante)	43
4. INSTALACIÓN POWERMASTER-30 G2.....	18	5. 5. 8 Configuración de funciones diversas.....	43
4.1 Diagrama de Cableado PowerMaster-30 G2 ..	18	5.6 Comunicación	44
4.2 Abriendo el Panel de Control y Soporte de Montaje PowerMaster-30 G2.....	19	5. 6. 1 Orientación General - "Comunicación" Diagrama de flujo de menú y Opciones	44
4.3 Conectando a la Línea Telefónica	19	5. 6. 2 Configuración de la conexión PSTN (teléfono fijo).....	46
4.4 Conectando Zona Cableada y Sirena	20	5. 6. 3 Configurando Conexión Celular GSM-GPRS (IP) - SMS.....	46
4.5 Planificación y Programación del Sistema	20	5. 6. 4 Configuración de Envío de Eventos a las Estaciones de Monitoreo	48
4.6 Instalación del Módulo GSM.....	21	5. 6. 5 Configuración de Envío de Eventos a Usuarios Privados	52
4.7 Montaje de Módulo Opcional DUAL RS-232 ..	22	5. 6. 6 Configuración de Cámaras de Movimiento para Verificación de Alarma Visual	52
4.8 Instalación PGM-5	22	5.6.7 Configuración de Permisos de Acceso de Programación Remota de Carga/Descarga.....	53
4.9 Módulo Expansor Opcional	23	5.6.8 Banda Ancha.....	54
4.10 Conexión de Alimentación AC al Panel de Control	24	5.7 Salida PGM	55
4.11 Inserción de Batería	25	5. 7. 1 Orientación General.....	55
4.12 Alimentación a la Unidad	25	5. 7. 2 Estados de Colector Abierto	55
4.13 Cierre del Panel de Control PowerMaster-30 G2	25	5. 7. 3 Configuración de un dispositivo PGM ..	55
5. PROGRAMACIÓN	26	5. 7. 4 Ingresando Límites Diurnos	55
5.1 Guía General.....	26	5. 7. 5 Configuración de la salida PGM.....	55
5. 1. 1 Navegación.....	26	5.8 Nombres Personalizados.....	56
5. 1. 2 Sonidos de Retroalimentación.....	27	5. 8. 1 Nombres de Zona Personalizados	56
5.2 Entrando en el "Modo Instalador" y Seleccionando una Opción de Menú	27	5. 8. 2 Grabación Mensaje.....	56
5. 2. 1 Entrar en el "Modo Instalador" si "Permiso de Usuario" está habilitado	27	5. 8. 3 Modo VOICE BOX ¹	57
5. 2. 2 Selección de opciones	28	5.9 Diagnóstico	57
5. 2. 3 Salida del Modo Instalador.....	28		
5.3 Configurando códigos de instalador.....	28		
5. 3. 1 Códigos de Instalador Maestro e Instalador Idénticos.....	29		
5.4 ZONAS/DISPOS	29		
5. 4. 1 Opciones de Menú de Orientación General y ZONAS/DISPOS.....	29		
5. 4. 2 Adición de Nuevos Dispositivos Inalámbricos o Sensores Cableados.....	30		
5. 4. 3 Eliminación de un dispositivo	33		

5. 9. 1 Orientación General - Diagrama de flujo y Opciones de Menú "Diagnóstico"	57	APÉNDICE B. Trabajar con Particiones	74
5. 9. 2 Probando Dispositivos Inalámbricos	58	B1. Interfaz de Usuario y Operación	74
5. 9. 3 Probando el Módulo GSM	59	B2. Áreas Comunes	74
5.9.4 Probando el Número SIM	60	APÉNDICE C. Despliegue de Detectores y funciones	76
5.9.5 Probando el Módulo Banda Ancha/PowerLink	60	C1. Plan de Despliegue de Detectores.....	76
5.10 Configuraciones de Usuario	61	C2. Lista de Transmisores de Mando.....	77
5.11 Valor de Fábrica.....	61	C3. Lista de Transmisor de Emergencia.....	77
5.12 Número de Serie	61	C4. Lista de Transmisores sin Alarma.....	78
5.13 Iniciar UL/DL	62	APÉNDICE D. Códigos de Evento.....	79
5.14 Particiones	62	D1. Códigos de Evento Contact ID.....	79
5. 14. 1 Orientación General - Menú "Particiones".....	62	D2. Códigos de Evento SIA	79
5. 14. 2 Activación/ Desactivación de Particiones	62	D3. Entendiendo el Formato de Datos del Protocolo de Envío Scancom	80
6. TEST PERIODICO.....	63	D4. SIA sobre IP - Offset para Usuario del Dispositivo.....	80
6.1 Orientación General	63	APÉNDICE E. Modo Sabbath.....	81
6.2 Realizar un Test Periódico	63	E1. Guía General	81
7. MANTENIMIENTO.....	66	E2. Conexión	81
7.1 Manejo de Problemas en el Sistema	66	E3. Armandó el Sistema por Reloj de Sabbath ...	81
7.2 Desmontaje del Panel de control.....	67	APÉNDICE F. PowerLink3 IP Communicator.....	82
7.3 Reemplazo de la Batería de Respaldo.....	67	Primeros pasos	82
7.4 Reemplazo de Fusible	67	Especificaciones	82
7.5 Reemplazando/Reubicando Detectores	68	Instalación	82
7.6 Comprobación anual del sistema	68	Contenido del paquete.....	82
8. LEYENDO EL REGISTRO DE EVENTOS.....	68	Requisitos del sistema.....	82
APÉNDICE A. Especificaciones	70	Instalación del Visonic PowerLink3 IP Communicator.....	83
A1. Funcional	70	Instalación del Hardware	83
A2. Inalámbrico.....	71	Configuración del panel de control.....	85
A3. Eléctrico.....	71	APÉNDICE G. Glosario.....	86
A4. Comunicación	72	APÉNDICE H. Cumplimiento Normas	88
A5. Propiedades Físicas	73	Guía rápida del usuario de PowerMaster-10/30 G2.....	91
A6. Periféricos y Accesorios	73		

1. INTRODUCCIÓN

PowerMaster®-10 G2 y G2 PowerMaster-®30 son sistemas de seguridad inalámbricos, con tecnología PowerG que soportan aplicaciones avanzadas y la nueva y revolucionaria tecnología inalámbrica Time Division Multiple Access (TDMA) y Frequency Hopping Spread Spectrum (FHSS) PowerG™ bidireccional de Visonic. Esto ofrece inigualable robustez inalámbrica, mayor alcance y duración de la batería, una solución perfecta y amigable al usuario tanto para los prestadores de servicios de vigilancia como para los instaladores profesionales.

Este manual se refiere a PowerMaster-10/30 G2 v17 y superiores. Los manuales más actualizados se pueden descargar desde el sitio Web Visonic: <http://www.visonic.com>.

Nota: "PMaster" se utiliza como abreviatura de "PowerMaster".

El panel de control PowerMaster-10/30 G2 se suministra con 2 manuales de instrucciones:

- **Guía del instalador** (este manual) - para el uso del instalador del sistema durante la instalación y configuración del sistema
- **Guía del usuario** - también para el uso del instalador del sistema durante la instalación y configuración del sistema, pero también para el usuario principal del sistema, una vez completada la instalación. Entregar este manual al usuario maestro del sistema.

1.1 Características del Sistema

La siguiente tabla lista las funciones del PowerMaster con una descripción de cada función y cómo usarla.

<u>Función</u>	<u>Descripción</u>	<u>Cómo configurar y utilizar</u>
Verificación de Alarma Visual	El PowerMaster cuando se utiliza con el detector de cámara PIR Net CAM PG2 y comunicación GPRS es capaz de proporcionar a la CRA clips de video capturados en situaciones de alarma. El sistema envía los clips a la Estación de Monitoreo automáticamente para alarmas de robo y, dependiendo de la configuración, también para alarmas de fuego y de emergencia personal.	<p>1. Configuración de comunicación GPRS: Consulte Instalación del Módulo GSM (sección 3. 4 para PowerMaster-10 G2 o sección 4. 4 para PowerMaster-30 G2)</p> <p>2. Configurar ajustes de cámara: se refieren a las Instrucciones de instalación de la Next CAM PG2.</p> <p>3. Activar verificación de alarma de fuego y personal: Ver sección 5. 6. 6 Configuración de Cámaras de Movimiento para Verificación de Alarma de Video</p>
Clips a demanda desde las cámaras	El PowerMaster puede proporcionar imágenes de la Next CAM PG2 a demanda de un servidor PowerManage remoto. Las imágenes se toman en base a un comando de la estación de monitoreo. Para proteger la privacidad de los clientes, el sistema puede ser personalizado para habilitar la opción "Vista a Demanda" sólo durante modos específicos del sistema (es decir, Desarmar, Parcial y Total) y también a una ventana de tiempo específica después de un evento de alarma.	<p>1. Configurar la función de A Demanda: véase la sección 5. 6. 6 Configuración de Cámaras de Movimiento para Verificación de Alarma de Video</p> <p>2. Para solicitar y ver imágenes: consulte la Guía del usuario PowerManage, Capítulo 5 Visualización y Manejo de Eventos</p>
Memorización fácil	Los dispositivos PowerG son memorizados desde el panel de control. "Pre-memorización" también se ejecuta introduciendo el número de ID del dispositivo PowerG y luego activando el dispositivo en la vecindad del panel.	<p>Para memorizar o pre-memorizar dispositivos: véase la sección 5. 4. 2 Agregar Nuevos Dispositivos Inalámbricos o Sensores Cableados</p>

1. INTRODUCCIÓN

Configuración de Dispositivo	<p>Los parámetros del Dispositivo y la conducta del sistema relacionado se pueden configurar desde el panel de control o desde una ubicación remota.</p> <p>Cada dispositivo PowerG tiene su propia configuración que se puede configurar a través del panel de control entrando al menú "PARÁMETROS DEL DISPOSITIVO".</p> <p>Nota: La configuración mínima del sistema incluye un detector.</p>	<p>Para configurar dispositivos desde el panel de control: véase Capítulo 5 Programación y también las Instrucciones de instalación del dispositivo individual.</p> <p>del dispositivo individual : consulte la Guía del Usuario PowerManage Capítulo 3 Trabajo con Paneles y la Guía del Usuario del software Programador PC Remoto, Capítulos 6 y 7.</p>
Diagnóstico del panel de control y periféricos	<p>Puede probar el funcionamiento de los sensores inalámbricos desplegados en toda el área protegida, para recoger información sobre la intensidad de la señal recibida desde cada transmisor y para revisar los datos acumulados después de la prueba.</p>	<p>Para realizar diagnóstico y obtener la indicación de fuerza de señal: consulte la sección 5. 9 Diagnóstico</p>
Realización de testas periódicos	<p>El sistema debe ser probado al menos una vez a la semana y después de una alarma. El test periódico puede realizarse de forma local o desde una ubicación remota (con la ayuda de una persona no técnica en la casa).</p>	<p>Para llevar a cabo un test de zona a nivel local: véase el Capítulo 6 Test Periódico</p> <p>Para llevar a cabo un test de zona desde una ubicación remota: consulte la Guía del Usuario del software del Programador PC Remoto, Capítulo 6 Tablas de Detalles de Datos.</p>
Particiones ¹	<p>La función de partición, cuando está activada, divide su sistema de alarma en zonas diferentes, cada una de las cuales opera como un sistema de alarma individual. Las particiones pueden usarse en lugares donde sistemas de seguridad compartidos son más prácticos, como por ejemplo una oficina en casa o un almacén.</p>	<p>1. Activar particionado: véase la sección 5. 14 Particionalmente</p> <p>2. Configuración de asociación de partición para cada dispositivo: véase la sección 5. 4. 2 Agregar Nuevos Dispositivos Inalámbricos o Sensores Cableados</p> <p>Para entender más acerca de particionado: véase el APÉNDICE B. Trabajar con particiones y el APÉNDICE A. en la Guía del Usuario.</p>
-Comunicación de Voz Bidireccional ²	<p>El sistema PowerMaster permite la comunicación de voz con Estaciones de Monitoreo</p>	<p>Para activar y configurar voz bidireccional: véase la sección 5. 6. 4 Configuración de Envío de Eventos a Estaciones de Monitoreo</p>
Plantillas de configuración de dispositivos	<p>Los parámetros por defecto con los un nuevo dispositivo es memorizado en el sistema pueden ser configurados antes de memorizar los dispositivos. Esta plantilla predeterminada ahorra tiempo en la configuración del dispositivo.</p>	<p>1. Definir valores por defecto de memorización para dispositivos: véase la sección 5. 4. 6 Definición de Valores de Configuración Predeterminados para "Configuración del Dispositivo"</p> <p>2. Memorizar o pre-memorizar dispositivos: véase la sección 5. 4. 2 Añadir Nuevos Dispositivos Inalámbricos o Sensores Cableados</p>

¹ Se refiere sólo al PowerMaster-30 G2

² Se refiere a PowerMaster-30 G2 con opción de voz únicamente

SirenNet - sirena distribuida usando detectores de humo	Todos los detectores de humo PowerG son capaces de funcionar como sirenas, alertando sobre cualquiera de los 4 tipos de alarma en el sistema: incendio, gas, allanamiento, e inundación.	Habilitar y configurar SirenNet para cada detector de humo: consulte las Instrucciones de instalación de SMD-426 PG2 / SMD-427 PG2
Sirena integrada incorporada en el panel	El panel de control tiene una sirena de alta potencia incorporada que suena en caso de alarma, activada por defecto.	Definir si la sirena del panel de control sonará en caso de alarmas: véase la sección 5. 5. 5 Configuración de Funcionalidad de Sirenas
Salidas de Sirena Cableadas	El panel de control puede operar una sirena cableada y dispositivos estroboscópicos	Instalar y conectar sirena cableada: véase la sección 4. 7 Montaje del Módulo de Expansión Opcional
Zonas cableadas y salidas programables (PGM)	El panel de control puede soportar detectores cableados y dispositivos de automatización de control con salidas cableadas programables.	<p>1. Conectar una zona cableada o dispositivo PGM: véase la sección 3. 6 Añadir una Zona Cableada o PGM.</p> <p>2. Programar la zona cableada: véase la sección 5. 4. 2 Añadir Nuevos Dispositivos Inalámbricos o Sensores Cableados</p> <p>3. Programar comportamiento de salidas PGM: véase la sección 5. 7 Salida PGM.</p>
Informar a Usuarios Privados y/o Estación de Monitoreo por teléfono, SMS y comunicación IP	El sistema PowerMaster puede ser programado para enviar notificaciones de alarma y otros eventos a 4 usuarios de teléfonos privados por voz y también a 4 números de telefonía celular SMS y enviar estos hechos a la Estación de Monitoreo por SMS, PSTN o comunicación IP.	<p>Configurar notificaciones a teléfonos privados: consulte la Guía del Usuario PowerMaster-10/30 G2, Capítulo 6, sección C. 11 Programación de Teléfono Privado y Envío SMS</p> <p>Configurar envío a la Estación de Monitoreo: véase la sección 5. 6. 4 Configuración de Envío de Eventos a Estaciones de Monitoreo</p>
Instalación rápida con indicación de calidad del enlace	Con los dispositivos PowerG, no hay necesidad de consultar el panel de control al montar un dispositivo inalámbrico, ya que los dispositivos PowerG incluyen un indicador integrado de calidad de enlace. Elegir la ubicación de montaje es un proceso rápido y fácil.	Para elegir el lugar ideal para montar un dispositivo inalámbrico, vea el Capítulo 2 Elección del Lugar de Instalación.
Localizador de Dispositivo	Le ayuda a identificar fácilmente el dispositivo real mostrado en la pantalla LCD.	<p>Para leer más sobre el Localizador de Dispositivo: consulte la Guía del Usuario PowerMaster-10/30 G2, Capítulo 2, Operación del Sistema PowerMaster</p> <p>Utilizar el Localizador de Dispositivo al anular una zona o al despejar una zona anulada: consulte la Guía del Usuario PowerMaster-10/30 G2, capítulo 6, sección C. 1 Configuración del Plan de Anulación de Zona</p> <p>Utilizar el Localizador de Dispositivo al realizar el test periódico: véase Capítulo 6 Test Periódico o consulte la Guía del Usuario PowerMaster-10/30 G2, Capítulo 9 Prueba del Sistema</p>

1. INTRODUCCIÓN

Guarda claves	PowerMaster es capaz de controlar una caja fuerte que guarda llaves de sitio que son accesibles sólo al guarda del sitio, o guarda de Estación de Monitoreo en el caso de una alarma.	<p>1. Conecte la caja fuerte al panel: véase la sección 3. 6 Adición de Zonas Cableadas o Dispositivo PGM, Figura 3. 6b (PowerMaster-10 G2) /sección 4. 7 Montaje de Módulo Expansor Opcional, Figura 4. 7c (PowerMaster G2-30)</p> <p>2. Configurar el tipo de zona segura a "Zona de Guardia": véase la sección 5. 4. 2 Adición de Nuevos Dispositivos Inalámbricos o Sensores Cableados</p> <p>3. Configuración de código de guardia: ver sección 5. 3 Configurar Códigos de Instalador</p>
Zona Llave	El sistema externo puede controlar el armado y desarmado del sistema PowerMaster	<p>1. Conectar la salida de sistema externo al panel: véase la sección 3. 6 Adición de Zonas Cableadas o Dispositivo PGM, Figura 3. 6b (PowerMaster-10 G2) /sección 4. 7 Montaje de Módulo Expansor Opcional, Figura 4. 7c (PowerMaster G2-30)</p>

Arquitectura del sistema:

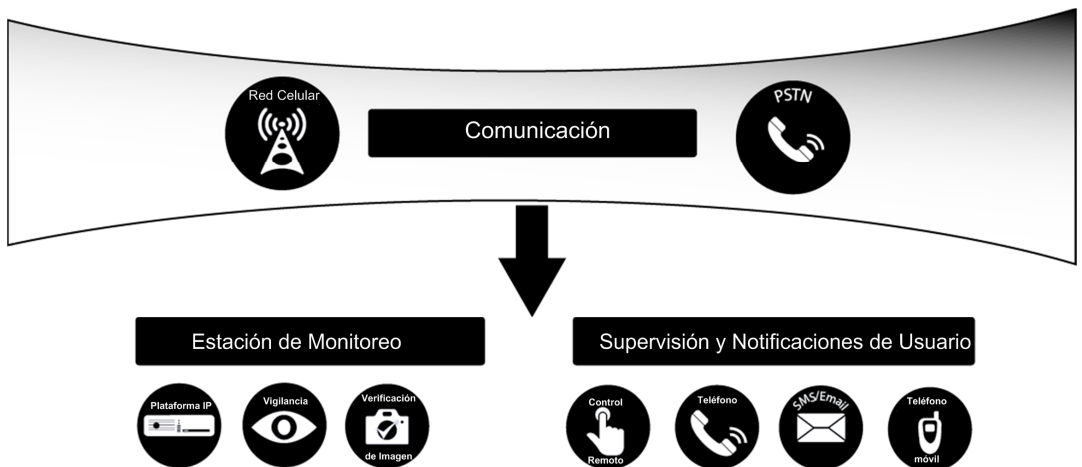
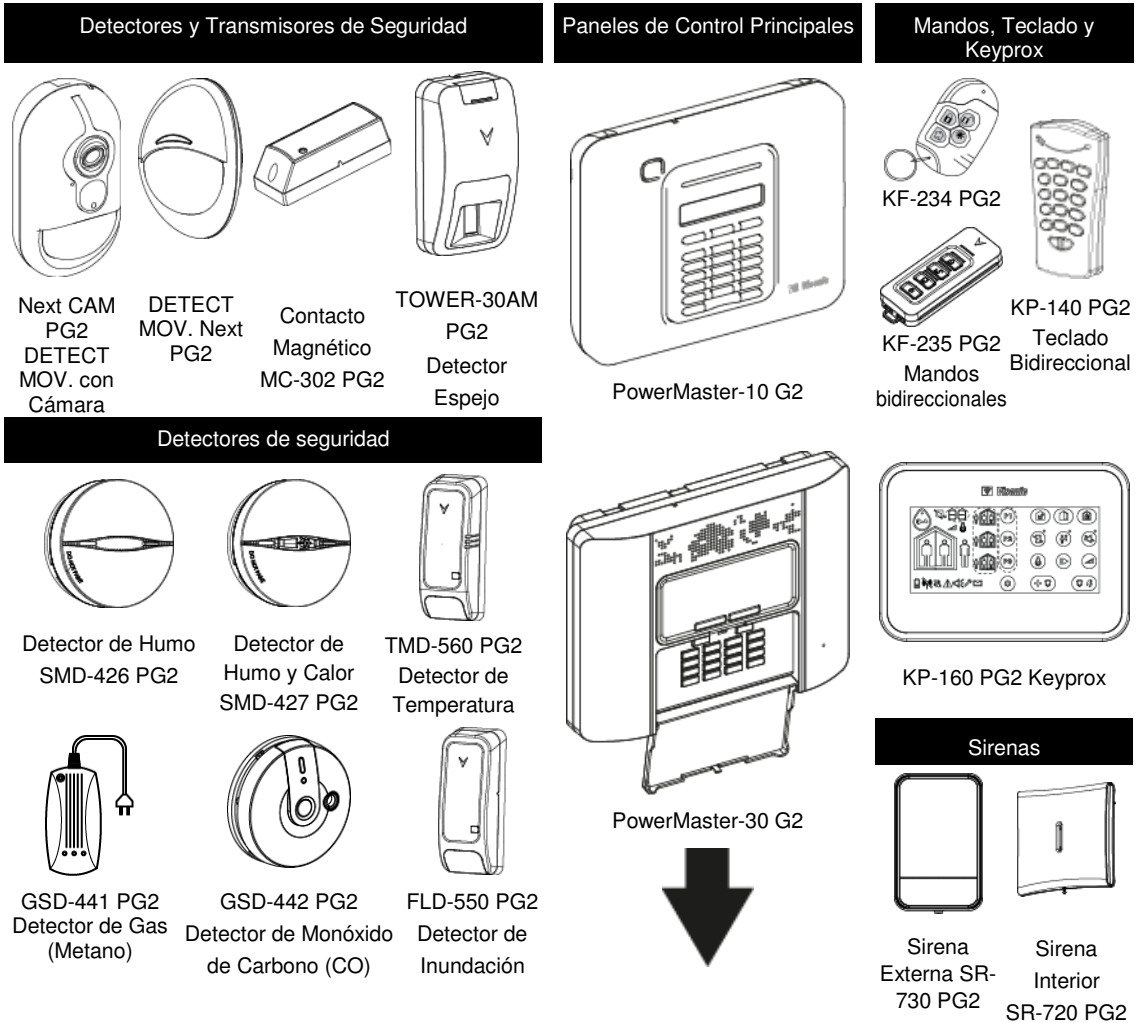

2. ELECCIÓN DEL LUGAR PARA INSTALACIÓN

Para asegurar la mejor ubicación de montaje posible del panel de control PowerMaster, deben ser observados los siguientes puntos:

- La ubicación seleccionada debe estar aproximadamente en el centro del sitio de instalación entre todos los transmisores, preferiblemente en un lugar oculto.
 - En las proximidades de una fuente CA
 - En las proximidades de una conexión de línea telefónica (si se utiliza PSTN)
 - Donde haya buena cobertura celular, en caso de utilizar GSM-350 PG2
 - Lejos de fuentes de interferencias inalámbricas, tales como:
 - Computadoras u otros dispositivos electrónicos, conductores de energía, teléfonos inalámbricos, reguladores de luz, etc.
 - Objetos metálicos grandes (por ejemplo, puertas metálicas o refrigeradores)
- Nota:** Se recomienda una distancia de al menos 1 metro (3 pies).
- Si se utiliza la sirena integrada y/o voz del panel, seleccione el lugar donde el audio se pueda escuchar en todo el recinto.

Al montar dispositivos inalámbricos:

- Asegúrese de que el nivel de recepción de señal para cada dispositivo sea "Fuerte" o "Buena", pero no "Pobre".
- Contactos magnéticos inalámbricos deben ser instalados en posición vertical y tan alto en la puerta o ventana como sea posible.
- Detectores PIR inalámbricos deben ser instalados en posición vertical a la altura especificada en las Instrucciones de Instalación
- Los repetidores deben ser ubicados en lo alto de la pared a media distancia entre los transmisores y el panel de control.

¡ADVERTENCIA! Para cumplir con los requisitos de cumplimiento de exposición de la FCC e IC RF, el panel de control debe estar situado a una distancia de por lo menos 20 cm de todas las personas durante la operación normal. Las antenas utilizadas para este producto no debe colocarse ni funcionar conjuntamente con cualquier otra antena o transmisor.

Equipo y Cableado en el Local del Cliente

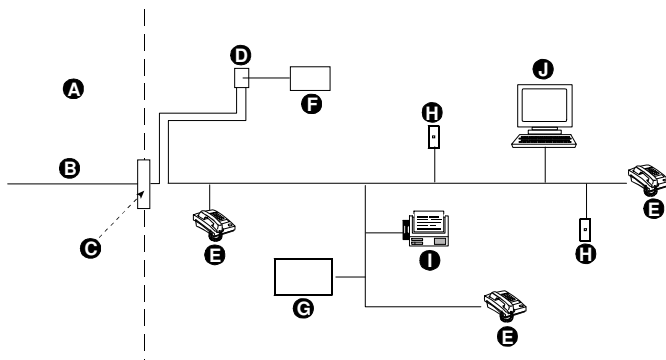

- A. Instalaciones del Proveedor de Servicios de Red
- B. Línea Telefónica
- C. Punto de Demarcación de Red
- D. Conector RJ-31X
- E. Teléfono

- F. Equipo de Marcación de Alarma
- G. Sistema de Respuesta
- H. Conector RJ-11 sin usar
- I. Máquina de Fax
- J. Computadora

Nota: El REN se utiliza para determinar el número de dispositivos que pueden conectarse a una línea telefónica. REN excesivo en una línea telefónica podría ocasionar que los dispositivos no suenen en respuesta a una llamada entrante. En la mayoría pero no en todas las áreas, la suma de los REN no debe exceder cinco (5. 0). Para estar seguro del número de dispositivos que pueden conectarse a una línea, según lo determinado por los REN totales, póngase en contacto con la compañía telefónica local.

Conexión al servicio de teléfono monedero provisto por la compañía está prohibida. Conexión al servicio de líneas de fiesta está sujeto a tarifas estatales.

El instalador debe verificar la captura de línea. Esté al tanto de otros servicios de línea telefónica tales como DSL. Si el servicio DSL está presente en la línea telefónica, debe instalar un filtro. Se sugiere utilizar el filtro de alarma DSL modelo Z-A431PJ31X fabricado por Excelsus Technologies, o equivalente. Este filtro simplemente se enchufa en el conector RJ-31X y permite el envío de alarma sin que se rompa la conexión a Internet.

3. INSTALACIÓN POWERMASTER-10 G2

Herramienta requerida: Destornillador de estrella # 2.

El proceso de montaje del PowerMaster-10 se muestra en las Figuras 3. 1 a 3. 9.

3.1 Abrir el Panel de Control y Soporte de Montaje del PowerMaster-10 G2



Figura 3. 1 - Montaje de Unidad Posterior

Para montar la unidad:

1. Suelte los tornillos
2. Retire la cubierta frontal
3. Marque 4 puntos de perforación en la superficie de montaje
4. Taladre 4 agujeros y coloque los anclajes
5. Fije de nuevo la unidad con 4 tornillos

- A. Superficie de montaje
B. Unidad posterior

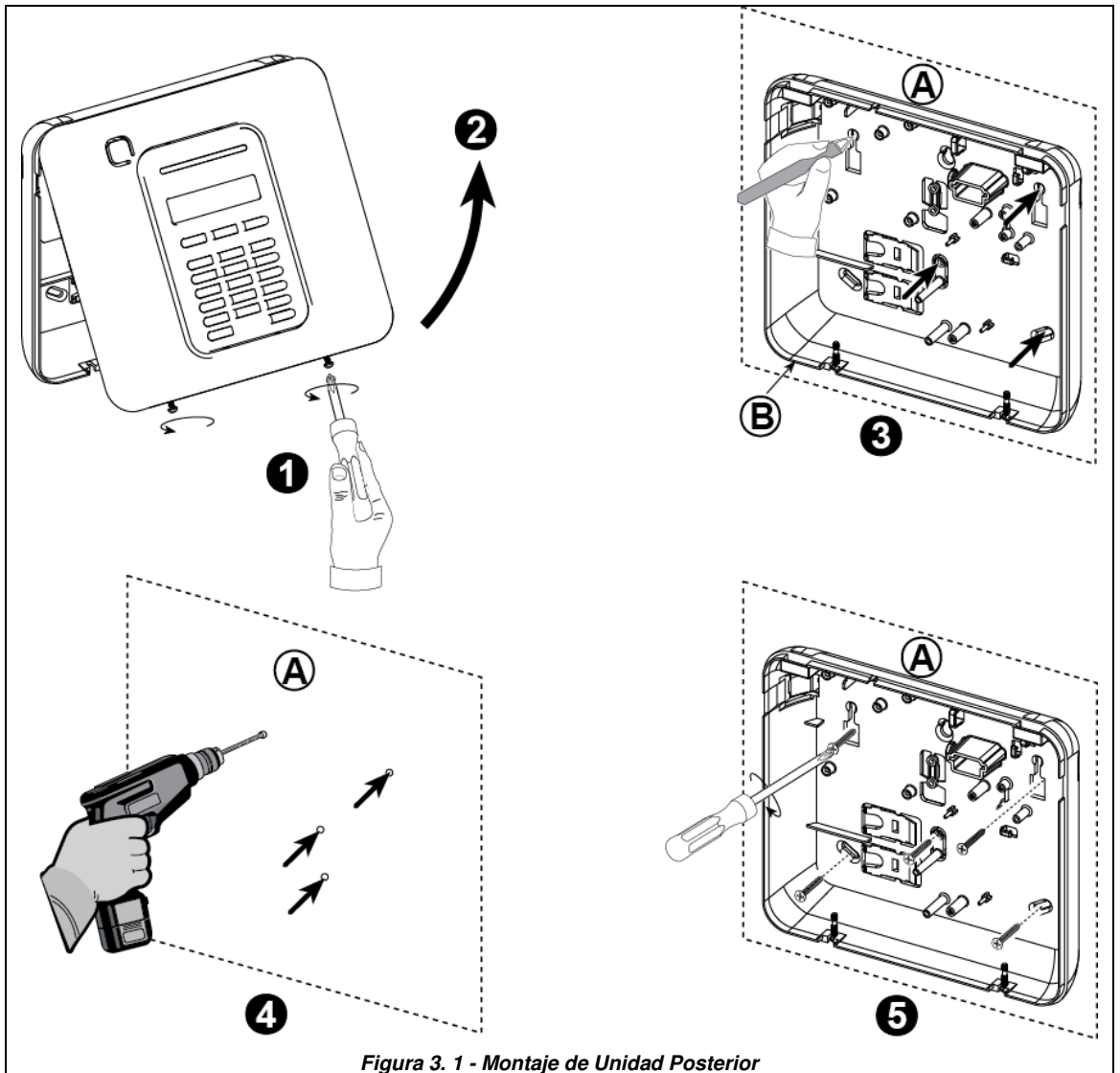
¡ADVERTENCIA! Al conectar terminales SIRENA Y ZONA en su lugar, asegúrese de alinear cuidadosamente con las patas en el PCB. La inserción desalineada o inversa de los terminales puede causar daños internos en el PowerMaster-10 G2!

3. INSTALACIÓN POWERMASTER-10 G2

3.2 Conexión a la Línea Telefónica

CABLEADO DE TELÉFONO

Conecte el cable telefónico al conector de SET y conecte el cable de línea telefónica al conector de LÍNEA (a través de la entrada de cableado deseada).

Nota: El cable telefónico no debe ser mayor a 3 metros.

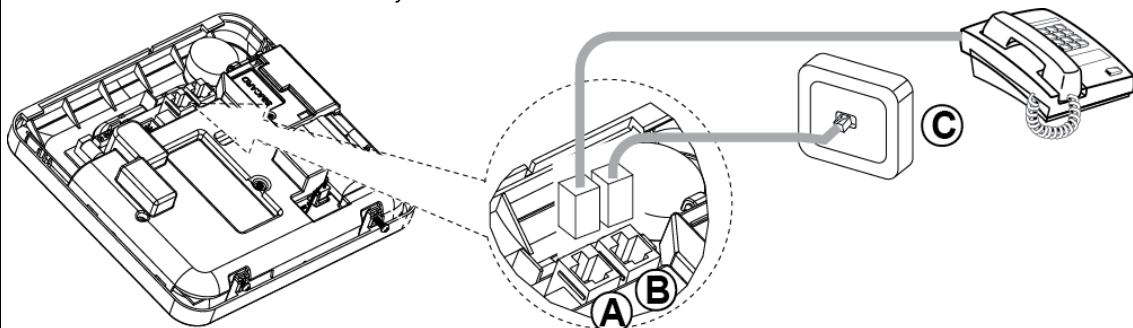

- A. SET
- B. LINEA
- C. Conector de pared de línea telefónica

CABLEADO TELÉFONICO EN AMÉRICA DEL NORTE

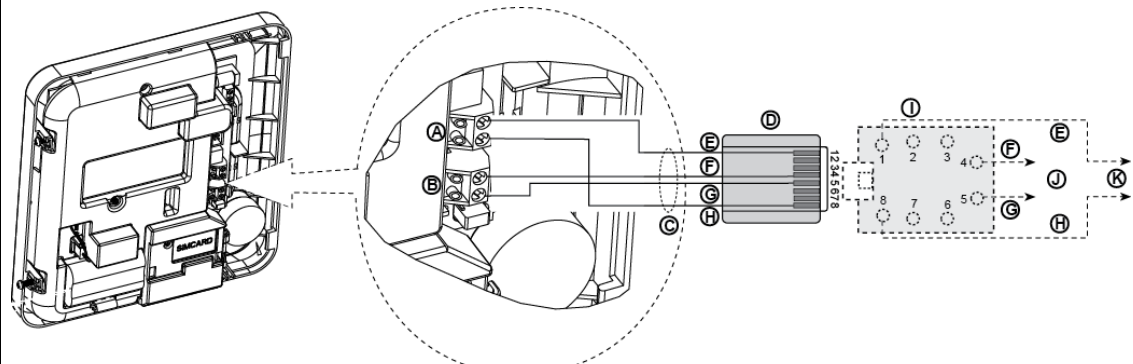

- A. SET
- B. LINEA
- C. Cable RJ-31X
- D. Conector RJ-31X 8posiciones
- E. Gris
- F. Rojo
- G. Verde
- H. Marrón
- I. Conector RJ-31X
- J. Línea desde la calle
- K. Teléfonos de casa

Figura 3. 2 - Cableado de Teléfono

Este equipo está diseñado para ser conectado a la red telefónica mediante un conector RJ11, que cumple con la Parte 68 de las normas y los requisitos adoptados por ACTA y un conector RJ31X correctamente instalado. Vea el dibujo de arriba para más detalles.

En el caso de que RJ31X no esté disponible (consulte a su compañía telefónica o a un instalador cualificado), la línea telefónica debe estar conectada a la unidad PowerMaster-10 G2 primero y luego todos los otros equipos domésticos debe estar conectados a la salida "Teléfono" PowerMaster-10 G2.

3.3 Planificación y Programación del Sistema

Programa el sistema ahora como se indica en la sección de programación.

Las tablas del APÉNDICE C le ayudarán a planificar y registrar la ubicación de cada detector, el titular y asignación de cada transmisor.

3.4 Instalación del Módulo GSM

El módulo GSM interno 350 permite que el sistema PowerMaster-10 G2 opere en una red celular GSM/GPRS (para más detalles, consulte las Instrucciones de Instalación de GSM 350 PG2).

La función de detección automática del módem GSM permite la memorización automática del módem GSM en la memoria del panel de control PowerMaster-10 G2. La detección automática de Módem GSM se activa en una de dos maneras: después de restauración de sabotaje y después de reinicio (encendido o después de salir del menú de instalador). Esto hace que el PowerMaster-10 G2 explore automáticamente los puertos GSM COM en busca de la presencia del módem GSM.

En el caso de que la detección automática del módem GSM falle y el módem estaba previamente memorizado en el del panel de control del PowerMaster-10 G2, se mostrará el mensaje "Cel Rmvd Cnfrm". Este mensaje desaparecerá de la pantalla sólo luego que el usuario presione el **OK** botón. El módem se considera entonces como no memorizado y no se mostrará ningún mensaje de problemas GSM.

Notas:

- 1) Se muestra un mensaje sólo cuando el sistema de alarma PowerMaster-10 G2 está desarmado.
- 2) El cumplimiento del Sistema de Transmisión de Alarma GSI con EN 50131-1-ATS4 fue comprobado probando los requerimientos de seguridad de señalización D2, M2, T3, S1, I2" detallados en EN 50136-1-1:1998/A2: 2008, EN 50136-2-1:1998/A1: 2001, EN50136-2-2: 1998.

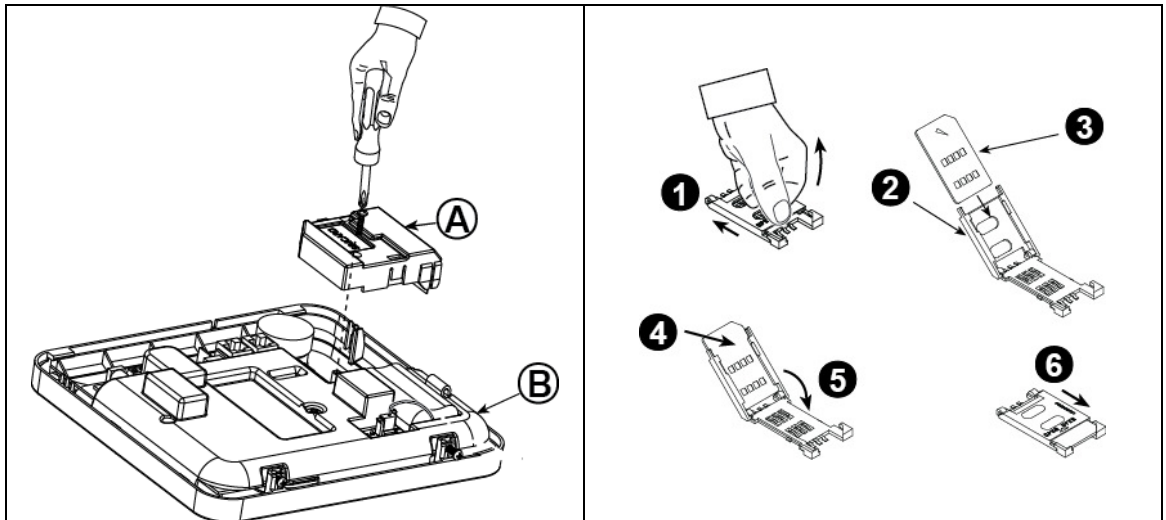

Enchufe el módulo GSM y fíjelo como se muestra en el dibujo anterior.

A. GSM

B. Unidad Frontal

¡Precaución! Desconecte las dos baterías y la alimentación CA antes de instalar o retirar el módulo GSM o tarjeta SIM.

Inserte la tarjeta SIM en el módulo GSM, como se muestra en el dibujo anterior.

1. Deslice la cubierta superior.

2. Abra la cubierta

3. Alinee la tarjeta SIM en la cubierta (note la orientación de la cubierta)

4. Deslice la tarjeta SIM en la cubierta

5. Rote la cubierta para cerrar

5. Bloquee la cubierta para cerrar

¡IMPORTANTE! No inserte o retire la tarjeta SIM cuando el panel de control está alimentado por corriente alterna o la batería.

Figura 3. 4 - Montaje de Módulo GSM Opcional e Inserción de la Tarjeta SIM

3.5 Instalación PGM-5

El PGM-5 es un módulo de interfaz de salida diseñado para proporcionar señales de alarma, eventos de problema y estado a dispositivos externos tales como transmisores de monitoreo inalámbrico de largo alcance, sistemas CCTV, sistemas de automatización del hogar y paneles de anuncio LED (para más detalles vea Instrucciones de Instalación de PGM-5).

El PGM-5 dispone de 5 salidas de contacto de relé de estado sólido y está diseñado para ser usado como un módulo añadirle plug-in interno con el panel de control del PowerMaster-10 G2.

Nota: El PGM-5 estará activo sólo si la opción PGM-5 fue activada en la fábrica del panel de control.

¡Precaución! Al montar el módulo PGM-5 se recomienda encarecidamente enrutar el cable como se muestra en la Figura 3. 5 para evitar la interferencia que puede ocurrir si enrutar demasiado cerca a las antenas del panel de control.



Figura 3. 5 - Módulo de Montaje PGM-5

3.6 Adición de Zonas Cableadas o Dispositivos PGM

Herramientas requeridas: Cortador y destornillador de punta plana - hoja de 3 mm.

El cableado del PowerMaster-10 G2 se muestra en las Figuras 3. 6a - 3. 7b.

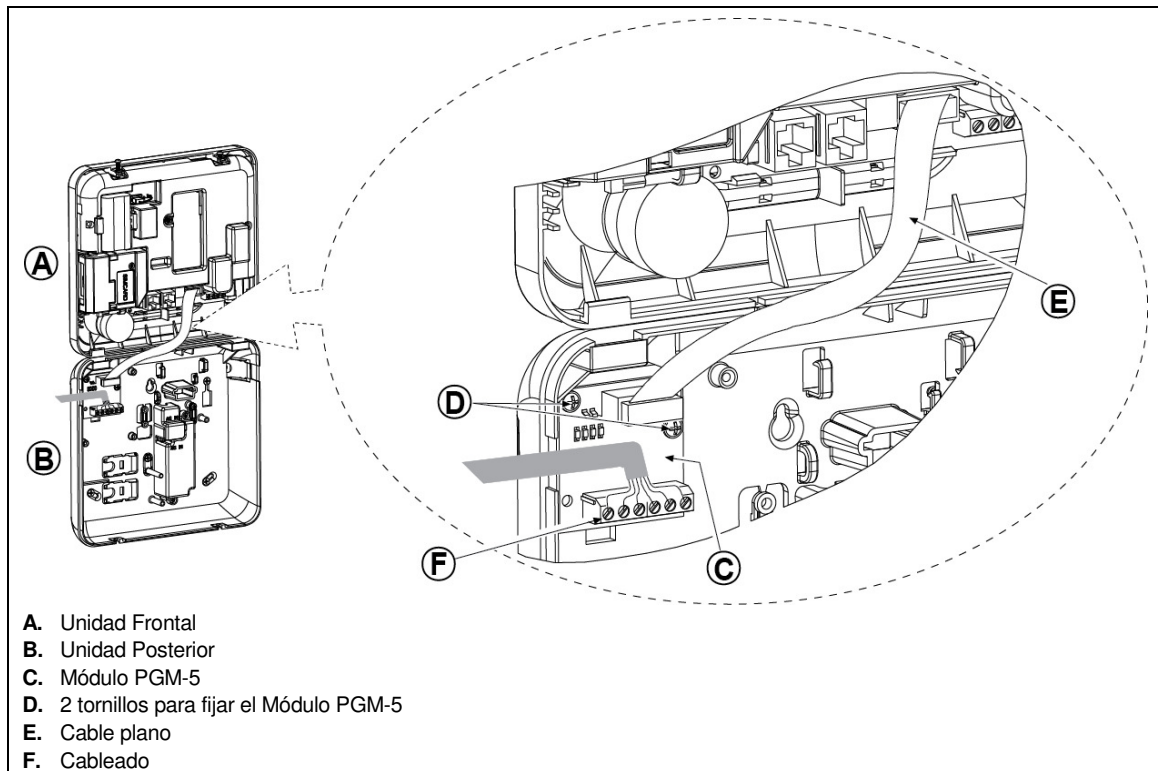
GUÍA DE ENRUTADO DE CABLES

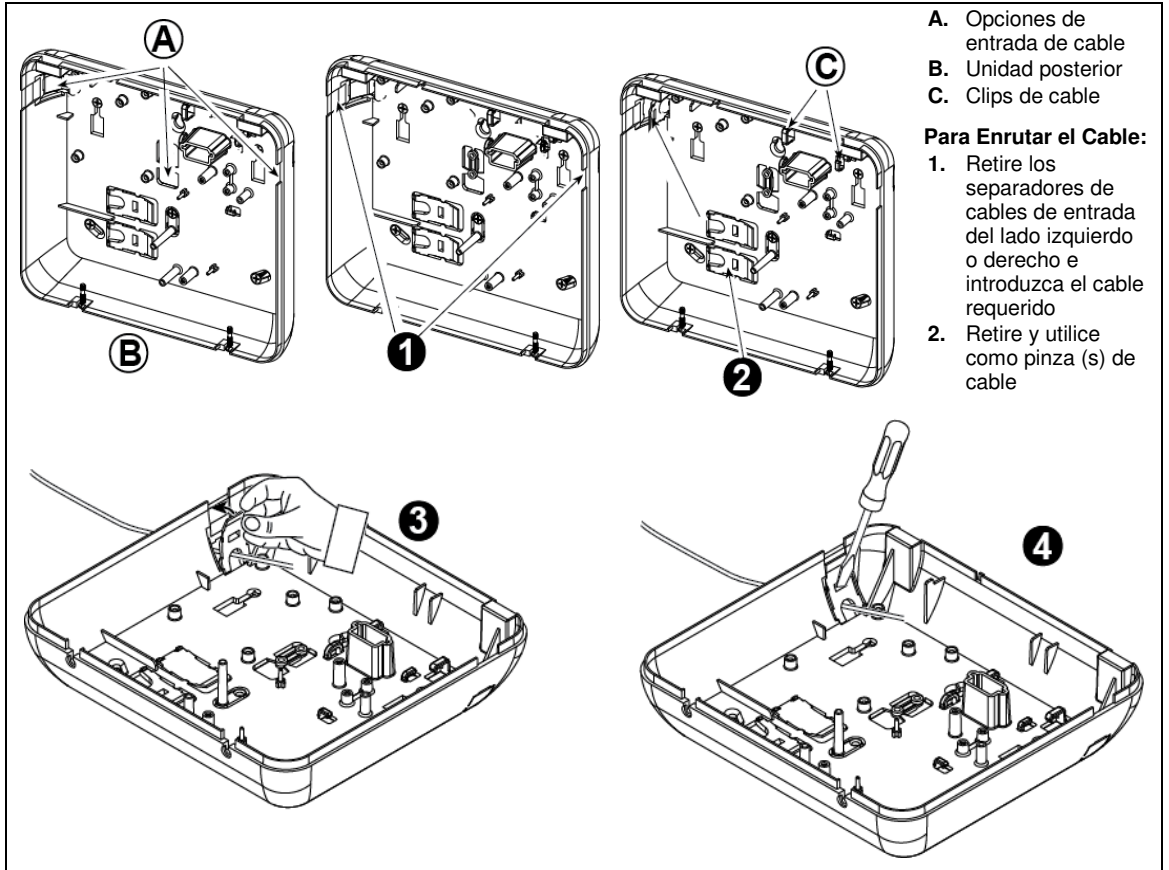

- A. Opciones de entrada de cable
- B. Unidad posterior
- C. Clips de cable

Para Enrutar el Cable:

1. Retire los separadores de cables de entrada del lado izquierdo o derecho e introduzca el cable requerido
2. Retire y utilice como pinza (s) de cable

Para Enrutar el Cable (continuación) :

3. Coloque la abrazadera (1 de 2) como se muestra y luego gire en su lugar.
4. Usando un destornillador plano presione hacia abajo suavemente en el punto ilustrado en el dibujo. Asegúrese de que la abrazadera esté bloqueada (un chasquido).

Figura 3. 6a - Cableado

3. INSTALACIÓN POWERMASTER-10 G2

PGM Y CABLEADO DE ZONA

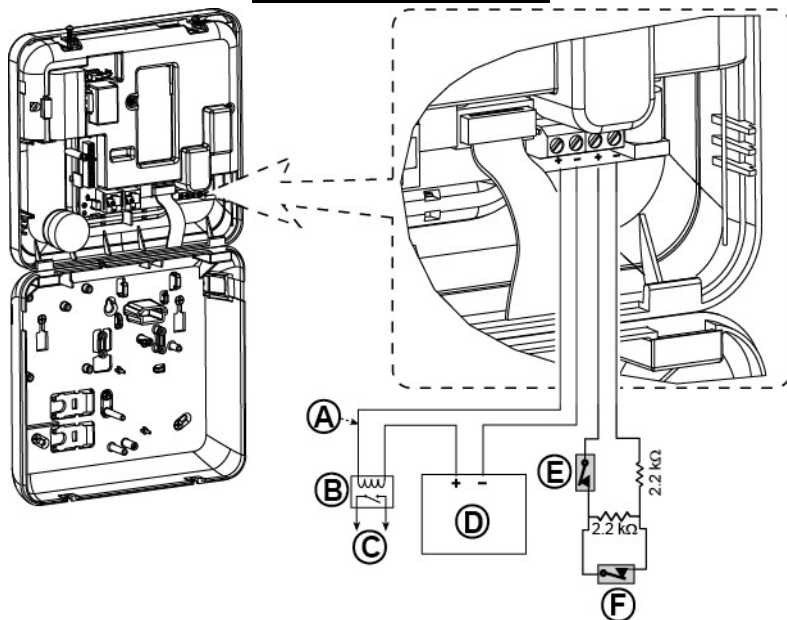

- A. Salida PGM
V_{max}=30v
I_{max}=100mA
- B. Relé
- C. Dispositivo
- D. Fuente de alimentación 5 - 30VDC
- E. abotaje del detector cableado
- F. Alarma de detector cableado o llave de armado (ver sección 5.4.2, Tabla "Lista de Tipo de Zona".)

Nota:

El detector cableado debe ser instalado al menos a 2 metros de distancia del panel de control.

Con respecto a la zona cableada, el panel de control clasifica los eventos de acuerdo con la resistencia que mide según se muestra en la tabla siguiente.

E.O.L o Resistencia Zona Llave

Rango	Zona	Llave
0 kΩ ↔ ~1.76 kΩ	Sabot	Sabot
~1.76 kΩ ↔ ~2.64 kΩ	Normal	Armado
~2.64 kΩ ↔ ~3.52 kΩ	Sabot	Sabot
~3.52 kΩ ↔ ~5.26 kΩ	Alarma	Desarmado
~5.26 kΩ ↔ ∞	Sabot	Sabot

Notas:

1. Los resistores E.O.L son resistores de 2.2 kΩ 1/4 W, 5% suministrados con el panel.
2. Si la Zona Llave está activada, la zona cableada debe estar ubicada en el área protegida.

Figura 3. 6b - PGM y Cableado de Zona

3.7 Conexión de Alimentación al Panel de Control

CONEXIÓN DE ALIMENTACIÓN AC AL PANEL DE CONTROL USANDO TRANSFORMADOR AC/AC

Conecte el cable de alimentación y cierre el panel de control como se muestra a continuación.

Nota:

1) No use cable principal (3 m longitud) o fuente de alimentación distinta a la suministrada por el fabricante DONGGUAN ORIENTAL HERO ELE. CO. LTD., modelo no. OH-41111AT-2.

Nota: Este equipo debe ser instalado de acuerdo con el Capítulo 2 del National Fire Alarm Code, ANSI/NFPA 72, (National Fire Protection Association).

Conecte el adaptador de alimentación al conector de alimentación.



Figura 3. 7a - Conexión del Cable de Alimentación

3. INSTALACIÓN POWERMASTER-10 G2

CONEXIÓN DE ALIMENTACIÓN AC USANDO la UNIDAD DE FUENTE DE ALIMENTACIÓN INTERNA AC/DC

REALICE LOS PASOS 1 Y 2 EN UNA MESA DE TRABAJO ANTES DEL MONTAJE

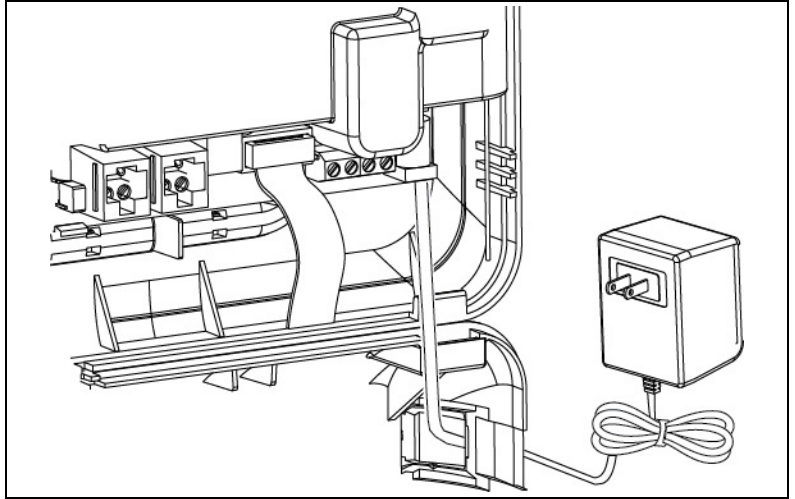
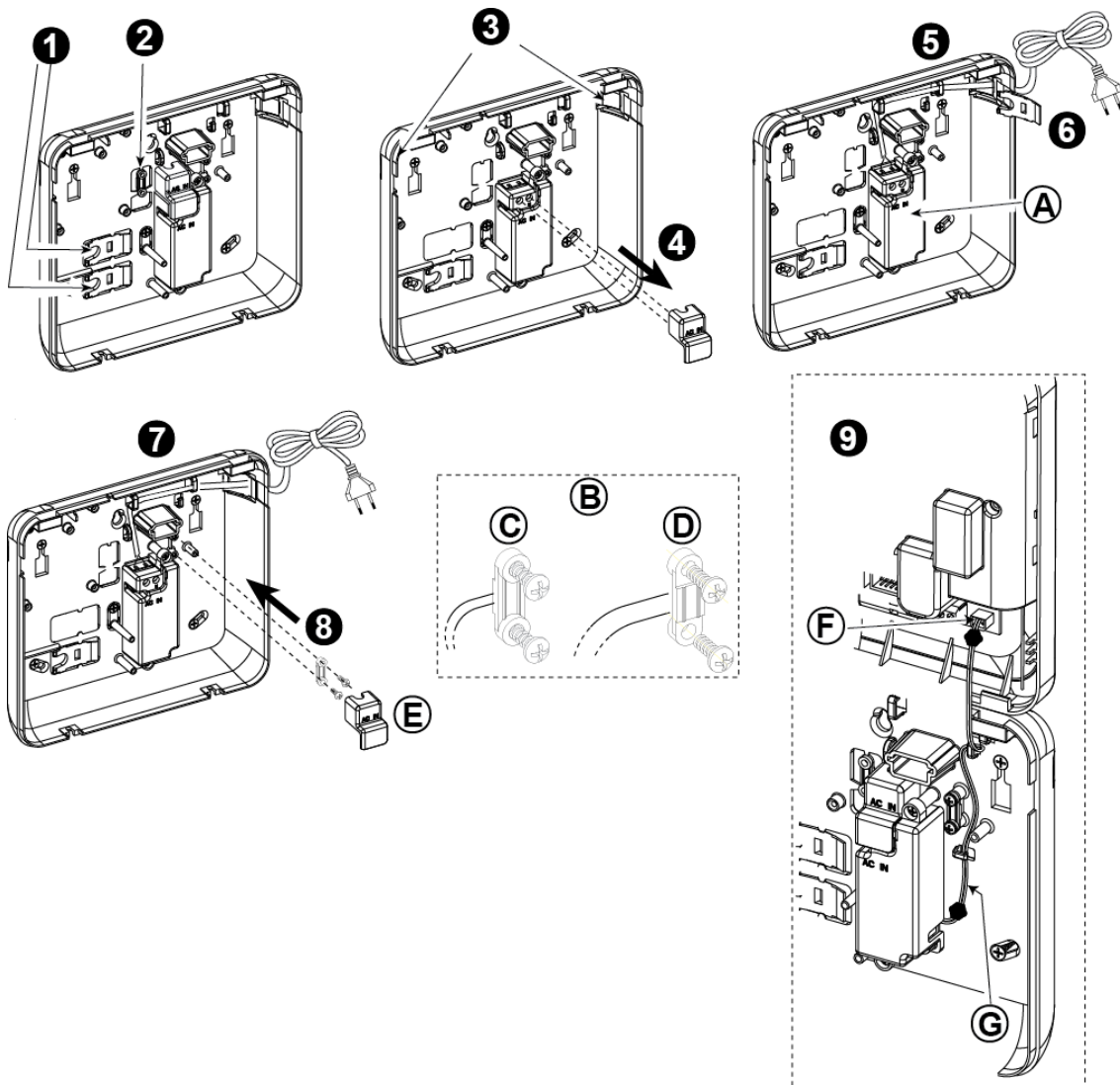

1. Extraiga cualquier segmento de plástico (se utilizará después)
 2. Extraiga segmento de plástico (se utilizará después)
 3. Separe el segmento de plástico (a la izquierda o a la derecha, según la dirección del cableado de alimentación)
 4. Retire la cubierta de los terminales de alimentación (E)
 5. Inserte el cable de alimentación a través del canal de cableado deseado, enrútelo a la unidad de alimentación y conecte sus 2 cables al bloque de terminales de alimentación con un destornillador. Apriete firmemente los tornillos.
¡Verifique que los cables estén bien sujetos!
 6. Inserte la tapa de plástico a la entrada del cable de alimentación (extraído en el paso 1)
 7. Sujete el cable de alimentación con una abrazadera (extraído en el paso 2)
 8. Cierre la cubierta de las terminales de alimentación
 9. Conecte el enchufe del cable de salida DC en la toma de entrada de DC ubicada en el panel frontal.
- A.** Fuente de alimentación AC/DC interna
B. Opciones de fijación de cable de alimentación
C. Para cable delgado
D. Para cable grueso (abrazadera invertida)
E. Cubierta de terminales
F. Toma de entrada DC en el panel frontal
G. Cable de salida DC

Figura 3. 7b - Cableado del cable de alimentación

3.8 Alimentación de la Unidad

Conecte la alimentación temporalmente al PowerMaster-10 G2 (ver Figura 3. 7a). Alternativamente, puede alimentar desde la batería de respaldo, como se muestra en la Figura 3. 8.

Haga caso omiso de cualquier indicación de "problema" relativa a la falta de batería o falta de conexión de línea telefónica.

Para Cumplimiento de Seguridad Europeo:

- El modelo será instalado de acuerdo con el código eléctrico local.
 - El cortacircuitos deberá ser fácilmente accesible.
 - La calificación del cortacircuitos externo deberá ser 16A o menos.
 - Los cables para la conexión de red AC tendrán un diámetro total de 13mm y conducto de 16mm.
- Consulte la Figura 3. 7a "Conexión del Cable de Alimentación".



Figura 3. 8 Conexión de Alimentación al Panel de Control

Inserción de batería de respaldo:
Conectar la batería como se muestra en la Figura 3. 8.

1. Inserte la batería
2. Conecte la batería

3.9 Cerrando el Panel de Control PowerMaster-10 G2

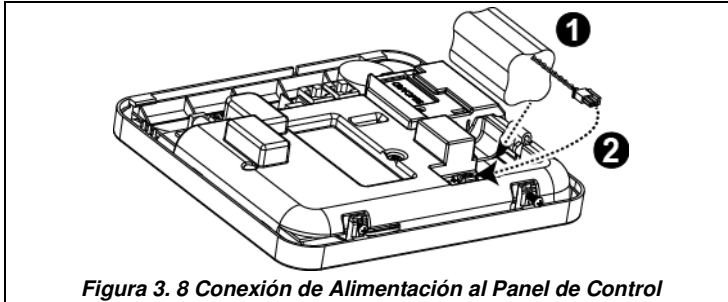
A continuación se muestra el cierre definitivo del panel de control.



Figura 3. 9 - Cierre definitivo

Para Cerrar el Panel de Control

1. Cierre la cubierta frontal
2. Apriete los tornillos

4. INSTALACIÓN POWERMASTER-30 G2

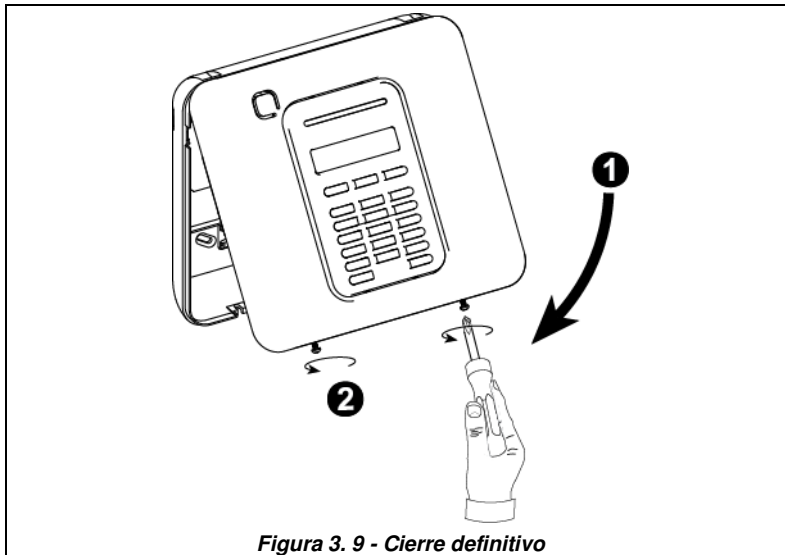
Herramienta requerida: Destornillador de estrella # 2.

El proceso de montaje del PowerMaster-30 G2 se muestra en las Figuras 4. 1 - 4. 13.

4.1 Diagrama de Cableado PowerMaster-30 G2

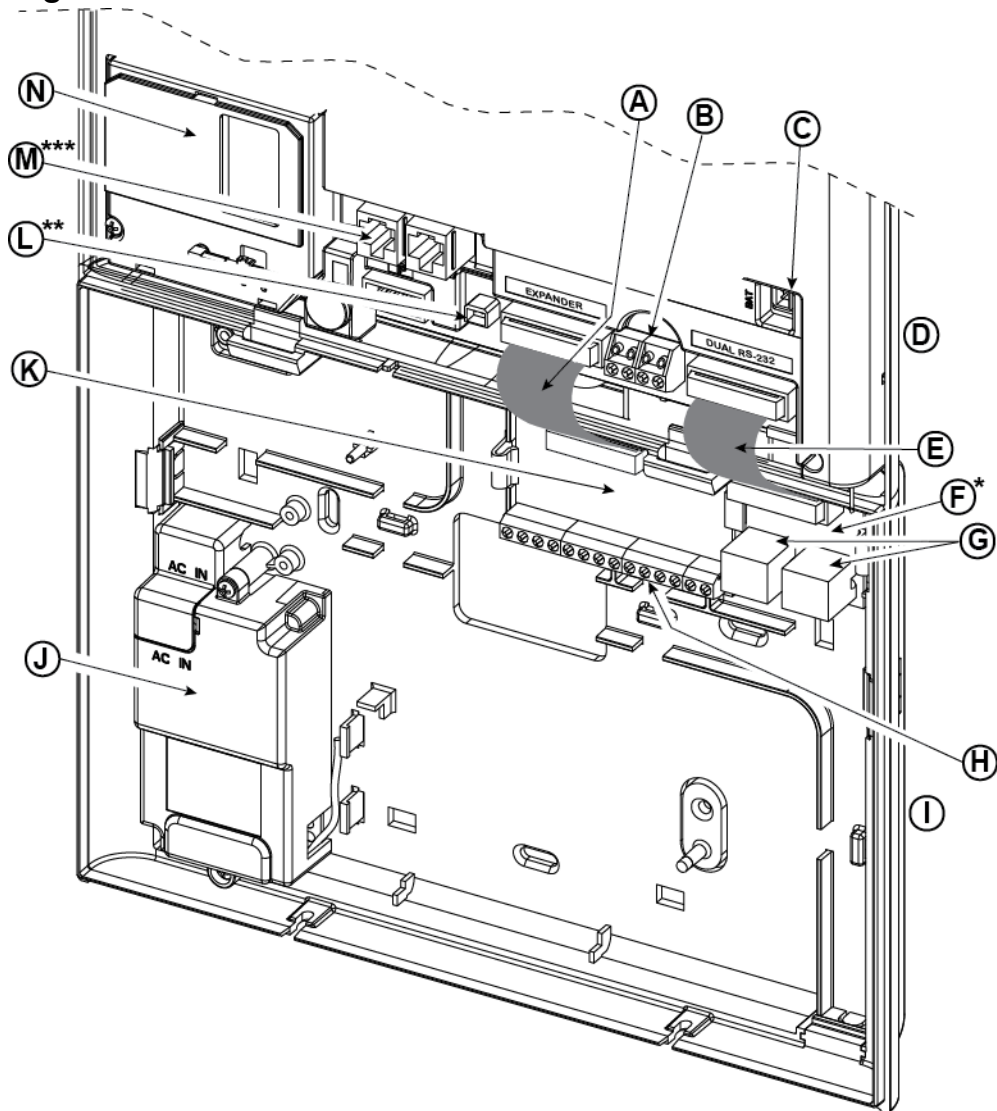

- | | | | |
|--|---|---|--|
| A. Cable Plano de Módulo Expansor | B. Zona Cableada / Bloque Terminal Sirena Especial | C. Conector de Batería | D. Unidad Frontal |
| E. Cable Plano Módulo Dual RS-232 | F. Módulo Dual RS-232 | G. Conectores Módulo Dual RS-232 | H. Expander Module Wiring Terminal Blocks |
| I. Unidad Posterior | J. Fuente de Alimentación | K. Módulo Expansor | L. Conector Alimentación |
| M. Conectores cableado telefónico | N. GSM-350 PG2 | | |

* o Módulo PGM-5

** o Conector Alimentación Externa

*** o Bloque Terminal en Paneles Norteamericanos

Figura 4.1 – Diagrama de Cableado PowerMaster-30 G2

4.2 Abriendo el Panel de Control y Soporte de Montaje PowerMaster-30 G2

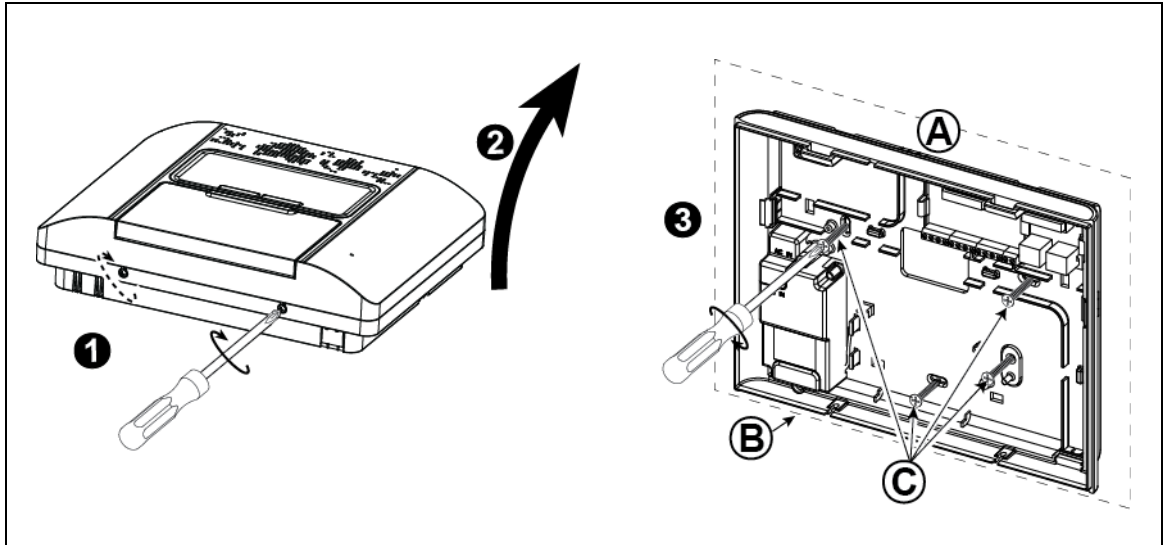

Para montar la unidad:

1. Liberar los tornillos
2. Retirar la tapa frontal
3. Marcar 4 puntos de perforación en la superficie de montaje, y perforar 4 agujeros e insertar anclajes de pared y luego sujetar la unidad posterior con 4 tornillos

- A. Superficie de Montaje
B. Unidad Posterior
C. Tornillos

Figurae 4.2 – Montaje de Unidad Posterior

4.3 Conectando a la Línea Telefónica (detalle "M" en Figura 4.1)



Figura 4.3a – Cableado Telefónico

Para todas las instalaciones: Si hay servicio DSL en la línea telefónica, debe enrutar la línea telefónica por un filtro DSL (consulte MENSAJE AL INSTALADOR en la página 2 para más detalles).

4. INSTALACIÓN POWERMASTER-30 G2

4.4 Conectando Zona Cableada y Sirena (detalle "B" en Figura 4.1)

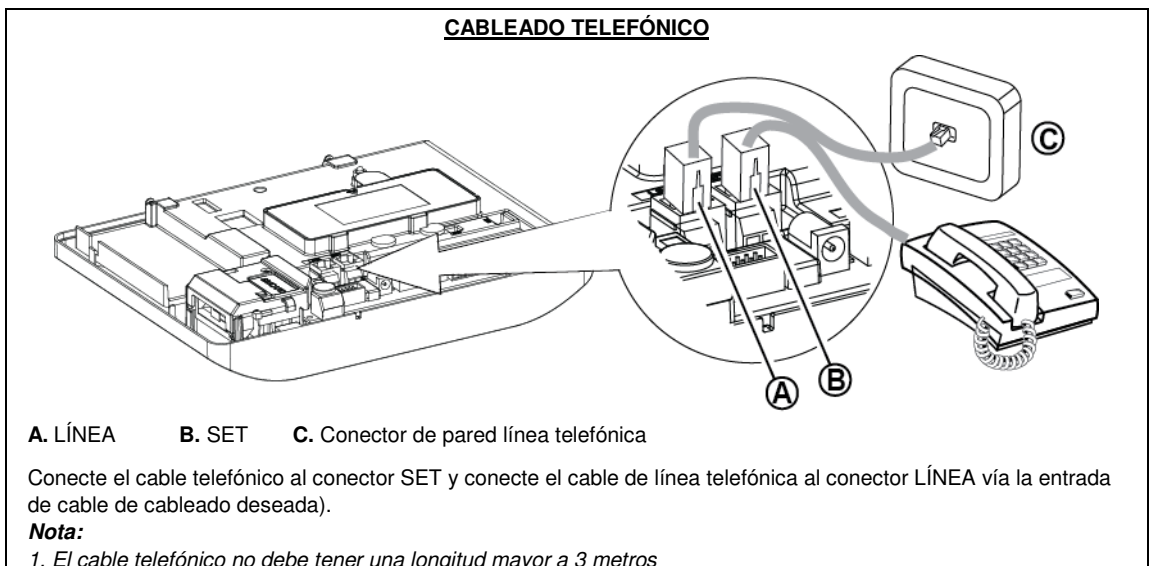
Si no se usa un módulo expensor, una zona cableada y una sirena de bajo voltaje pueden ser conectadas directamente al PCB del panel frontal.



Figura 4.4 – Zona Cableada y Cableado de Sirena

4.5 Planificación y Programación del Sistema

Programe el sistema ahora como se indica en la sección de programación.

Las tablas del APÉNDICE C le ayudarán a planificar y registrar la ubicación de cada detector, el titular y la asignación de cada transmisor.

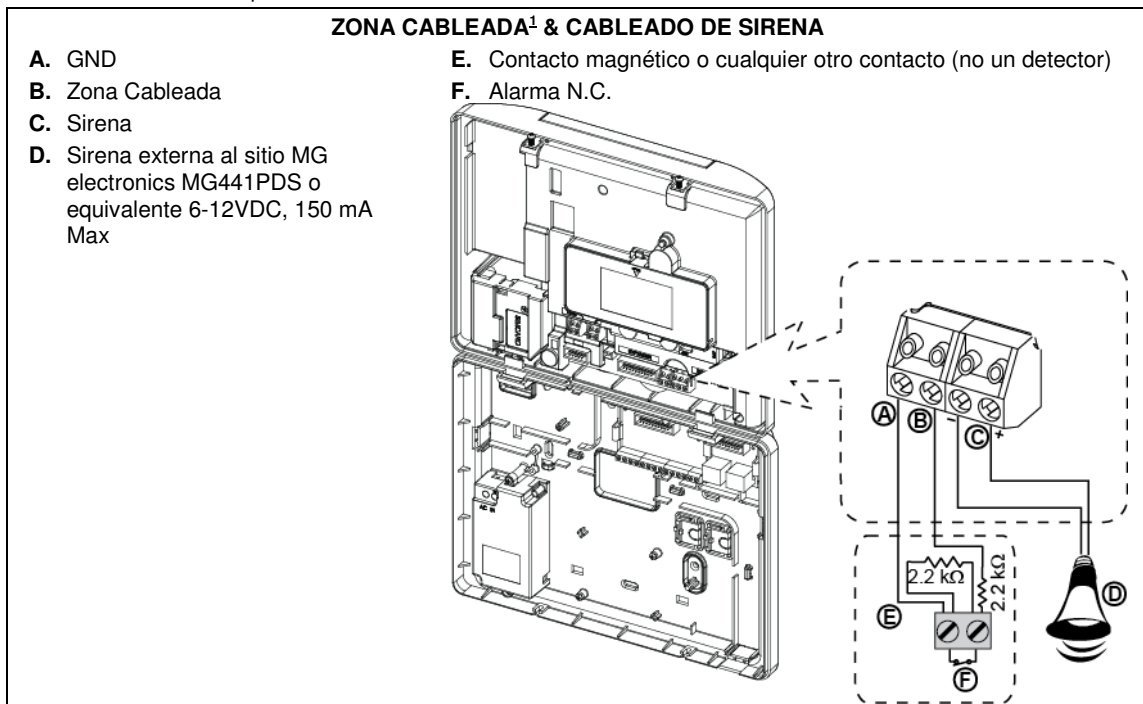
¹ Wired zones can be enrolled in any zone in the PowerMaster-30 G2 control panel from 01 to 64

4.6 Instalación del Módulo GSM

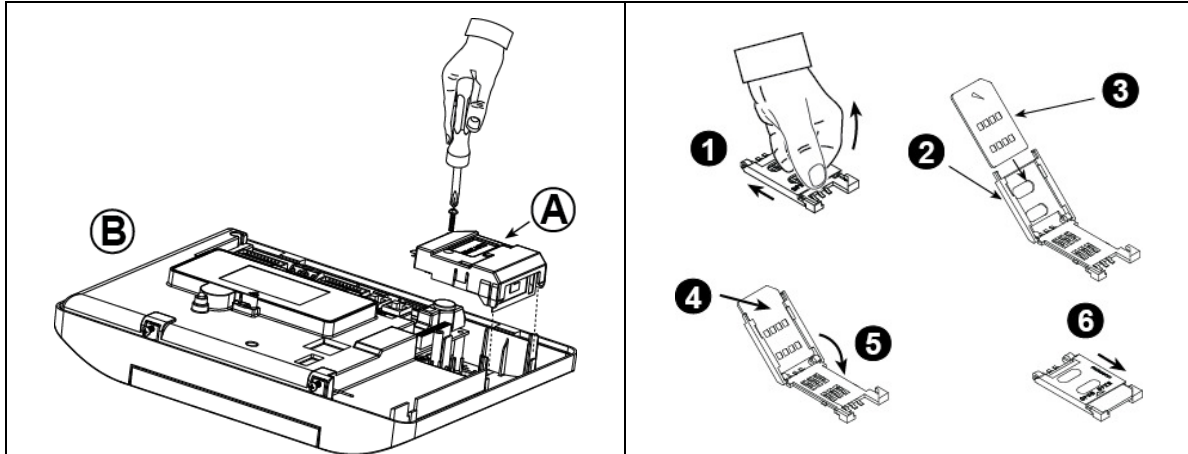

Enchufe el módulo GSM y fíjelo como se muestra en el dibujo anterior.

A. GSM

B. Unidad Frontal

¡Precaución! No instale ni retire el módulo GSM cuando el sistema está alimentado por corriente AC o batería de respaldo. Inserte la tarjeta SIM en el módulo GSM, como se muestra en el dibujo anterior.

1. Deslice la cubierta superior.
2. Abra la cubierta
3. Alinee la tarjeta SIM en la cubierta (note la orientación de la cubierta)

4. Deslice la tarjeta SIM en la cubierta

5. Rote la cubierta para cerrar

6. Bloquee la cubierta para cerrar

¡IMPORTANTE! No inserte o retire la tarjeta SIM cuando el panel de control está alimentado por corriente alterna o la batería.

Nota: El cumplimiento del Sistema de Transmisión de Alarma GSM con EN 50131-1 ATS4 fue comprobado probando los requerimientos de seguridad de señal D2, M2, T3, S1, I2" detallados en EN 50136-1-1:1998/A2: 2008, EN 50136-2-1:1998/A1: 2001, EN50136-2-2: 1998.

Figura 4. 6 - Montaje de Módulo GSM Opcional e Inserción de Tarjeta SIM

4.7 Montaje de Módulo Opcional DUAL RS-232 (detalle "F" en Figura 4.1)

El Dual RS-232 es un módulo que permite la conexión de dos dispositivos simultáneos cualquiera, tales como una programación Local PC o Módulo GS.

La unidad GSM permite al sistema PowerMaster-30 G2 operar sobre una red celular (para detalles sobre las modernas características y conexiones GSM, consulte las instrucciones de instalación del Módem GSM).

1. Para instalar el módulo DUAL RS-232 en el panel de control, presiónelo en la ubicación marcada (ver Figura 4.7) hasta escuchar un clic.
2. Conecte el cable plano (incluido en el paquete del módulo) entre el panel frontal y el receptáculo DUAL RS-232. **¡Precaución!** El receptáculo con clip de alivio de tensión es para la unidad frontal – ¡no lo conecte a la unidad posterior!
3. Conecte una PC local al conector de módulo DUAL RS-232 (B) o (C), como se muestra en la Figura 4.7.

A. Módulo DUAL RS-232

B. Conector para PC

C. Conector para PC

D. Cable PC Visonic

E. Cable plano con un clip de alivio de tensión

E1. Este lado para unidad frontal

E2. Este lado para unidad posterior

F. Conector cable plano

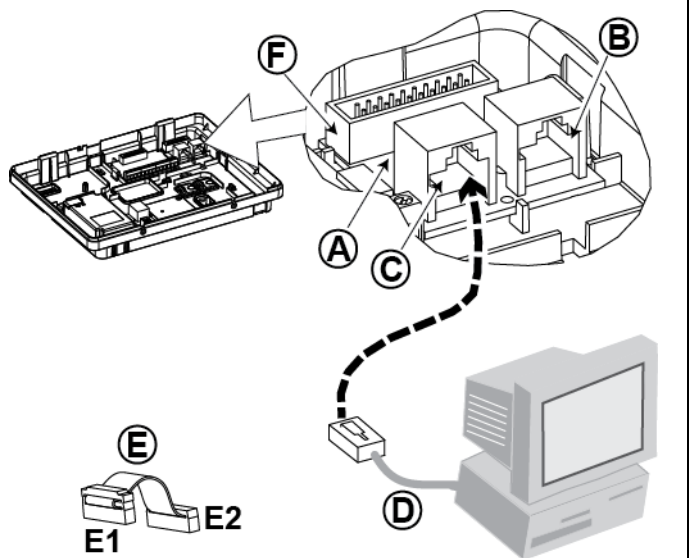

Figure 4.7 – Montaje de Módulo Dual RS-232

4.8 Instalación PGM-5 (ubicado en lugar de detalle "F" en Figura 4.1)

El PGM-5 es un módulo de interfaz de salida diseñado para proporcionar señales de alarma, eventos de problema y estado a dispositivos externos tales como transmisores de monitoreo inalámbrico de largo alcance, sistemas CCTV, sistemas de automatización del hogar y paneles de anuncio LED (para más detalles vea Instrucciones de Instalación de PGM-5).

Monte el módulo PGM-5 como se muestra en la Figura 4.8.

1. Presione hacia abajo el módulo PGM-5 (D), ubicado en el panel posterior, entre sus dos clips.
2. Conecte el cable plano (F) del módulo PGM-5 al receptáculo PGM-5 del panel frontal y al receptáculo de cable plano del PGM-5 (G).

¡Precaución! El conector con clip de alivio de tensión (F1) es para la unidad frontal– ¡no lo conecte a la unidad posterior!

Notas:

- i) El PGM-5 estará activo sólo si la opción PGM-5 fue activada en configuración de fábrica del panel de control.
- ii) Para instrucciones de cableado, consulte las Instrucciones de Instalación PGM-5 incluidas en el paquete del módulo.

¡Precaución! Al montar el módulo PGM-5 se recomienda encarecidamente enrutar el cable de cableado (E) como se muestra en Figura 4.8) para evitar la interferencia que puede ocurrir si se enruta demasiado cerca a las antenas del panel de control.

4. INSTALACIÓN POWERMASTER-30 G2

Notas para el cableado del módulo de Expansión:

- * Los terminales de zona cableada *no* puede ser conectado a un contacto normalmente cerrado de un detector, interruptor (por ejemplo un interruptor de Sabotaje de cualquier dispositivo), o un pulsador, a través de un resistor de 2.2 K. **El terminal de 12V puede ser utilizado para suministrar 12V (hasta 36mA) a un detector (si es necesario).**
- ** El terminal EXT se puede utilizar para accionar una sirena externa.
El terminal INT puede ser programado para una "sirena interna" o "estrobo" (ver pár. 5. 7).
Los terminales 12V y "GND" pueden ser conectados a una sirena (para alimentación DC constante).
- *** La alimentación de 12V al dispositivo PGM se funde. La corriente se limita a 100 mA.

¡ADVERTENCIA! Al conectar los terminales en su lugar, asegúrese de alinear cuidadosamente con las patas en el PCB. Inserción desalineado o reversa de los terminales puede dañar los circuitos internos PowerMaster-30 G2!

¡IMPORTANTE! Los terminales de las sirenas internas y externas son salidas DC destinadas a las sirenas de 12V. Conectar un altavoz a alguna de estas salidas causará un cortocircuito y dañará la unidad.

4.10 Conexión de Alimentación AC al Panel de Control

Nota: No use un cable principal (3 m. longitud) o fuente de alimentación distintos a los suministrados por el fabricante LEADER ELECTRONICS, modelo no. MU24-11125-A10F.

Nota: Este equipo debe ser instalado de acuerdo con el Capítulo 2 del National Fire Alarm Code, ANSI/NFPA 72, (National Fire Protection Association).

Conecte el cable de alimentación y cierre el panel de control como se muestra en la Figura 4.10a y 4.10b.



Figura 4.10a – Conexión de Alimentación para Alimentación Interna

4.11 Inserción de Batería

Abrir tapa de compartimiento de batería. Insertar un pack de 6 baterías o de 8 baterías y conecte su conector como se muestra en la Figura 4.11.

- A. Unidad frontal
- B. Cable de batería
- C. Conector de cable de batería

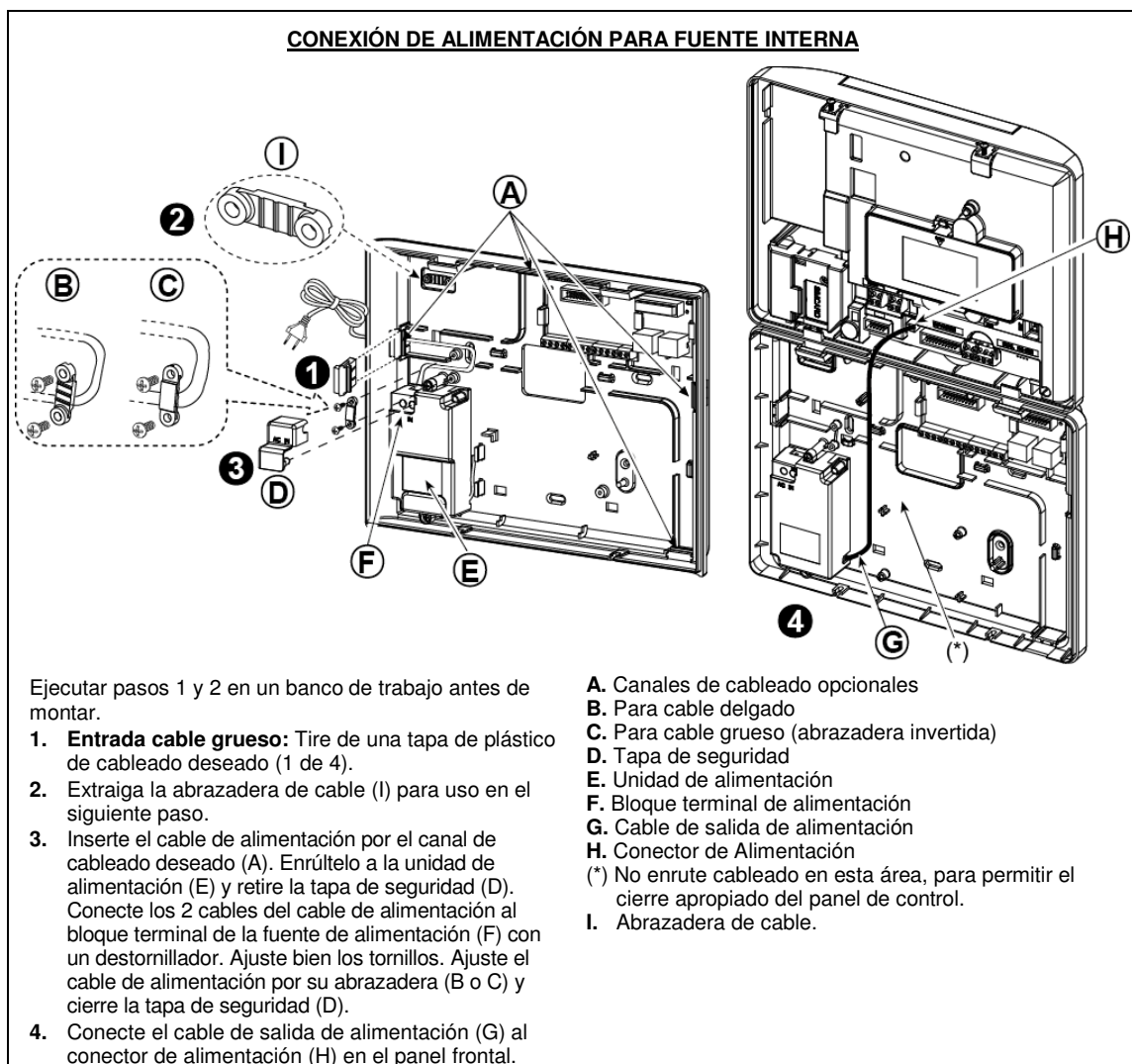
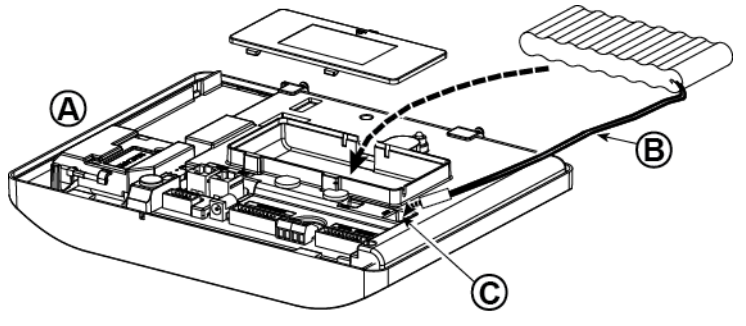

Figurae 4.11 – Inserción de Batería

4.12 Alimentación a la Unidad

Conecte la alimentación al PowerMaster-30 G2 temporalmente (ver Figura 4. 10). Alternativamente, puede alimentar desde la batería de respaldo, como se muestra en la Figura 4.11.

Haga caso omiso de cualquier indicación de "problema" relativa a la falta de batería o falta de conexión de línea telefónica.

Para Cumplimiento de Seguridad Europeo:

- a. El modelo será instalado de acuerdo con el código eléctrico local.
- b. El cortacircuitos deberá ser fácilmente accesible.
- c. La calificación del cortacircuitos externo deberá ser 16A o menos.

Consulte la Figura 4.11 "Inserción de Batería".

4.13 Cierre del Panel de Control PowerMaster-30 G2

A continuación se muestra el cierre definitivo del panel de control.

Para Cerrar el Panel de Control

1. Conecte los cables planos, entre las unidades frontal y posterior, en sus respectivos conectores (hasta 3, según las opciones).
2. Cierre el panel y apriete los 2 tornillos.
3. Encienda el panel de control, asegúrese de que el indicador "Power" del panel de control se ilumine en verde.



Figura 4. 13 - Cierre Definitivo

5. PROGRAMACIÓN

5.1 Guía General

Este capítulo explica las opciones de programación de Instalador (configuración) de su sistema PowerMaster y cómo personalizar su operación a sus necesidades y requerimientos de usuario final particulares.

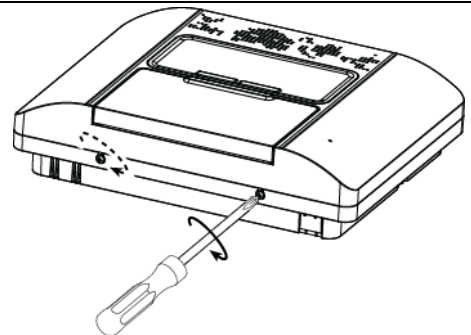
El panel de control incluye una función de partición.¹ El particionalmente le permite tener hasta tres zonas controlables de forma independiente con diferentes códigos de usuario asignados a cada partición. Una partición puede ser armada o desarmada, independientemente de la situación de las otras particiones del sistema.

La nueva función Test Soak permite que zonas seleccionadas sean probadas durante un período de tiempo predefinido. Cuando se está en modo de Test Soak, activar una zona no causa una alarma y sirena y la luz estroboscópica no es activada. La activación de zona es registrada en el registro de eventos y no es reportada a la estación de monitoreo. La zona permanece en Test Soak hasta que el período de tiempo predefinido para la Test Soak haya pasado sin ninguna activación de alarma. La zona luego se retira automáticamente del modo Test Soak.

La actualización de Software le permite actualizar el software del panel de control desde el servidor PowerManage remoto. Durante la actualización de software, la pantalla PowerMaster mostrará "ACTUALIZANDO..." la cual se muestra durante todo el procedimiento de actualización de software.







Nota: Actualización de Software no se puede realizar cuando el panel de control está armado TOTAL o hay un fallo AC.









Consejo Técnico :





Para su comodidad, recomendamos programar el PowerMaster en el banco de trabajo antes de la instalación real. La alimentación se puede obtener de la batería de reserva o de la fuente de alimentación AC.

5.1.1 Navegación

Los botones del teclado se utilizan para la navegación y configuración en la programación. La siguiente tabla proporciona una descripción detallada de la función o uso de cada botón.

Botón	Definición	Función Navegación / Configuración
	SIGUIENTE	Se utiliza para mover / avanzar a las siguientes opciones de menú.
	VOLVER	Se utiliza para mover / retroceder a las opciones de menú anteriores.
	OK	Se utiliza para seleccionar una opción del menú o para confirmar una configuración o acción .
	PARCIAL	Se utiliza para subir un nivel en el menú o para regresar al paso de configuración anterior .
	TOTAL	Se utiliza para saltar a la pantalla [<OK> SALIR] para salir de programación.
	OFF	Se utiliza para cancelar, borrar o eliminar configuración, datos, etc
0 - 9		Teclado numérico utilizado para introducir datos numéricos cuando se necesite.





Para revisar las opciones en los menús del panel de control y seleccionar una opción, pulse repetidamente el botón Siguiente o . Atrás  hasta que aparezca la opción deseada (también designado como   en esta guía), luego pulse el botón Aceptar  para seleccionar la opción deseada (también designado como  en esta guía). Para volver a las opciones anteriores, pulse repetidamente el botón Inicio  y para salir del menú de programación pulse el botón  Total.



Para simplificar aún más el procedimiento, realmente necesita dos botones básicos para programar todo el panel: El botón Siguiente  y el botón Aceptar . El botón  se desplaza a través de las opciones, y el  botón selecciona la opción que desee.

¹ Se refiere a una función exclusiva del PowerMaster-30 G2

5. 1. 2 Sonidos de Retroalimentación

Los sonidos que escuchará mientras usa y configura el panel de control son:





Sonido	Definición
	Pitido individual, se escucha cada vez que se pulsa una tecla
	Doble pitido, indica el retorno automático al modo de funcionamiento normal (por tiempo).
	Tres pitidos, indica un evento problema
	Melodía Feliz (- - - —), indica la finalización exitosa de una operación.
	Melodía Triste (— — —), indica un movimiento equivocado o rechazo

Usted puede controlar el nivel de volumen del pitido pulsando el botón **1**  en el teclado para aumentar el volumen de los pitidos escuchados, o pulsando el botón **4**  para disminuir el volumen de los pitidos escuchados.

5.2 Entrando en el "Modo Instalador" y Seleccionando una Opción de Menú

A todas las opciones del menú de instalador se accede a través del "Modo Instalador", el que suele ser una de las opciones del menú del panel principal.

Entre en el "Modo Instalador" y seleccione una Opción de Menú de Instalador de la siguiente manera:

Paso 1	Paso 2	Paso 3	Paso 4
Seleccione Opción "MODO INSTALADOR" [1]	Ingrese Código de Instalador [2]	Seleccione Opción "Menú Instalador" [3]	
 LISTO 00: 00 ↓ MODO INSTALADOR  PULSE COD: ■ Si el "Modo Instalador" no aparece, consulte la sección 5. 2. 1	 01: COD INSTALAD. 5. 3  08: MENU USUARIO 5. 10 02: ZONAS/DISPOS 5. 4 09: VALOR FAB. 5. 11 03: PANEL CONTROL 5. 5 10: NUM. SERIE 5. 12 04: COMUNICACION 5. 6 11: INICIO UL/DL 5. 13 05: SALIDAS 5. 7 12: PARTICIONES 5. 14 06: DEF. NOMBRES 5. 8 13: MODO OPERACIÓN 5. 15 07: DIAGNOSTICO 5. 9 <OK> SALIR	Vaya a la sección indicada de la opción seleccionada 	

① ① - Entrar en el menú "Modo Instalador"

- [1] Puede acceder al "Modo Instalador" sólo cuando el sistema está desarmado. El proceso descrito se refiere al caso en que "Permiso del Usuario" no es necesario. Si es necesario "Permiso de usuario", seleccione la opción "Configuración de Usuario" y pida al Usuario Maestro que ingrese su código y luego desplazarse al menú "Configuración de Usuario" y seleccione la opción "Modo Instalador" opción (la última opción en el menú). Continúe al Paso 2.
- [2] Si aún no ha cambiado su número de código de Instalador, utilice la configuración por defecto: 8888 para instalador y 9999 para instalador maestro.
D. Si ingresa un código de instalador no válido 5 veces, el teclado se desactiva automáticamente durante un período de tiempo predefinido y se mostrará el mensaje **CODIGO INCORRECT**.
- [3] Ahora ha entrado en el "Menú Instalador". Desplácese y seleccione el menú que desee y siga a su sección correspondiente en la guía (indicada en la parte derecha de cada opción).

5. 2. 1 Entrar en el "Modo Instalador" si "Permiso de Usuario" está habilitado

En algunos países, las regulaciones pueden requerir el **permiso del usuario** para realizar cambios en la configuración del panel. Para cumplir con estas regulaciones, se puede acceder a la opción "Modo Instalador" sólo a través del menú "Configuración de Usuario". El usuario Maestro debe primero entrar en el menú "Configuración de Usuario" y a continuación, desplazarse hasta que se muestra la opción "Modo Instalador" y el instalador puede continuar como se muestra en la tabla anterior (ver también ① [1] en el Paso 1).

Para configurar el panel para cumplir con los requisitos de **permiso de usuario** - vea la opción # 91 "Permiso de Usuario" en la sección 5. 5. 8.

5. PROGRAMACIÓN

5.2.2 Selección de opciones

① ① - **Seleccionar una opción de un menú**

Ejemplo: Para seleccionar una opción del menú "COMUNICACIÓN":

[1] Entre en el **Menú Instalador** y seleccione la opción "**04. COMUNICACIÓN**" (ver sección 5. 2).

[2] Seleccione la opción del menú secundario que necesita, por ejemplo: "**3: C. S. ENVIO**".

[3] Seleccione el parámetro que desea configurar, por ejemplo: "**11: CUENTA RCVR1**".

[4] Para continuar, vaya a la sección de la opción del sub-menú seleccionado, por ejemplo, la sección 5. 6. 4 para el menú "**3: C. S. ENVIO**", y busque el sub-menú que desea configurar (por ejemplo "**11: CUENTA RCVR1**"). Después de configurar el parámetro seleccionado la pantalla vuelve al paso 3.



Para cambiar la configuración de la opción seleccionada:

Al entrar en la opción seleccionada, la pantalla muestra la **configuración** predeterminada (o la seleccionada previamente) marcada con ■.



Para cambiar la configuración, desplácese ► al menú "Opciones " y seleccione la opción que desee y pulse **OK** para confirmar. Cuando haya terminado, la pantalla vuelve al Paso 3.

5.2.3 Salida del Modo Instalador

Para salir del Modo Instalador, haga lo siguiente:

Paso 1	①	Paso 2	①	Paso 3	①
	[1]		[2]		[3]
Cualquier pantalla	 o 	<OK> SALIR	OK		LISTO 12: 00

① ① - **Salir del Modo Instalador**

[1] Para salir de "**MODO INSTALADOR**", suba por el menú pulsando repetidamente el botón  (ver arriba) hasta que la pantalla muestre "<OK> SALIR", o, preferiblemente, presione el botón  una vez lo que le lleva de inmediato a la pantalla de salida "<OK> SALIR".

[2] Cuando en la pantalla aparezca "<OK> SALIR", pulse **OK**.

[3] El sistema sale del "**MODO INSTALADOR**" y vuelve al estado desarmado normal, mientras que muestra la pantalla LISTO.

5.3 Configurando códigos de instalador

El sistema PowerMaster proporciona dos niveles de permiso de instalador con códigos de instalador separados, como sigue:

- **Instalador Maestro:** El "Instalador Maestro" está autorizado a acceder a todas las opciones del Menú de Instalador y sub-menús. El código predeterminado es: 9999 (*).
- **Instalador:** El "Instalador" está autorizado a acceder a la mayoría pero no a todas las opciones del Menú de Instalador y sub-menús. El código predeterminado es 8888 (*).
- **Cod Guard:** Permite a un guardia autorizado Armar Total / Desarmar el panel de control. El código predeterminado es 0000 (*).







Las siguientes acciones sólo pueden realizarse mediante el **código de Instalador Maestro**:

- Cambio del código Instalador Maestro.
- Definición de parámetros de comunicación específicos - ver "**3: C. S. ENVIO**" en las secciones 5. 6. 1 y 5. 6. 4.
- Restablecimiento de parámetros PowerMaster a los parámetros por defecto - ver "**09: VALOR FAB**" en la sección 5. 11.

Nota: No todos los sistemas incluyen una función de **código de Instalador Maestro**. En tales sistemas, el **Instalador** puede acceder a todas las opciones de Menú Instalador y sub-menús al igual que un Instalador Maestro.

(* Se espera que use los códigos por defecto sólo una vez para el acceso inicial, y los reemplace con un código secreto que sólo conoce usted mismo.

Para cambiar sus códigos de Instalador Maestro o Instalador proceda de la siguiente manera:

Paso 1	①	Paso 2	①	Paso 3	①	Paso 4
Seleccione Opción "01: COD INSTALAD. "	[1]	Seleccione el código de Instalador Maestro, Código Instalador o Código Guardia	[2]	Introduzca NUEVO código de Instalador Maestro, Código Instalador o Código guardia	[3]	
 		 		 		
MODO INSTALADOR		NUEVO COD MAEST	OK	COD MAESTRO: ■999	OK	continúe al Paso 2.
PULSE COD: ■		↓ o		o		

↓	NUEVO COD INST	OK	COD INSTALAD. ■ 888	OK	continúe al Paso 2.
	↓ o		o		
01: COD INSTALAD.	OK	NUEVO COD GUARD	OK	COD GUARD: ■ 000	OK
					↶ continúe al Paso 2.

① ① 5- Configurando Códigos de Instalador

- [1] [1] Entre en el Menú Instalador y seleccione la opción "01: COD INSTALAD. " (ver sección 5. 2).
- [2] Seleccione la opción "NUEVO COD MAEST", "NUEVO COD INST. o "NUEVO COD GUARD". Algunos paneles pueden tener sólo la opción de Código de Instalador y Nuevo Código de Guardia.
- [3] Introduzca el nuevo código de 4 dígitos en la posición del cursor y luego presione **OK**.

Notas:

1. El código "0000" no es válido para Instalador Maestro. Se recomienda NO utilizarlo también para el instalador.
2. **Advertencia!** utilice diferentes códigos para el Instalador Maestro, para el Instalador y para los Usuarios.
 - A. Si el Código de Instalador Maestro es idéntico al código del Instalador, el panel no será capaz de reconocer al Instalador Maestro. En tal caso, debe cambiar el código de Instalación a un código diferente. Esto volverá a validar el código Instalador Maestro.
 - B. Si un código de usuario es idéntico a los códigos de Instalador Maestro o Instalador, el sistema ya no será capaz de reconocer el código de Instalador. En tal caso, debe entrar en el menú "Configuración de Usuario" y cambiar el código de usuario por un código diferente. Esto volverá a validar el código de Instalador.

5. 3. 1 Códigos de Instalador Maestro e Instalador Idénticos

En un sistema de 2 códigos de instalador, el instalador puede cambiar sin darse cuenta su código de Instalador al Código de Instalador Maestro. En este caso, el panel permitirá el cambio con el fin de evitar que el instalador no maestro se dé cuenta del descubrimiento del código de Instalador Maestro. La próxima vez que el Instalador Maestro entre en el Modo Instalador, el Instalador Maestro será considerado como un Instalador y no como un Instalador Maestro. En tal caso, el Instalador Maestro debe utilizar una de las siguientes soluciones:

- (a) Acceder al panel usando la aplicación de software de Programador PC Remoto y cambiar el Código de Instalador Maestro a un código diferente al programado por el Instalador.
- (b) i) Cambiar el Código de Instalador de un código temporal, ii) salir del Modo Instalador, iii) entrar en el Modo Instalador de nuevo utilizando el código de Instalador Maestro (el Código de Instalador Maestro ahora será aceptado), iv) cambiar el código de Instalador Maestro a un código diferente, v) y cambiar el Código de Instalador NO Maestro de nuevo (en otras palabras, deshacer el cambio en el código temporal) para que el Instalador NO Maestro aún pueda entrar en el sistema.

También es posible que un usuario cambie de manera inadvertida su Código de Usuario con el mismo código que el Código de Instalador o el Código de Instalador Maestro. En este caso, el instalador no podrá entrar en el Modo Instalador. El instalador debe realizar los mismos procedimientos descritos anteriormente para resolver esta situación.

5.4 ZONAS/DISPOS

5. 4. 1 Opciones de Menú de Orientación General y ZONAS/DISPOS

El menú ZONAS/DISPOS le permite agregar nuevos dispositivos al sistema, para configurarlos y eliminarlos, si es necesario.

Para seleccionar una opción, siga las instrucciones de abajo. Detalles y orientación adicionales se proporcionan en la sección 5. 2.

MODO INSTALADOR	⇒ 02: ZONAS/DISPOS	⇒ MENU desea	⇒ indica desplazamiento	▶ y	OK	seleccionar
-----------------	--------------------	--------------	-------------------------	-----	----	-------------

Opción	Utilizar	Sección
MEM NUEV DISP	Se utiliza para memorizar y configurar el funcionamiento del dispositivo de acuerdo a su preferencia y en el caso de los sensores también definir su nombre de zona (ubicación), tipo de zona y operación de timbre.	5. 4. 2
BORRAR DISPOS	Se utiliza para eliminar dispositivos del sistema y para restablecer su configuración.	5. 4. 3
MODIF DISPOS	Se utiliza para revisar y/o cambiar la configuración del dispositivo.	5. 4. 4
SUSTIT DISPOS	Se utiliza para reemplazar dispositivos defectuosos con la configuración automática del nuevo dispositivo.	5. 4. 5

5. PROGRAMACIÓN

DEFINIR VALORES	Se utiliza para personalizar los valores predeterminados de los parámetros del dispositivo de acuerdo a sus preferencias personales para cada nuevo dispositivo memorizado en el sistema.	5. 4. 6
AÑADIR A TEST SOAK	Se utiliza para activar el Test Soak para zonas de dispositivo	5.4.7

5. 4. 2 Adición de Nuevos Dispositivos Inalámbricos o Sensores Cableados

Parte A - Memorización

Para memorizar y configurar un dispositivo, siga las instrucciones en el siguiente cuadro

Paso 1	Paso 2	Paso 3	Paso 4
Seleccione la opción "AÑADIR DISPOSITIVO" [1]	Memorice el dispositivo o pulse el código de identificación [2]	Seleccione un número de Zona [3]	Configurar los parámetros de zona y dispositivo [4]

①	① - Agregar nuevos dispositivos
[1]	Ingrese "MODO INSTALADOR", seleccione "02: ZONAS/DISPOS" (ver sección 5. 2) y luego seleccione "MEM NUEV DISP". Debido al cifrado, los dispositivos PowerG (incluyendo Mandos) no se pueden utilizar en más de un sistema a la vez. Recuerde comprobar la compatibilidad de panel y dispositivo.
[2]	Ver memorización por botón o ID de dispositivo más adelante. Si la memorización se realiza correctamente, la pantalla muestra "DISPOS MEMOR." (o "ID ACEPTADO") y, a continuación se muestran los detalles del dispositivo - véase [3]. Sin embargo, si la memorización falla, la pantalla le indicará el motivo del error, por ejemplo: "YA MEMORIZADO" o "POSIC NO LIBRE". Si el dispositivo memorizado está adaptado para operar como otro dispositivo que el panel reconoce, la pantalla muestra "ADAPTADO A <OK>".
[3]	La pantalla muestra los detalles del dispositivo y el primero número de zona libre disponible por ejemplo: "Z01: DETECT MOV. > ID No. 120-1254" (o "K01: Mando/ S01: Sirena, etc, dependiendo del tipo de dispositivo memorizado). Detectores inalámbricos y cableados se pueden memorizar en cualquier número de zona. Para cambiar el número de zona, haga clic en el [▶] botón o ingrese en el número de zona, y luego presione [i] OK para confirmar.
[4]	Continuar a la Parte B para configurar el dispositivo - véase el diagrama de abajo

Cómo Comprobar la Compatibilidad Panel ↔ Dispositivo

Cada dispositivo PowerG tiene un número de identificación de 7 caracteres impreso en la pegatina del dispositivo en el formato: FFF-M: DDD, (por ejemplo, 868-0:012), donde FFF es la banda de frecuencia y M: DDD es el código de variante. Para compatibilidad de dispositivos del sistema PowerG, asegúrese de que la banda de frecuencia (FFF) de todos los dispositivos sean la misma y de que el código de variante de los dispositivos coincida con el código de variante en el panel.

Memorización usando ID de Dispositivo

La ID de Dispositivo de 7 dígitos se puede utilizar para memorizar un dispositivo en el panel localmente o desde una ubicación remota usando el software PC Programador Remoto. La memorización por ID de dispositivo es un procedimiento de 2 etapas.

En la 1ª etapa usted registra el número de ID del dispositivo en el panel y completa la configuración del dispositivo. Esto se puede hacer desde una ubicación remota mediante el software PC Programador Remoto. Después de la 1ª etapa, el panel PowerMaster espera que el dispositivo aparezca en la red para completar la memorización.

En la 2ª etapa, la memorización se completa cuando el panel está en el modo de trabajo mediante la inserción de la batería en el dispositivo, o bien pulsando el botón de sabotaje o de memorización en el dispositivo. Este procedimiento es muy útil para agregar dispositivos a los sistemas existentes sin necesidad de proporcionar a los técnicos el Código de Instalador, o para permitir el acceso a los menús de programación.

Recuerde! El sistema indicará un problema "NO EN RED" hasta que la 2ª etapa de todos los dispositivos registrados se haya completado.

Nota: El Test Soak en zonas pre-memorizadas puede ser activado únicamente cuando la zona está totalmente memorizada.

Memorización usando el Botón de Memorización

El panel está en el modo de Memorización (paso # 2 arriba) y el dispositivo es memorizado con el botón Memorización (consulte la información del dispositivo en las Instrucciones de Instalación del dispositivo, luego abra el dispositivo e identifique el **botón Memorizar**. Para Mandos y Teclados, utilice el botón **AUX ***. Para detectores de gas, **inserte la batería**.

Pulse el botón de memorizar por 2-5 segundos hasta que el LED se encienda y luego suelte el botón. El LED se apaga, o puede parpadear durante unos segundos más hasta que la memorización se haya completado. Si la memorización se completa con éxito, el PowerMaster suena la "Melodía Feliz" y la pantalla LCD muestra momentáneamente "DISPOS MEMOR. " y luego lee los detalles del dispositivo.

Memorización de sensores cableados

Para memorizar un **sensor cableado** en la zona cableada, introduzca la ID: 050-0001 o 050-0002.







Parte B - Configuración

Paso 1	Paso 2	Paso 3	Paso 4
Entrar en Menú Ubicación [1]	Seleccionar Ubicación [2] (Ver lista abajo).	Ingrese Tipo de Zona [3]	Seleccione Tipo de Zona [4] (Ver lista abajo).
Z10: UBICACION	Puerta princ. ↓ Cocina	Z10: TIPO ZONA	1: Entr/Salida 1 ↓ 5. Interior
Paso 5 Ingrese Menú Chime [5]	Paso 6 Seleccione la opción Chime [6]	Paso 7 Ingrese PARTICIONES. ¹ Menú [7]	Paso 8 Selección de opciones de partición [8]
Z10: AJUST TIMBRE	Timbre OFF ↓ Timbre Melodía	Z10: PARTICIONES	Z10: P1 P2 P3
Paso 9 Introduzca Menú de Configuración de Dispositivo [9]	Paso 10 Configure Parámetros del Dispositivo [10]	Paso 11 Continuar o Terminar	
Z10: AJUSTES DISP	Consulte la hoja de datos del dispositivo en las Instrucciones de Instalación de dispositivos para obtener instrucciones de configuración específicas.	Para continuar - Ver ^① [11]	

- ① - Configuración de Dispositivos Nuevos**
Configuración de Ubicación (nombre) :
- [1] Para revisar o cambiar la **Ubicación** (nombre), pulse el botón , de lo contrario vaya a la opción siguiente.
- [2] Para cambiar el nombre de Ubicación, entre en el menú y seleccione el nombre de la "**Lista de Ubicación**" a continuación. Puede asignar nombres personalizados adicionales a través de la opción "**06: DEF. NOMBRES**" en el Menú Instalador. Vea la sección 5. 8
Nota: Como atajo, presione el N ^o de serie de 2 dígitos de la **Ubicación** que aparece en la Lista de Ubicaciones más arriba, lo que le llevará directamente a su menú.
- Configuración de Tipo de Zona:**
- [3] Para revisar o cambiar la configuración del **Tipo de Zona**, presione el botón, de lo contrario vaya a la opción siguiente.

¹ Se refiere a una función exclusiva del PowerMaster-30 G2

5. PROGRAMACIÓN

- ① **① - Configuración de Dispositivos Nuevos**
- [4] El tipo de zona determina la forma en que el sistema maneja las señales enviadas desde el dispositivo. Pulse  y seleccione un tipo de zona adecuado. La lista de **Tipos de Zona** disponibles y la explicación de cada tipo de zona se proporciona a continuación.
Nota: Como atajo, presione el N^o de serie de 2 dígitos de **Tipo de Zona** que aparece en la Lista de Ubicaciones más arriba, lo que le llevará directamente a su menú.
Configuración de Chime:
- [5] Todas las zonas se establecen en **TIMBRE OFF** de forma predeterminada. Para configurar el dispositivo para que el panel suene (cuando está desarmado) una melodía **Chime** cuando se active, pulse el  botón, de lo contrario vaya a la siguiente opción
- [6] Seleccione entre "**Timbre OFF**", "**Timbre Melodía**" y "**Tim nombre zona**"¹. En "timbre melodía" el panel de control suena una melodía de timbre cuando el sensor es disparado. En "Tim nombre zona" el panel de control suena el nombre de zona cuando el sensor es disparado. El timbre funciona durante el modo Desarmado.
Configuración de Particiones:¹
Nota: El menú "**PARTICIONES**" sólo aparece si las Particionalmente está habilitado en el panel de control (ver sección 5. 14).
- [7] Al entrar en el menú, la pantalla muestra la selección de la Partición por defecto (marcado con ■).
- [8] Utilice las teclas del teclado , ,  para cambiar el estado de las particiones P1, P2 y P3, respectivamente.
Configuración de Dispositivo:
- [9] Para revisar o cambiar la **Configuración del dispositivo (ajustes)**, presione el  botón, de lo contrario vaya a la siguiente opción - ver ① [5].
- [10] Para configurar los parámetros del dispositivo, consulte la hoja de datos del dispositivo correspondiente en las Instrucciones de Instalación del dispositivo. Los valores predeterminados de los parámetros del dispositivo también se pueden configurar como se explica en la sección 5. 4. 6.
- [11] Después de completar la configuración del dispositivo, el asistente le lleva al menú "**Siguiente Paso**" con las siguientes 3 opciones:
"**SIGUI. Dispos.**" para memorizar al siguiente dispositivo.
"**MODIF mism disp**" vuelve al paso 1 (es decir "**UBICACIÓN** ") para permitirle realizar cambios adicionales en el dispositivo, si es necesario.
"**SALIR Memor**" sale del procedimiento de memorización y vuelve al Paso 1 de vuelta al menú "**02: ZONAS/DISPOS**".

Lista de Ubicación

No.	Nombre de Ubicación	No.	Nombre de Ubicación	No.	Nombre de Ubicación	No.	Nombre de Ubicación
01	Distribuidor	09	Comedor	17	Zona Segura	25	Trastero
02	Puerta de atrás	10	Piso inferior	18	Cocina	26	Patio
03	Sótano	11	Emergencia	19	Tendedero	27	NOMBRE ZONA 1
04	Aseo	12	Fuego	20	Salón	28	NOMBRE ZONA 2
05	Dormitorio	13	Puerta principal	21	Baño principal	29	NOMBRE ZONA 3
06	Habitación niños	14	Garaje	22	Dormitorio princ.	30	NOMBRE ZONA 4
07	Armario	15	Puerta garaje	23	Oficina	31	NOMBRE ZONA 5
08	Estudio	16	Hab. invitados	24	Piso superior		









Lista de Tipos de Zona

No.	Tipo Zona	Descripción
1.	Entr/Salida 1	Esta Zona inicia el tiempo de salida cuando el usuario arma el sistema, o el tiempo de entrada cuando el sistema es armado. Para configurar el tiempo Salida/Entrada 1, consulte las secciones 5. 5. 1 y 5. 5. 2 - Menú Instalador " 03. PANEL CONTROL " opciones 01 y 03. (*)
2.	Entr/Salida 2	Igual que Entrada/Salida 1 pero con un tiempo de retardo diferente. Se utiliza a veces para entradas más cercanas al panel. Para configuración de retardos de Salida y Entrada 2, véanse las secciones 5. 5. 1 y 5. 5. 2 - Menú Instalador " 03. PANEL CONTROL " opciones 02 y 03. (*)
3.	Retardo Parc	Se utiliza para Contactos de Puerta/Ventana y sensores de Movimiento que protegen puertas de entrada a las zonas del interior donde desee moverse libremente, cuando el sistema está armado TOTAL. Funciona como una zona "retrasada" cuando el sistema está armado PARCIAL y como una zona "seguidor del perímetro" cuando el sistema está armado TOTAL.
4.	Inter-Segum	Al igual que en zona "Interior" pero temporalmente ignorado por el sistema de alarma durante



¹ Se refiere únicamente a PowerMaster-30 G2

No.	Tipo Zona	Descripción
5.	Interior	los períodos de entrada/salida. Normalmente se utiliza para sensores que protegen la ruta entre la puerta de entrada y el panel. Este tipo de zona genera una alarma sólo cuando el sistema está armado TOTAL, pero no cuando el sistema está armado PARCIAL. Se utiliza para sensores, instalados en zonas interiores de las instalaciones, que necesitan ser protegidos cuando las personas no están presentes dentro de las instalaciones.
6.	Perímetro	Este tipo de zona genera una alarma cuando el sistema es armado, en los modos TOTAL y PARCIAL. Usado para todos los sensores que protegen el perímetro de las instalaciones.
7.	Perim -Seguim	Es similar a la zona "Perímetro", pero es temporalmente ignorada por el sistema de alarma durante los períodos de entrada/salida. Normalmente se utiliza para sensores que protegen la ruta entre la puerta de entrada y el panel de control.
8.	24 h silenciosa	Este tipo de zona está activa las 24 horas, incluso cuando el sistema está DESARMADO. Se utiliza para informar de eventos de alarma de sensores o botones de accionamiento manual a la estación de monitoreo o teléfonos privados (según lo programado) sin activar las sirenas.
9.	24 h audible	Similar a la zona 24 h silenciosa, pero también proporciona una sirena de alarma audible. Nota: Este tipo de zona se usa sólo para aplicaciones de allanamiento.
10.	Emergencia	Este tipo de zona está activo las 24 horas, incluso cuando el sistema está DESARMADO. Se utiliza para enviar un evento de emergencia y para iniciar una Llamada de emergencia a las estaciones de monitoreo o teléfonos privados (según lo programado).
11.	Zona Llave	Una zona clave de Armado se utiliza para controlar el armado y desarmado del sistema por un sistema cableado externo o interruptor de llave sencillo conectado a la entrada de zona cableada del panel o una entrada cableada de un dispositivo PowerG. Nota: Si la entrada cableada del panel o dispositivo PowerG es cerrada, el panel de control será armado. Si se abre, el panel de control será desarmado (consulte la figura 3.6b/4.9c).
12.	Sin Alarma	Esta zona no crea una alarma y se utiliza a menudo para aplicaciones sin alarma. Por ejemplo, un detector utilizado sólo para hacer sonar un timbre.
17.	Guardia	Una zona de guardia por lo general está conectada a una caja fuerte de metal que contiene las llaves físicas necesarias para entrar en el edificio. Luego de una alarma, la caja fuerte está disponible a un guardia de confianza que puede abrir la caja de guardia, obtener las llaves y entrar en los locales asegurados. La zona de caja de Guardia actúa como una zona audible de 24H, pero, por un corto período de tiempo después de una alarma, la zona está desactivada (para permitir el acceso a la caja fuerte por el Guardia). La zona de Guardia también proporciona alarma de sirena automática audible interna y externa que se envía inmediatamente a la Estación de Monitoreo (y no depende del Tiempo de Abortar). Nota: La apertura/cierre de la caja de Guardia hace que el PowerMaster envíe una señal a la Estación de Monitoreo.
18.	Exterior	Una zona para áreas exteriores donde una alarma activada no indica una intrusión en la casa.
(*)		Estos tipos de Zona son útiles sobre todo cuando arma y desarma el sistema desde el interior de las instalaciones protegidas. Si usted arma y desarma el sistema desde el exterior (sin disparar cualquier sensor), como usando un mando, se prefiere el uso de otros Tipos de Zona.

5. 4. 3 Eliminación de un dispositivo

Paso 1	Paso 2	Paso 3	Paso 4	Paso 5
Seleccione opción "BORRAR DISPOS" [1]	Seleccione el Grupo de dispositivo correspondiente [2]	Seleccione el dispositivo exacto que desea borrar [3]	Para eliminar el dispositivo: pulse la  tecla [4]	
 02: ZONAS/DISPOS ↓ BORRAR DISPOS 	 CONTACTO MAG ↓ DETECT MOV. 	 Z01: Motion Sens ID No. 120-1254 	<OFF> BORRAR 	 continúe al Paso 2.









① ① - Eliminación de un dispositivo

- [1] Entre en el **Menú Instalador**, seleccione la opción "02. ZONAS/DISPOS" (ver sección 5. 2) y luego seleccione la opción "BORRAR DISPOS".
- [2] Seleccione el grupo correspondiente del dispositivo que desea eliminar. Por ejemplo, "DETECT MOV. ".
- [3] Desplácese por el Grupo de Dispositivos, identifique (por zona y/o número de identificación) el dispositivo exacto que desea sustituir, por ejemplo: "Z01: DETECT MOV. > ID No. 120-1254" y pulse el  botón.
- [4] La pantalla le pedirá "<OFF> BORRAR". Para eliminar el dispositivo, pulse el  botón (OFF).

5. PROGRAMACIÓN

5. 4. 4 Modificación o Revisión de un Dispositivo

Para **Modificar** o **Revisar** los parámetros del dispositivo proceda como sigue:

Paso 1	①	Paso 2	①	Paso 3	①	Paso 4	①	Paso 5
Seleccione Opción "MODIF DISPOS"	[1]	Seleccione el Grupo de dispositivo correspondiente	[2]	Seleccione el dispositivo exacto que desea modificar	[3]	Seleccione el Parámetro que desea modificar	[4]	Modificar el Parámetro
								
02: ZONAS/DISPOS ↓ MODIF DISPOS		CONTACTO MAG ↓ DETECT MOV. 		 Z10: Motion Camra ID No. 140-1737		 Z10: UBICACION Z10: TIPO ZONA Z10AJUST TIMBRE Z10: PARTICIONES ¹ Z10: AJUSTES DISP		 Ver ①[4] Cuando haya terminado → a paso 2







① ① - Modificación o Revisión de un Dispositivo

- Entre en el **Menú Instalador**, seleccione la opción "**02: ZONAS/DISPOS**" (ver sección 5. 2) y luego seleccione la opción "MODIF DISPOS".
- Seleccione el grupo correspondiente del dispositivo que desea revisar o modificar. Por ejemplo, "**DETECT MOV.**".
- Desplácese por el Grupo de Dispositivos, identifique (por zona y/o número de identificación) el dispositivo exacto que desea modificar o revisar, por ejemplo: "**Z10: Motion Camra > ID No. 140-1737**".
- A partir de aquí el proceso es el mismo que el proceso de configuración que sigue a la memorización de dicho dispositivo. Para continuar, consulte la Sección 5. 4. 2 "Adición de un nuevo dispositivo inalámbrico" Parte B. Cuando haya terminado, la pantalla mostrará el siguiente dispositivo del mismo tipo (es decir, "Cámara movimiento").

5. 4. 5 Sustitución de un Dispositivo

Utilice esta opción para reemplazar un dispositivo defectuoso que está memorizado en el sistema con otro dispositivo del mismo tipo de serie (es decir, mismos primeros 3 dígitos del número de identificación - véase la sección 5. 4. 2. A) mientras se mantiene la misma configuración del dispositivo original. No hay necesidad de eliminar el dispositivo defectuoso o volver a configurar el nuevo dispositivo. Una vez memorizado, el nuevo dispositivo se configurará automáticamente para la misma configuración del dispositivo defectuoso (sustituido).

Para **Reemplazar** un dispositivo proceder como sigue:

Paso 1	①	Paso 2	①	Paso 3	①	Paso 4	①	Paso 5
Seleccione la Opción "SUSTIT DISPOS"	[1]	Seleccione el Grupo de dispositivo correspondiente	[2]	Seleccione el dispositivo exacto que desea reemplazar	[3]	Memorizar el nuevo dispositivo	[4]	
								
02: ZONAS/DISPOS ↓ SUSTIT DISPOS		CONTACTO MAG ↓ MANDOS 		 K03: Mando ID No. 300-0307		 MEM AHORA o ENTR ID : 300-XXXX		 Ver ① [4].

① ① - Sustitución de un Dispositivo

- Entre en el **Menú Instalador**, seleccione la opción "**02: ZONAS/DISPOS**" (ver sección 5. 2) y luego seleccione la opción "SUSTIT DISPOS".
- Seleccione el grupo correspondiente del dispositivo que desea reemplazar. Por ejemplo, "**MANDOS**".
- Desplácese por el grupo de dispositivos, identifique (por zona y/o número de identificación) el dispositivo exacto que se desea sustituir, por ejemplo: "**K03: Mando > ID No. 300-0307**".
- A partir de aquí el proceso es el mismo que el proceso de memorización de un nuevo dispositivo. Para continuar, consulte la Sección 5. 4. 2 "Añadir un dispositivo inalámbrico" Parte A, Paso 2. Si intenta memorizar un nuevo dispositivo de un tipo diferente al aparato sustituido, el PowerMaster rechazará el nuevo dispositivo y la pantalla leerá "**EQUIPO ERROR TIPO**". Cuando haya terminado, la pantalla muestra los detalles del nuevo dispositivo.









¹ Se refiere únicamente a PowerMaster-30 G2

5.4.6 Definición de valores de configuración predeterminados para "Configuración del Dispositivo"



PowerMaster le permite definir los **Parámetros Predeterminados** utilizados durante la memorización y cambiarlos cuando lo desee, para que los nuevos dispositivos incluidos en el sistema se configuren automáticamente con estos parámetros por defecto sin necesidad de modificar la configuración de cada nuevo dispositivo memorizado. Puede utilizar un determinado conjunto de valores predeterminados para cierto grupo de dispositivos y luego cambiar los valores predeterminados para otro grupo.

¡IMPORTANTE! Los dispositivos que se memorizaron ya en el sistema PowerMaster antes de que los valores por defecto hayan cambiado no se verán afectados por los nuevos valores predeterminados.

Para **Definir** los parámetros por defecto de un Grupo de dispositivos proceda del siguiente modo:

Paso 1	①	Paso 2	①	Paso 3	①	Paso 4	①	Paso 5	①
Seleccione Opción "DEFINIR VALORES"	[1]	Seleccione el Grupo de dispositivo correspondiente	[2]	Seleccione el Parámetro por Defecto	[3]	Seleccione la nueva Configuración Predeterminada	[4]		[5]
 02: ZONAS/DISPOS		 CONTACTO MAG							
↓ DEFINIR VALORES		↓ DETECT MOV.		Alarma LED Conta. eventos Desarmado		BAJA ■ ALTA.		Ver ① [5] ↻ continúe al Paso 3.	









① ① - Cambio de Valores Por Defecto

- [1] Entre en el **Menú Instalador**, seleccione la opción "02. ZONAS/DISPOS" (ver sección 5. 2) y luego seleccione la opción "DEFINIR VALORES".
- [2] Seleccione el grupo correspondiente del dispositivo del que desea definir los valores predeterminados. Por ejemplo, "DETECT MOV. ".
- [3] Desplácese por la lista de parámetros del Grupo de Dispositivos y seleccione el Parámetro Predeterminado que desea cambiar, por ejemplo: "Conta. eventos". La lista combina los parámetros de todos los dispositivos en el grupo, por ejemplo, los parámetros de todos los tipos de Detectores de movimiento.
- [4] En el ejemplo, la configuración por defecto existente en el "Contador de Eventos" para detectores de movimiento memorizados era "baja sensibilidad" (marcado con ■). Para cambiarlo a "Alta", desplazarse por el menú hasta que la pantalla muestre "Alta" y pulse el   botón. El nuevo valor predeterminado para el parámetro de configuración del Contador de Eventos de Detectores de Movimiento memorizados a partir de ahora será "Alta".
- [5] El nuevo valor por defecto no afecta a detectores de movimientos que se memorizaron ya antes del cambio, sino sólo a nuevos detectores de movimiento que serán memorizados en el PowerMaster después de que el cambio se realice.

5.4.7 Configurando Modo Test Soak

Esta opción le permite entrar zonas de dispositivo en modo Test Soak.

Para **Activar** el modo Test Soak proceda como sigue:

Paso 1	①	Paso 2	①	Paso 3	①	Paso 4	①	Paso 5	①
Seleccione opción "AÑADIR A TEST SOAK "	[1]	Seleccione el Grupo de dispositivo respectivo	[2]	Seleccione número de zona de dispositivo	[3]	Seleccione activar o desactivar el Test Soak	[4]		[5]
 02:ZONAS/DISPOSITIVOS		 SENSORES DE CONTACTO		 Z09:Sens. Movimiento					
↓ AÑADIR A TEST SOAK		↓ SENSORES MOVIMIENTO		ID No. 120-2468		Test Desactivado ■ Test Activado		Ver ① [5] ↻ a Paso 3	

5. PROGRAMACIÓN

① ① – Activando modo Test Soak

- [1] Ingrese al **Menú Instalador**, seleccione la opción "02.ZONAS/DISPOSITIVOS" (vea sección 5.2) y seleccione la opción "AÑADIR A TEST SOAK".
- [2] Seleccione el Grupo respectivo del dispositivo que desee añadir al Test Soak. Por ejemplo, "**SENSORES MOVIMIENTO**".
- [3] Recorra para seleccionar el número de zona de dispositivo específico.
- [4] Seleccione entre "**Test Desactivado**" (omisión) o "**Test Activado**".
- [5] Si se pone en "**Test Activado**", debe seleccionar la duración del Test Soak antes de iniciar el Test Soak (ver Sección 5.5.8). Puede detener el test para la zona relevante cambiando la configuración a "**Test Desactivado**" en cualquier momento durante el período de prueba. Todas las zonas de Test Soak serán reiniciadas para empezar una nueva prueba al ocurrir uno de los siguientes: 1) Encendido del Sistema; 2) Configuración de Valores de Fábrica; 3) Cambio en Tiempo Soak del sistema.

5. 4. 8. Actualización de Dispositivos tras salir del Modo Instalador

Al salir del "**Modo Instalador**", el panel de PowerMaster se comunica con todos los dispositivos en el sistema y los actualiza con los cambios que se han realizado en su configuración de "Configuración del Dispositivo". Durante el período de actualización, la pantalla indica "**ACTUALIZ. DISP 018**", donde el número (por ejemplo, 018) es una cuenta atrás del número restante de dispositivos por actualizar.

5.5 Panel de Control

5. 5. 1 Orientación General - "Panel de Control" Diagrama de Flujo y Opciones de Menú

El menú "PANEL DE CONTROL" le permite configurar y personalizar el funcionamiento del panel de control. El menú "PANEL DE CONTROL" le proporciona los parámetros configurables divididos en varios grupos, cada uno dedicado a ciertos aspectos de las operaciones del sistema de la siguiente manera (ver lista detallada en el Paso 2 de la tabla a continuación) :

Grupo	Descripción de características y Parámetros de Grupos	Sección
Procedimientos de Armado/Desarmado y Entrada/Salida	Contiene funciones y parámetros configurables relacionados con armar y desarmar el sistema y procedimientos de entrada y salida.	5. 5. 2
Comportamiento de Zona	Contiene funciones y parámetros configurables relacionados con la funcionalidad de las Zonas.	5. 5. 3
Alarmas y Problemas	Contiene funciones y parámetros configurables relacionados con la iniciación, la cancelación y envío de eventos de Alarma y Problema.	5. 5. 4
Sirenas	Contiene características configurables y parámetros comunes a todas las sirenas en el sistema.	5. 5. 5
Interfaz del usuario	Contiene funciones y parámetros configurables relacionados con la funcionalidad de las indicaciones acústicas y visuales del panel.	5. 5. 6
Interferencia y Supervisión	Contiene funciones y parámetros configurables relacionados con la detección y la notificación de eventos de Interferencia RF y Supervisión del dispositivo (falta de dispositivo).	5. 5. 7
Varios	Contiene una variedad de funciones configurables y parámetros relacionados con el sistema.	5. 5. 8

Para entrar en el menú "**03. PANEL CONTROL**" y seleccionar y configurar una opción, haga lo siguiente:

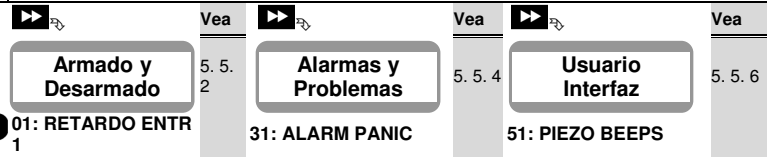
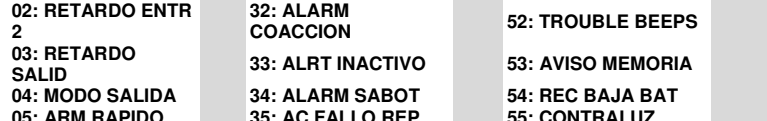
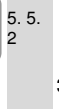
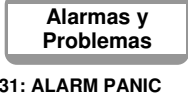
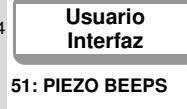
Paso 1	Paso 2	Paso 3
Seleccione opción " PANEL DE CONTROL "	Seleccione el Parámetro " Panel de Control " que desea configurar	Configure la opción
		
	<p>Vea  5. 5. 2</p> <p>Vea  5. 5. 4</p> <p>Vea  5. 5. 6</p>	<p>Ir a la sección del grupo indicado de la opción seleccionada</p>

5. PROGRAMACIÓN

Opción	Instrucciones de Configuración
	<p>D: "final por la salida" - El retardo de salida expira (termina) automáticamente cuando la puerta de salida es cerrada aunque el tiempo de retardo de salida definido no se ha completado.</p> <p>Opciones: normal (predeterminado), reiniciar + arm parcial, reiniciar> reentrada y final por la salida.</p>
05: ARM RAPIDO	<p>Definir si al usuario se le permitirá o no realizar el armado rápido. Una vez permitido el armado rápido, el panel de control no solicita un código de usuario antes de armar el sistema.</p> <p>Opciones: OFF (por defecto) y ON (por defecto en los EE. UU.).</p>
06: BYPASS ARM	<p>Definir si al usuario se le permitirá anular manualmente zonas individuales, o permitir que el sistema ejecute la anulación automática de zonas abiertas durante el retardo de salida (es decir, "arm forzado"). Si una zona está abierta y "armado forzado" no está permitido, el sistema no puede ser armado y se muestra "NO LISTO". Si se selecciona "no anular", no está permitido la anulación manual, o el armado forzado, lo que significa que todas las zonas deben ser aseguradas antes de armar.</p> <p>Opciones: no anular (por defecto) ; armado forzado y anular manual (por defecto en EE. UU.).</p> <p>Notas:</p> <ol style="list-style-type: none">1. Para cumplir con los requisitos EN, "anular manual" debe estar seleccionado.2. La opción "armado forzado" no es aplicable en el Reino Unido.3. Las opciones "armado forzado" o "anular automático" no se permiten en instalaciones UL; sólo "anular manual" debe estar activado. Para anulado manual, problemas audibles puede ser silenciado.4. Una zona en modo Test Soak que no está configurado como anular activará un evento de fallo de prueba si el sistema detecta un evento de alarma potencial.5. No hay límite de eventos reportados cuando una zona de anulación está en modo Test Soak.
07: ARM RETORNO	<p>Cuando está en "ON", un mensaje "retorno" será reportado por mensaje de voz¹ o SMS a los usuarios (ver Nota) cuando se desarme por un "usuario de retorno" (usuarios 5-8 o transmisores de mando 5-8 en sistema PowerMaster-10 G2/usuarios 23-32 o transmisores de mando 23-32 en sistema PowerMaster-30 G2). Este modo es útil cuando los padres que trabajan desean estar informados del retorno de un niño de la escuela.</p> <p>Opciones: OFF (por defecto) y ON.</p> <p>Nota: Para activar el envío, debe configurar el sistema para enviar eventos "alt" a los usuarios Privados (Retorno pertenece al grupo de eventos "alertas"). Consulte la sección 5. 6. 4 "ENVIO EVENTOS" en los menús de opciones "ENVIO VOZ" y "ENVIO SMS".</p>
08: OPCION DESARM	<p>Ciertas regulaciones requieren que cuando el sistema está armado en modo TOTAL, no puede ser desarmado desde el exterior de la casa (como por mandos) antes de entrar en las instalaciones protegidas y activar una zona de "retardo de entrada". Para responder a esta exigencia, el PowerMaster le ofrece las siguientes opciones configurables para desarmar el sistema:</p> <p>A: En "cualquier momento" (predeterminado), el sistema se puede desarmar en todo momento desde todos los dispositivos.</p> <p>B: Durante el retardo de entrada, el sistema puede ser desarmado sólo con mando o dispositivos de proximidad ("Entrada mando").</p> <p>C: Durante el retardo de entrada por código, el sistema sólo puede ser desarmado con el teclado del panel PowerMaster ("Entrada + tecla. ").</p> <p>D: Durante el retardo de entrada, el sistema puede ser desarmado con mandos o por código utilizando el teclado del panel PowerMaster ("En ret entrada").</p>
09:ZONA LLAVE	<p>Determina que, al activarse, la zona llave armará TOTAL o PARCIAL.</p> <p>Options: arm AWAY (default) and arm HOME.</p>

¹ Se refiere a PowerMaster-30 G2 con opción de voz únicamente

5. 5. 3 Configuración de Funcionalidad de Zonas

La siguiente tabla le proporciona una descripción detallada de cada función y sus ajustes de configuración. Para seleccionar una opción y cambiar su configuración - consulte la sección 5. 5. 1.

Opción	Instrucciones de Configuración
21: ALTO SWINGER	<p>Definir el número de veces que se permite a una zona iniciar una alarma dentro de un solo periodo de armado/desarmado (incluyendo eventos de sabotaje y fallo de alimentación de los detectores, etc.) Si el número de alarmas de una zona específica excede el número programado, el panel de control de forma automática anula la zona para evitar el ruido de sirena repetido y el envío excesivo a la Estación de Monitoreo. La zona se reactivará cuando se desarme, o 48 horas después de haber sido anulada (si el sistema permanece armado).</p> <p>Opciones: después de 1 alarma (por defecto), después de 2 alarmas (por defecto en EE. UU.), después de 3 alarmas y sin parar.</p> <p>Notas:</p> <ol style="list-style-type: none"> 1. CP-01 fue probado y certificado por ETL/Intertek. 2. Las funciones CP-01 no se activan en producto listado UL. 3. If Alto Swinger está activado, un evento de fallo soak no será activado. 4. Cuando un detector está en modo Test Soak y también configurado para anular, Alto Swinger no evitará el envío de eventos. Esto puede resultar en excesivos informes de eventos Fallo Soak.
22: ZONA CRUCE	<p>Definir si la zonificación cruzada estará activo "ON" o inactiva "OFF" (por defecto). Zonificación cruzada es un método utilizado para contrarrestar falsas alarmas - una alarma se iniciará sólo cuando dos zonas adyacentes (parejas de zonas) sean violadas dentro de una ventana de tiempo de 30 segundos.</p> <p>Esta función sólo está activa cuando el sistema está armado TOTAL y sólo con respecto a los pares de zonas siguientes: 18+19, 20+21, 22+23, 24+25, 26+27 en sistema PowerMaster-10 G2 / 40+41, 42+43, 44+45, 46+47, 48+49, 50+51, 52+53, 54+55, 56+57, 58+59, 60+61, 62+63 en sistema PowerMaster-30 G2.</p> <p>Notas:</p> <ol style="list-style-type: none"> 1. Si una de las dos zonas cruzadas (ver Sección 5. 5. 2) es anulada, la zona restante funcionará de forma independiente. 2. Se recomienda que las zonas cruzadas sólo sean zonas utilizadas para la detección de robo, es decir, "Tipos de Zona": Entrada/Salida, Interior, Perimetral y seguidor del Perímetro. 3. CP-01 fue probado y certificado por ETL/Intertek. 4. Las funciones CP-01 no se activan en producto listado UL. 5. Si una zona de cruce está en modo Test Soak, cada zona de este par de zona funciona independientemente. <p>¡Importante! No definir "zonas cruzadas" a otros tipos de zonas tales como Fuego, Emergencia, 24 h audible, 24h, silencioso, etc.</p>

5. 5. 4 Configuración de Alarmas y Problemas

La siguiente tabla le proporciona una descripción detallada de cada función y sus ajustes de configuración. Para seleccionar una opción y cambiar su configuración - consulte la sección 5. 5. 1.

Opción	Instrucciones de Configuración
31: ALARM PANIC	<p>Definir si el usuario podrá iniciar una Alarma de Pánico desde los teclados (presionando simultáneamente los dos "botones de pánico ") o mandos (presionando simultáneamente botones "Total"+"Parcial") y si la alarma será "silenciosa" (es decir, sólo enviando el evento) o también audible (es decir, las sirenas sonarán también).</p> <p>Opciones: audible (por defecto), silencioso y desactivado.</p>
32: ALARM COACCION (No aplicable en el Reino Unido)	<p>Un mensaje de alarma de coacción (emboscada) puede ser enviado a la estación de seguimiento, si el usuario se ve obligado a desarmar el sistema bajo violencia o amenaza. Para iniciar un mensaje de coacción, el usuario debe desarmar el sistema con un código de coacción (2580 por defecto).</p> <p>Para cambiar el código, ingresar el nuevo código de Coacción de 4 dígitos en la posición del cursor parpadeante o introduzca 0000 para desactivar la función de coacción y luego presione .</p> <p>Notas: El sistema no permite la programación de un código de coacción idéntico a un código de usuario existente.</p>

5. PROGRAMACIÓN

Opción	Instrucciones de Configuración
33: ALRT INACTIVO Anteriormente conocido como "NO ACTIVO"	Si ningún sensor detecta movimiento en las zonas del interior al menos una vez dentro de la ventana de tiempo definida, se inicia un evento de "alerta inactiva" . Definir la ventana de tiempo para el monitoreo de falta de movimiento . Opciones: desactivado (por defecto), después de: 3/6/12/24/48/72 horas
34: ALARM SABOT	Definir si la protección de interruptor de Sabotaje de todas las zonas y otros dispositivos periféricos (excepto el panel de control) está "activa" (predeterminado) o "no activa" . Advertencia! Si selecciona "no activa" , sea consciente de que no se iniciará ninguna alarma o envío en caso de sabotaje de cualquiera de los dispositivos periféricos del sistema.
35: AC FALLO REP	Para evitar envíos molestos en caso de interrupciones cortas de alimentación AC en la casa, el sistema envía un mensaje de fallo de AC sólo si la alimentación AC no se reanuda dentro de un plazo de tiempo predeterminado. Opciones: después de 5 minutos (por defecto), después de 30 minutos , después de 60 minutos o después de 3 horas . Nota: Para cumplir con los requisitos EN , el retardo de tiempo no debe exceder 60 minutos.
36: CONFIRM ALARM Anteriormente conocido como "CONFIRMAR TIEMPO"	Si dos eventos de alarma sucesivos ocurren dentro de una ventana de tiempo específica, el sistema puede ser configurado para reportar el segundo evento de alarma como "alarma confirmada" (ver sección 5. 6. 4 opción 61). Usted puede activar esta función y establecer la ventana de tiempo correspondiente. Opciones: desactivado (por defecto en EE. UU.) ; en 30/45/60 (por defecto) / 90 minutos Notas: <ol style="list-style-type: none">1. CP-01 fue probado y certificado por ETL/Intertek.2. Las funciones CP-01 no se activan en producto listado UL
37: TIEMPO ABORT.	El PowerMaster se puede configurar para proporcionar un retardo antes de enviar una alarma a la estación de monitoreo (no aplicable a las alarmas de zonas de FUEGO, 24H SILENCIOSO y EMERGENCIA). Durante este período de retardo, la sirena suena, pero la alarma no se envía. Si el usuario desarma el sistema dentro del tiempo de retardo, la alarma se interrumpe. Puede activar la función y seleccionar el intervalo "Tiempo de Abortar". Opciones: en 00 (por defecto en EE. UU.) / 15/30 (por defecto) / 45/60 segundos ; en 2/3/4 minutos Nota: Para cumplir con los requisitos de UL o CP-01 , el tiempo de interrupción no debe exceder los 45 segundos.
38: CANCELACION Anteriormente conocido como "CANCELAR ALARMA"	El PowerMaster puede ser configurado para proporcionar una ventana de tiempo "Cancelar Alarma" que comienza cuando se envía una alarma a la Estación de Monitoreo. Si el usuario desarma el sistema dentro de ese tiempo "Cancelar Alarma", un mensaje "Cancelar Alarma" es enviado a la Estación de Monitoreo indicando que la alarma fue cancelada por el usuario. Opciones: no activo (por defecto en los EE. UU.) ; en 1/5 (por defecto) / 15/60 minuto (s) y en 4 horas . Notas: <ol style="list-style-type: none">1. Para cumplir con los requisitos de CP-01, la opción "1 minuto" no debe ser utilizada. Las funciones CP-01 no se activan en producto listado UL .2. Dado que la zona de Test Soak no reporta un evento de alarma a la Estación de Monitoreo, el PowerMaster no enviará un mensaje de "cancelar alarma" a la Estación de Monitoreo dentro del periodo de Cancelar Alarma.
39: RESET ALARMA Anteriormente conocido como "RESTABLECER OPCIONES"	El PowerMaster le ofrece las siguientes opciones configurables para restablecer la condición de alarma y rearmar el sistema: Por el usuario, como de costumbre - por usuario (por defecto). Por el ingeniero (instalador) entrando y saliendo del "Modo Instalador" o accediendo al sistema de forma remota a través del teléfono utilizando el Código de Instalador (por ingeniero). Para acceder al sistema a través del teléfono, consulte la Guía del Usuario, Capítulo 7 - "Control remoto por teléfono" y use el código de instalación en lugar del código de usuario. Nota: Esta característica no es aplicable en los EE. UU..

Opción	Instrucciones de Configuración
40: ABORTO FUEGO.	El PowerMaster es capaz de proporcionar un "intervalo para abortar" que comienza después de la detección de un evento de fuego. Durante este intervalo, el zumbador suena una advertencia, pero la sirena permanece inactiva y la alarma no se envía. Si el usuario desarma el sistema dentro del intervalo de abortar permitido, se aborta la alarma. El menú permite la configuración del lapso de tiempo permitido por el sistema para abortar una alarma de fuego. Opciones: 00 (por defecto) / 30/60/90 segundos













5. 5. 5 Configuración de Funcionalidad de Sirenas

La siguiente tabla le proporciona una descripción detallada de cada función y sus ajustes de configuración. Para seleccionar una opción y cambiar su configuración - consulte la sección 5. 5. 1.

Opción	Instrucciones de Configuración
43: SIREN PANEL Anteriormente conocido como "SIRENA PIEZO"	Determinar si la sirena incorporada en el panel de control sonará alarmas: " ON " (predeterminado) o permanecerá en silencio - " OFF ". <i>Nota: La sirena de panel debe estar activada a menos que el altavoz externo esté conectado al producto.</i>
44: TIEMPO SIREN Anteriormente conocido como "TIEMPO CAMPANA"	Define el período de tiempo que las sirenas sonarán al producirse una alarma. Opciones: 1/3/4 (por defecto) / 8/10/15/20 minuto (s) . <i>Nota: Para cumplir con los requisitos EN, el "Tiempo de Sirena" no debe exceder 15 minutos.</i>
45: TIEMPO STROBE	Definir el lapso de tiempo que la luz estroboscópica parpadeará al producirse una alarma. Opciones: 5/10/20 (por defecto) / 40/60 minutos .
46: SIR. EN LINEA	Determinar si la sirena se activará cuando la línea telefónica falla y el sistema no está armado. Opciones: desactivar en fallo (por defecto) o activar en fallo .



5. 5. 6 Configuración de interfaz de usuario audible y visual

La siguiente tabla le proporciona una descripción detallada de cada función y sus ajustes de configuración. Para seleccionar una opción y cambiar su configuración - consulte la sección 5. 5. 1.

Opción	Instrucciones de Configuración
51: PIEZO BEEPS Con Particionalmente desactivado	Definir si el panel hará sonar o no los pitidos de advertencia de salida/entrada durante los retardos de salida y entrada. Una opción adicional es silenciar los pitidos de advertencia sólo cuando el sistema es armado "PARCIAL". Opciones: ON (predeterminado), OFF en parcial (predeterminado en EE: UU.) y OFF , y OFF salir parcial . <i>Nota: Cuando los pitidos de salida están en OFF, la melodía feliz (éxito) seguirá sonando hacia el final de un retardo de salida. El nivel de volumen de los pitidos de entrada/salida se puede modificar pulsando el botón  en el teclado para aumentar el volumen, o bien pulsando el botón  para bajar el volumen.</i>
51: PIEZO BEEPS Con Partición activada ¹	Definir si el panel hará sonar o no los pitidos de advertencia de salida/entrada durante los retardos de salida y entrada. Una opción adicional es silenciar los pitidos de advertencia sólo cuando el sistema es armado "PARCIAL". La pantalla del panel de control es la siguiente: Def: P1  P2  P3  Los pulsadores  ,  y  proporcionan una selección de las particiones correspondientes. Presionar cada botón repetidamente para cambiar entre cada opción. Opciones:  (activar pitidos), H (OFF cuando en casa) h (OFF salir de casa) y  (Pitido OFF) <i>Notas: Cuando los pitidos de salida están en OFF, la melodía feliz (éxito) seguirá sonando hacia el final de un retardo de salida. El nivel de volumen de los pitidos de entrada/salida se puede modificar pulsando el botón  en el teclado para aumentar el volumen, o bien pulsando el botón  para bajar el volumen.</i>

¹ Se refiere a una función exclusiva del PowerMaster-30 G2

5. PROGRAMACIÓN

Opción	Instrucciones de Configuración
52: TROUBLE BEEPS	<p>Bajo condiciones de fallo, el zumbador del panel emite cada minuto una serie de 3 pitidos breves recordatorios. Defina si debe activar o desactivar este pitido recordatorio o simplemente desactivarlo por la noche. Las horas "nocturnas" se definen en fábrica, pero suelen ser desde las 8 PM (20: 00 horas) hasta las 7: 00 AM.</p> <p>Opciones: ON (por defecto en los EE. UU.), OFF de noche (por defecto) y OFF.</p>
53: AVISO MEMORIA	<p>Definir si el usuario recibirá una indicación LCD "Memoria" de que una alarma ha sido activada. Al pulsar el botón  en modo espera, puede ver detalles de la memoria de alarma.</p> <p>Opciones: ON (por defecto) y OFF</p>
54: REC BAJA BAT	<p>Puede activar o desactivar el requisito "Reconocer Batería Baja" del usuario cuyo mando tiene la batería baja. Para más información, consulte la Guía del usuario PowerMaster Capítulo 5.</p> <p>Opciones: OFF (predeterminado) : no se necesita reconocer, ON - reconocer necesario.</p>
55: CONTRALUZ	<p>Definir si la retro iluminación del panel se mantendrá en todo momento, o se enciende sólo cuando se pulsa una tecla y se apagará en 10 segundos si no se detectan más pulsaciones de teclado.</p> <p>Opciones: siempre ON y OFF después de 10 segundos (por defecto).</p>
56: SALVAPANTALLA Con Particionalmente desactivado ¹	<p>La opción de Salvapantallas (si está activada) sustituye a la pantalla de estado con la pantalla "POWERMASTER-10"/"POWERMASTER-30" si no se pulsa una tecla durante más de 30 segundos.</p> <p>Usted puede activar el Salvapantallas y determinar si la pantalla de estado se reanuda después de cualquier pulsación de tecla (actualizar por tecla) o introduciendo un código (actualizar por Código). Si se selecciona actualizar por tecla, la primera presión de cualquier tecla (excepto Fuego y Emergencia) producirá la pantalla de estado y la segunda presión realizará la función de la tecla. Para más información, consulte la Guía del Usuario, capítulo 1, "modo de Salvapantallas".</p> <p>Opciones: OFF (por defecto), actualizar por código y actualizar por tecla.</p> <p>Notas:</p> <ol style="list-style-type: none">1. Para cumplir con los requisitos de EN, debe estar seleccionado "actualizar por código".2. Para teclas de Fuego y Emergencia, la primera pulsación producirá la pantalla de estado y también realizará la función Fuego/Emergencia.
56: SALVAPANTALLA Con Particionalmente activado ¹	<p>Ciertas regulaciones requieren que la pantalla del estado del sistema no sea expuesta a personas no autorizadas. La opción de salvapantallas (si está activado) sustituye a la indicación del estado del sistema en la pantalla LCD con texto vacío si no se pulsa una tecla durante más de 30 segundos.</p> <p>Usted puede activar la opción Salvapantallas y determinar si la pantalla de estado se reanuda después de cualquier pulsación de tecla (Texto - por Tecla) o introduciendo un código (Texto - por Código). Si está seleccionado Texto - por Tecla, la primera pulsación de cualquier tecla (excepto Fuego y Emergencia) producirá la pantalla de estado y la segunda pulsación realizará la función de la tecla. En cuanto a las teclas de Fuego y Emergencia, la primera pulsación de la tecla producirá la pantalla de estado y también realizará la función Fuego/Emergencia.</p> <p>Usted puede también determinar que si no se pulsa una tecla durante más de 30 segundos, la fecha y hora aparecerán en la pantalla. Usted puede determinar que la visualización normal vuelva después de pulsar el  botón seguido del código de usuario (Reloj - por Código) o después de pulsar cualquier tecla (Reloj - por Tecla). Para más información, consulte la Guía del Usuario, capítulo 1, "modo de Salvapantallas".</p> <p>Opciones: OFF (por defecto) ; Texto - por código; Texto - por tecla, Reloj - por Código, Reloj - por tecla.</p> <p>Nota: Para cumplir con los requisitos de EN, debe estar seleccionado "actualizar por código".</p>

5. 5. 7 Configuración de Interferencia y Supervisión (dispositivo faltante)

La siguiente tabla proporciona una descripción detallada de cada opción y sus Opciones. Para seleccionar una opción y cambiar su configuración (configuración) - consulte la sección 5. 5. 1

Opción	Instrucciones de Configuración															
61: DET INTERF	<p>Defina si interferencias (transmisiones continuas que interfieren en la red de radio) se detectan y notifican o no. Si cualquiera de las opciones de detección de interferencia está activada, el sistema no permitirá el armado bajo condiciones de interferencia. El PowerMaster proporciona varias opciones de detección y envío de interferencia cumplir con los siguientes estándares:</p> <p>Nota: Se identifica la interferencia por el mensaje "interferencia" visualizado en el panel de control.</p> <table border="1"> <thead> <tr> <th>Opción</th> <th>Estándar</th> <th>Detección y Envío se produce cuando:</th> </tr> </thead> <tbody> <tr> <td>UL 20/20</td> <td>EE. UU.</td> <td>Hay 20 segundos de interferencia continua</td> </tr> <tr> <td>EN 30/60</td> <td>Europa</td> <td>Hay un acumulado de 30 segundos de interferencia en 60 seg.</td> </tr> <tr> <td>Clase 6 (30/60)</td> <td>Estándar Británico</td> <td>Al igual que EN (30/60), pero el evento se envía sólo si la duración es superior a 5 minutos.</td> </tr> <tr> <td>desactivado</td> <td>(omisión)</td> <td>Sin detección y envío de interferencia.</td> </tr> </tbody> </table> <p>Notas: Para cumplir con los requisitos de UL "UL 20/20" debe estar seleccionado. Para cumplir con los requisitos EN "EN 30/60" debe estar seleccionado. Para cumplir con los requisitos UK Clase 6, "clase 6 (30/60)" debe estar seleccionado.</p>	Opción	Estándar	Detección y Envío se produce cuando:	UL 20/20	EE. UU.	Hay 20 segundos de interferencia continua	EN 30/60	Europa	Hay un acumulado de 30 segundos de interferencia en 60 seg.	Clase 6 (30/60)	Estándar Británico	Al igual que EN (30/60), pero el evento se envía sólo si la duración es superior a 5 minutos.	desactivado	(omisión)	Sin detección y envío de interferencia.
Opción	Estándar	Detección y Envío se produce cuando:														
UL 20/20	EE. UU.	Hay 20 segundos de interferencia continua														
EN 30/60	Europa	Hay un acumulado de 30 segundos de interferencia en 60 seg.														
Clase 6 (30/60)	Estándar Británico	Al igual que EN (30/60), pero el evento se envía sólo si la duración es superior a 5 minutos.														
desactivado	(omisión)	Sin detección y envío de interferencia.														

62: REPRT FALTA Anteriormente conocido como "SUPERVISIÓN"	<p>Define la ventana de tiempo para la recepción de señales de supervisión (mantener vivo) de los diferentes dispositivos periféricos inalámbricos. Si algún dispositivo no envía al menos una vez dentro de la ventana de tiempo seleccionada, una se inicia una alerta "FALTA".</p> <p>Opciones: después 1/2/4/8/12 (por defecto) hora (s) ; y desactivado.</p> <p>Nota: Para cumplir con los requisitos de EN, 1 hora o 2 horas deben ser seleccionados.</p>
---	--

63: NO LISTO	<p>Definir que en caso de un problema de supervisión (es decir, un dispositivo "falta" - ver "62: FALTA REPRT") si el sistema seguirá funcionando como normal, o el estado del sistema se convertirá en "No Listo" (ante falta) por tanto tiempo como el problema de "falta" exista.</p> <p>Opciones: normal (por defecto) y si disp falta.</p>
---------------------	---

64: ALRM FALL/INTERF Anteriormente conocido como "BELL/REP. OPT"	<p>"Estándares ES" requieren que si se produce un problema una de supervisión (falta) o interferencia durante el armado TOTAL, la sirena sonará y el evento será reportado como un evento de sabotaje.</p> <p>Define si el sistema se comportará de acuerdo a los estándares EN o como normal (por defecto).</p> <p>Nota: Para cumplir con los requisitos debe estar seleccionada "estándar EN".</p>
--	--

65:FALT SUPER DH	<p>Determinar que si el detector de humo no se reporta al menos una vez dentro de una ventana de tiempo de 200 segundos, se inicia una alerta "PÉRDIDA" es iniciada.</p> <p>Opciones: Desactivado (por defecto) y Activado.</p>
-------------------------	---

5. 5. 8 Configuración de funciones diversas

La siguiente tabla le proporciona una descripción detallada de cada función y sus ajustes de configuración. Para seleccionar una opción y cambiar su configuración - consulte la sección 5. 5. 1

Opción	Instrucciones de Configuración
91: PERMIS USUAR	<p>Permiso de Usuario le permite determinar si el acceso al MODO INSTALADOR requiere el permiso del usuario o no. Si selecciona activar, el instalador será capaz de acceder al sistema sólo a través del menú de usuario después de que el código de usuario se ha introducido (ver sección 5. 2).</p> <p>Opciones: desactivar (por defecto) or activar (por defecto en UK).</p> <p>Nota: Para cumplir con los requisitos de EN, "Activar" debe estar seleccionada.</p>

5. PROGRAMACIÓN

Opción	Instrucciones de Configuración
92: TIPO BATERIA ¹	Definir qué tipo de batería se utiliza para el sistema para suministrar corriente de carga apropiada. Opciones: 7. 2V NiMH (por defecto) o 9. 6 V NiMH (por defecto en el Reino Unido).
93:SOAK PERIOD	Definir el período de tiempo para el Test Soak. Opciones: Desactivado (omisión), 7 días , 14 días o 21 días . Notas: 1. Si se pone uno de los períodos de tiempo predefinidos arriba, para ser operacional el modo Test Soak debe también ser puesto en "Test Activado" desde el menú "02:ZONAS/DISPOSITIVOS" (ver Sección 5.4.7). 2. Si se hace un cambio al período de tiempo del Test Soak mientras la zona está actualmente siendo probada, esto reiniciará el Test Soak. 3. El inicio del período de Test Soak está definido en fábrica desde las 9 AM (09:00).

5.6 Comunicación

5.6.1 Orientación General - "Comunicación" Diagrama de flujo de menú y Opciones









El menú COMUNICACIÓN permite configurar y personalizar la comunicación y envío de alarmas, problemas y otros eventos del sistema a empresas de vigilancia o usuarios particulares de acuerdo a sus necesidades locales y preferencias personales. PowerMaster ofrece una variedad de medios de comunicaciones incluyendo telefonía fija PSTN, GSM, GPRS o SMS y conexión de banda ancha IP a través de Internet.

Nota: SMS es una característica suplementaria.

El menú "04. COMUNICACIÓN" contiene varios sub-menús de opciones, cada una cubriendo un grupo de funciones y parámetros configurables relacionados con la comunicación y envío de la siguiente manera (ver lista detallada en el Paso 3 de la tabla a continuación) :

Opción	Descripción de Características de Opciones y Parámetros	Sección
1: PSTN TEL LINEA	Contiene funciones y parámetros configurables relacionados con la línea telefónica PSTN a la que el PowerMaster está conectado.	5. 6. 2
2: GSM/GPRS/SMS	Contiene funciones y parámetros configurables relacionados con la conexión Celular del sistema PowerMaster.	5. 6. 3
3: C. S. REPORTING	Contiene funciones y parámetros configurables relacionados con el envío de mensajes de eventos a Estaciones de Monitoreo a través del teléfono, celular o comunicación de banda ancha IP.	5. 6. 4
4: PRIVADOS REP	Contiene funciones y parámetros configurables relacionados con envío de mensajes de eventos a usuarios privados vía teléfono o SMS.	5. 6. 5
5: PIR CAMARA	Contiene funciones y parámetros configurables relacionados con Cámaras de Movimiento para Verificación de Alarma de Video y envío de clips de imágenes a la Estación de Monitoreo y otros abonados remotos a través de e-mail y/o de la red MMS.	5. 6. 6
6: UP/DOWNLOAD	Contiene información de conexión configurable, permisos de acceso y códigos de seguridad relacionados con procedimientos de Carga/Descarga vía PSTN o GPRS.	5. 6. 7





Para entrar al menú "04. COMUNICACIÓN" y seleccionar y configurar una opción, haga lo siguiente:

Paso 1	Paso 2	Paso 3	Paso 4
Seleccione "COMUNICACIÓN"	Seleccione opción Submenú Comunicación	Seleccione el parámetro "Comunicación" que desea configurar	
			
MODO INSTALADOR ↓	04: COMUNICACION 	1: PSTN TEL LINEA  ↓ SALT. COD AREA PREFIJO LINEA MODO MARCAR	 5. 6. 2
	2: GSM/GPRS/SMS 	ENVIO GPRS GPRS PASSWORD	 5. 6. 3

¹ Se refiere únicamente a PowerMaster-30 G2

Paso 1	Paso 2	Paso 3	Paso 4	
Seleccione "COMUNICACIÓN"	Seleccione opción Submenú Comunicación	Seleccione el parámetro "Comunicación" que desea configurar		
	↓	ENVIO GSM ENVIO SMS GPRS APN GPRS USUARIO COD. SIM PIN	ROAMING RED SIEMPRE ACTIVA GSM KEEP ALIVE TRANS. PROTOCOLO	
	3: C. S. REPORTING OK ↓ (*) Estas opciones sólo están disponibles para el "Instalador Maestro"	01: ENVIO EVENTOS * 02: 1^{er} RPRT CAN 03: 2^{do} RPRT CAN 04: 3^{er} RPRT CAN 05: REPORTE DUAL 11: CUENTA RCVR1 * 12: CUENTA RCVR2* 16: PSTN/GSM RCV1 * 17: PSTN/GSM RCV2 * 21: RCVR IP 1 * 22: RVCR IP 2 * 26: RCVR 1 SMS * 27: RCVR 2 SMS * 41: FORMATO PSTN *	46: INTENTOS PSTN OK 47: INTENTOS GSM 51: TEL AUTO TEST 52: TIEMPO AUTO-TST →FALLO PSTN →FALLO GSM/GPRS 36: CONFIRM ALARM 62: CERRAR RECIENT* 63: RESTAUR ZONA 64: SIS INACT. 65: VOZ BIDI 66: 24 H ZONA RPRT	5. 6. 4
	4: PRIVADOS REP OK ↓	ENVIO VOZ →ENVIO EVENTOS →Tel privado 1 # → Tel privado 2# → Tel privado 3 # → Tel privado 4# →Intentos marc →Voz <--> privado →Tel. confirma.	ENVIO SMS OK →ENVIO EVENTOS →1er tel# SMS →2do tel# SMS →3er tel# SMS →4to tel# SMS	5. 6. 5 Véase también la Guía del Usuario Capítulo o 6 Sección C. 11
	5: PIR CAMARA OK ↓	ENVIO IMAGEN OK →email 1 ◆ →email 2◆ →email 3◆ →email 4◆ → Tel MMS 1# → Tel MMS 2# → Tel MMS 3 # →Tel MMS 4 #	VIEW ON DEMAND OK TIEMPO VENT. VIS. VER OTRA ALARMA	5. 6. 6
	6: UP/DOWNLOAD OK ↓	BIDI U/D PSTN OK →Acceso Remoto →Mast. Código UL/DL →Inst. Código UL/DL →Modos UL/DL	BIDI U/D GPRS OK →SIM Panel Tel # →1er llamada ID# →2do llamada ID#	5. 6. 7

5. PROGRAMACIÓN

Paso 1	Paso 2	Paso 3	Paso 4
Seleccione "COMUNICACIÓN"	Seleccione opción Submenú Comunicación	Seleccione el parámetro "Comunicación" que desea configurar	
		 	Vea
→Tel# Up/Downl			

5. 6. 2 Configuración de la conexión PSTN (teléfono fijo)

Los paneles PowerMaster incluyen un marcador telefónico para enviar a las Estaciones de Monitoreo usando varios Formatos de Alarma opcionales (véase la sección 5. 6. 4 opción 41) y los teléfonos privados (véase la sección 5. 6. 5 "ENVIO VOZ"). Aquí configura los parámetros necesarios en relación a la línea telefónica PSTN a la que el PowerMaster está conectado.

04: COMUNICACION   ...  **1: PSTN TEL LINEA**   ...  **MENU desea** 

Ingrese "LÍNEA PSTN", seleccione el menú que desea configurar (véanse las orientaciones arriba y en la sección 5. 6. 1), a continuación, consulte la tabla siguiente.

Opción	Instrucciones de Configuración
SALT. COD AREA	En algunas redes PSTN antiguas, puede que no sea posible marcar desde el panel de control a otros números de teléfono PSTN (tales como estaciones de monitoreo o teléfonos privados), si el número marcado contiene un código de área que es idéntico al código de área del panel (es decir, el panel y los otros números están en el mismo código de área PSTN). Si encuentra el mismo problema en la red PSTN a la que se conecta el panel, debe ingresar aquí el código de área de la línea telefónica PSTN al que está conectada el panel (hasta 4 dígitos) para que cuando llama a otros números de teléfono PSTN programados con el mismo código de área, el PowerMaster se salte el código de área del número marcado.
PREFIJO LINEA	Introduzca el dígito de prefijo (si es necesario) para que el sistema acceda a una línea telefónica externa.
MODULO MARCAR	Defina el método de marcación que usa el marcador PSTN del panel de control PowerMaster. Opciones: pulso y tono (dtmf) (por defecto).

5. 6. 3 Configurando Conexión Celular GSM-GPRS (IP) - SMS

El módulo GSM/GPRS es capaz de comunicarse con el receptor de la Estación de Monitoreo por GPRS, GSM de voz (analógica) o canales SMS.

Cada uno de los canales puede ser activado o desactivado por separado para permitir o prohibir que el módulo lo use para envío de eventos. Si todos los canales están habilitados, el módulo GSM/GPRS GPRS siempre se intentará en primer lugar. Si falla, intentará con GSM voz. Si falla, intentará por cualquier otro método posible (PSTN de banda ancha), y sólo entonces intentará SMS. Desactivar cualquiera de los canales GSM hará que el módulo utilice una secuencia diferente a la descrita anteriormente.

04: COMUNICACION   ...  **2: GSM/GPRS/SMS**   ...  **MENU desea** 

Ingrese "2: GSM/GPRS/SMS", seleccione el menú que desea configurar (véanse las orientaciones arriba y en la sección 5. 6. 1), a continuación, consulte la tabla de abajo, que le ofrece explicaciones e instrucciones de configuración detalladas para cada opción.

Opción	Instrucciones de Configuración
ENVIO GPRS	Defina si el sistema va a enviar eventos a los receptores PowerManage de las estaciones de monitoreo vía el canal GPRS (IP) . Para más información, consulte la sección 5. 6. 4 opciones 21 y 22. Opciones: desactivar (por defecto) ; activar .
ENVIO GSM	Defina si el sistema enviará eventos a los receptores de Formato de Alarma de las Estaciones de Monitoreo vía el Canal GSM voz (analógico) . Para más información, consulte la sección 5. 6. 4 opción 41. Opciones: desactivar (por defecto) ; activar .
ENVIO SMS	Defina si el sistema va a enviar eventos a los receptores SMS de las estaciones de monitoreo vía el canal SMS . Para más información, consulte la sección 5. 6. 4 opciones 26 y 27. Opciones: desactivar (por defecto) ; activar .

Opción GPRS APN	Instrucciones de Configuración Introduzca el nombre del Punto de Acceso APN utilizado para la configuración de Internet para el GPRS (hasta 40 dígitos de cadena). <i>Nota: Para entrar en el Punto de Acceso APN, utilizar el "Editor de cadenas" al final de esta sección.</i>
GPRS USUARIO	Introduzca el Nombre de usuario del APN usado para comunicaciones GPRS (hasta 30 dígitos de cadena). <i>Nota: Para ingresar el Nombre de usuario, use el "Editor de Cadena" al final de esta sección.</i>
COD. SIM PIN	Introduzca el código PIN de la tarjeta SIM instalada en el módulo GSM (hasta 8 dígitos numéricos). <i>Nota: Para introducir el código PIN numérico, utilice el teclado numérico.</i>
GPRS PASSWORD	Introduzca la Contraseña del APN usado para comunicaciones GPRS (hasta 16 dígitos de cadena). <i>Nota: Para ingresar la Contraseña, utilice el "Editor de Cadenas" al final de esta sección.</i>
ROAMING RED Anteriormente conocido como "FORZAR RED DOM"	Puede forzar la tarjeta SIM a usar <u>sólo</u> su "Red Doméstica" y desactivar la itinerancia a otras redes en caso que la Red Principal no se pueda encontrar. Opciones: roam desact ; roam act (por defecto).
SIEMPRE ACTIVA Anteriormente conocido como "TIEMPO de SESION"	Defina si el panel de control se mantendrá continuamente conectado " activado ", vía comunicación GPRS, o desconectar "desactivado" (predeterminado), después de cada sesión de envío.
GSM KEEP ALIVE	Algunos proveedores de servicio GSM tienden a desconectar la conexión GSM si el usuario no ha iniciado llamadas telefónicas salientes durante los últimos 28 días. Para evitar que se desconecte la conexión GSM, puede configurar el sistema para generar una llamada de " mantener vivo " GSM cada 28 días enviando un mensaje de prueba ya sea al primer número SMS (si existe) o al primer número de teléfono privado, alternativamente. Opciones: Desactivada (predeterminado) o Cada 28 días .
TRANS. PROTOCOLO	Seleccione el protocolo IP utilizado para transferir datos vía Internet/GPRS. Opciones: TCP (por defecto), o UDP .

Editor de Cadenas PowerMaster

Tecla	Funcionalidad del Editor de Cadenas
	Mueve el cursor de dígitos de izquierda a derecha . Pulsación larga para movimiento rápido.
	Mueve el cursor de dígitos de derecha a izquierda . Pulsación larga para movimiento rápido.
	Coloca el cursor de dígitos en la posición extrema derecha del editor de cadenas y muestra los últimos 16 dígitos de la cadena.
	Desplaza hacia arriba la secuencia alfanumérica/símbolos de dígitos introducidos. Pulsación larga para desplazamiento rápido. Para la secuencia de los dígitos, véase el final de esta tabla.
	Desplaza hacia abajo la secuencia alfanumérica/símbolos de dígitos introducidos. Pulsación larga para desplazamiento rápido. Para la secuencia de los dígitos véase el final de esta tabla.
	Cambios entre letras minúsculas (a, b, c... z) y letras mayúsculas (A, B, C... Z).
	Borra un solo dígito de la cadena por el cursor.
	Borra todos los dígitos de la cadena a la derecha del cursor.
	Confirma y guarda la cadena editada y vuelve al menú anterior.
	Salir de la pantalla de edición y subir un nivel al menú anterior o superior sin guardar la cadena editada.
	Salir de la pantalla de edición y pasar a la pantalla de salida "<OK> SALIR" sin guardar la cadena editada.
Secuencia:	Secuencia alfanumérica/símbolos: a/A, b/B.... z/Z; 0, 1, 2...9; ! # % & ' * + - / = ^ @ . _ ?

5. PROGRAMACIÓN

5. 6. 4 Configuración de Envío de Eventos a las Estaciones de Monitoreo

El panel de control PowerMaster está diseñado para enviar alarmas, alertas, problemas y otros eventos y mensajes a dos estaciones de monitoreo C. S. 1 y C. S. 2 vía la línea telefónica PSTN, Celular es decir, GSM voz (analógica), GPRS (IP) y SMS o de canales de comunicaciones IP banda ancha. En esta sección podrá configurar y definir todos los parámetros y características requeridas para el envío de mensajes de eventos a estaciones de monitoreo, tales como:

- Los eventos reportados a cada una de las dos estaciones de monitoreo C. S. 1 y C. S. 2 y respaldos correspondientes.
- El medio de comunicación (canal) que se utiliza para la comunicación y el medio de respaldo (canal) en caso de fallo.
- El número de cuenta del cliente (abonado) a ser enviado a cada estación de monitoreo.
- Los números de teléfono, direcciones IP y números de SMS y formatos de envío de los correspondientes receptores de alarma en las dos estaciones de monitoreo C. S. 1 y C. S. 2 y el número de reintentos de envío en caso de fallo en envío.
- Los Autodiagnósticos de comunicación y los reportes de falla de comunicaciones.
- El envío de determinados eventos de función del sistema como "Alarma Confirmada", "Cierre Reciente", "Restauración de Zona" y " Sistema no Utilizado".

04: COMUNICACION ... 3: C. S. REPORTING ... MENU desea

Ingrese "3: C. S. ENVIO", seleccione el menú que desea configurar (véanse las orientaciones arriba y en la sección 5. 6. 1), a continuación, consulte la tabla de abajo, que le ofrece explicaciones e instrucciones de configuración detalladas para cada opción.

Opción	Instrucciones de Configuración												
01. ENVIO EVENTOS	<p>Defina qué eventos (es decir, Alarmas (alm) ; Abrir/cerrar (o/c) ; Alertas (alrt) ; Todos los eventos (todos), Mantenimiento y Problemas) se enviarán a las estaciones de monitoreo. El signo menos (-) significa "menos/excepto" por ejemplo, todos (-alrt) significa todos los eventos, excepto alertas.</p> <p>El asterisco (*) es un separador entre los eventos enviados a la Estación de Monitoreo 1 (C. S. 1) y los eventos enviados a la Estación de Monitoreo 2 (C. S. 2). Para una explicación detallada y más completa vea la "Tabla de Envío de Eventos" en la parte final de esta sección.</p> <table border="1"><tr><td>Opciones:</td><td>todo-a/c * backup (omisión)</td><td>todo-o/c*o/c</td><td>No enviar</td></tr><tr><td></td><td>todo*todo</td><td>todo (-alrt) *alrt</td><td>Todo *backup</td></tr><tr><td></td><td>todo-o/c*todo-o/c</td><td>alm*todo (-alm)</td><td></td></tr></table> <p><i>Nota: Los eventos de alarma (alm) tienen la más alta prioridad y eventos de Alerta (alrt) tienen la más baja prioridad.</i></p>	Opciones:	todo-a/c * backup (omisión)	todo-o/c*o/c	No enviar		todo*todo	todo (-alrt) *alrt	Todo *backup		todo-o/c*todo-o/c	alm*todo (-alm)	
Opciones:	todo-a/c * backup (omisión)	todo-o/c*o/c	No enviar										
	todo*todo	todo (-alrt) *alrt	Todo *backup										
	todo-o/c*todo-o/c	alm*todo (-alm)											
02: 1er MET RPRT 03: 2do MET RPRT 04: 3er MET RPRT	<p>Si el sistema está equipado también con comunicadores celulares, <u>debe</u> definir cuál de los canales de comunicación (es decir, celular o PSTN), va a utilizar el sistema como canal principal (es decir, primera prioridad) para enviar mensajes de eventos a Estaciones de Monitoreo, y si el canal principal falla, los canales serán utilizados para segunda y tercera prioridades de envío.</p> <p>Introduzca la opción "primer RPRT CAN" y defina cuál de los canales de comunicación, utilizará el sistema como canal de envío principal. Para definir también los canales de respaldo de envío, entrar en el "Segundo MET RPRT" y "Tercer RPRT CAN" y definir sus opciones también.</p> <p>Opciones: desactivar (por defecto) ; celular y PSTN.</p> <p>Importante: <i>Sólo los canales de comunicación seleccionados serán utilizados por el sistema para enviar mensajes de eventos a las estaciones de monitoreo. Si no se selecciona ninguno, el envío a las estaciones de monitoreo se desactivará.</i></p> <p>Nota: <i>Cuando el canal Celular está seleccionado, el orden de prioridad será canal GPRS (IP) primero, a continuación, el canal GSM voz y, por último, canal SMS, siempre que estos canales se hayan habilitado en la sección 5. 6. 3.</i></p>												
05: REPORTE DUAL	<p>Definir si debe o no enviar eventos con PSTN y Celular.</p> <p>Opciones: desactivar (predeterminado) y PSTN y celular.</p>												

Opción	Instrucciones de Configuración																
11: CUENTA RCVR1# 12: CUENTA RCVR2#	Ingrese el primer número de cuenta de abonado respectivo (11: CUENTA RCVR1) que identificará su sistema de alarma específica a la primera Estación de Monitoreo (designada como RCVR1 o RCV1) y un segundo número de cuenta (abonado) (12: 2 RCVR CUENTA) que identifique el sistema a la segunda Estación de Monitoreo (designada como RCVR2 o RCV2). Cada uno de los números de cuenta se compone de 6 dígitos hexadecimales. Para introducir dígitos hexadecimales, utilice la siguiente tabla:																
Instalador Maestro solamente	Introducir Dígitos Hexadecimales																
	<table border="1"> <thead> <tr> <th>Dígito</th> <th>0..... 9</th> <th>A</th> <th>B</th> <th>C</th> <th>D</th> <th>E</th> <th>F</th> </tr> </thead> <tbody> <tr> <td>Introducción</td> <td>0..... 9</td> <td>[#]→[0]</td> <td>[#]→[1]</td> <td>[#]→[2]</td> <td>[#]→[3]</td> <td>[#]→[4]</td> <td>[#]→[5]</td> </tr> </tbody> </table>	Dígito	0..... 9	A	B	C	D	E	F	Introducción	0..... 9	[#]→[0]	[#]→[1]	[#]→[2]	[#]→[3]	[#]→[4]	[#]→[5]
	Dígito	0..... 9	A	B	C	D	E	F									
Introducción	0..... 9	[#]→[0]	[#]→[1]	[#]→[2]	[#]→[3]	[#]→[4]	[#]→[5]										

16: PSTN/GSM RCV1
17: PSTN/GSM RCV2
Instalador Maestro solamente

El PowerMaster can ser programado para enviar los mensajes de eventos definidos en la opción Enviar Eventos (opción 01) a dos Receptores de Formato de Alarma vía línea telefónica PSTN y/o canal de voz GSM analógico (si está equipado con módulo GSM), utilizando formatos de alarma PSTN estándar (es decir, SIA, Contact ID y Scancor). El formato de envío se define en la opción "Formato Envío PSTN" (opción 41). Introduzca los dos respectivos números de teléfono (**incluyendo código de área** - máximo de 16 dígitos) del Receptor de Formato de Alarma 1 ubicado en la primera Estación de Monitoreo (16: PSTN/GSM RCV1) y el receptor de formato de alarma 2 ubicado en la segunda Estación de Monitoreo (17: PSTN/GSM RCV2).

Nota: Si alguno de los números de teléfono programados en este documento contienen un **código de área idéntico al código de área de la línea telefónica PSTN al que está conectado el sistema, debe consultar la opción "código de área" en la sección 5. 6. 2. y seguir las instrucciones allí.**

Dígito	Introducción	Importancia de dígitos
A	[#]→[0]	El marcador espera 10 segundos o el tono de marcación, lo que ocurra primero, y luego marca. Se aplica <u>sólo</u> al 1 ^{er} dígito.
D	[#]→[3]	El marcador espera 5 segundos el tono de llamada y cuelga si no se recibe. Se aplica <u>sólo</u> al 1 ^{er} dígito.
E	[#]→[4]	El marcador espera 5 segundos. Sólo es aplicable en el medio del número.
Para mover el cursor y borrar dígitos , usar las teclas del "Editor de Cadenas", como se describe en la tabla al final de la sección 5. 6. 3.		

21: RCVR IP 1
22: RVCR IP 2
Instalador Maestro solamente

Si está equipado con módulos GSM o de banda ancha/PowerLink, el PowerMaster puede ser programado para enviar los mensajes de evento definidos en la opción Enviar Eventos (opción 01) a dos receptores PI, modelo Visonic PowerManage. El envío IP se puede realizar vía canal GPRS (IP) utilizando el formato SIA IP o vía canal IP de banda ancha usando el formato SIA IP o Visonic PowerNet.
Introduce las dos direcciones IP (000. 000. 000. 000) del Receptor IP 1 ubicado en la 1^{ra} Estación de Monitoreo (21: RVCR IP 1) y Receptor IP 2 ubicado en la 2^{da} Estación de Monitoreo (22: RVCR IP 2).

26: RCVR 1 SMS
27: RCVR 2 SMS
Instalador Maestro solamente





Si está equipado con módulo GSM, el PowerMaster puede ser programado para enviar los mensajes de evento definidos en opción Envío de Eventos (opción 01) a dos Receptores SMS vía el canal GSM SMS usando un formato de texto SMS especial. Para más detalles con respecto al formato de texto SMS, contacte a Visonic.
Introduzca los dos números de teléfono (incluyendo código de área - un máximo de 16 dígitos). del receptor SMS 1 ubicado en la primera Estación de Monitoreo (26: RCVR 1 SMS). y Receptor SMS 2 ubicado en la segunda Estación de Monitoreo (27: RCVR 2 SMS).

Nota: Ingresar el prefijo internacional (+) en el 1^{er} dígito – ingrese [#]→[1].

41: FORMATO PSTN

El PowerMaster can ser programado para reportar los mensajes de evento definidos en la opción Envío de Eventos (opción 01) a dos Receptores de Formato de Alarma vía línea telefónica PSTN y/o canal de voz GSM analógico (si está equipado con módulo GSM), utilizando formatos de alarma estándar PSTN (es decir, SIA, Contact ID y Scancor). Seleccione cuál de los formatos de envío usará el sistema para enviar los eventos a los dos Receptores de Formato de Alarma **PSTN/GSM RCVR 1** y **PSTN/GSM RCVR 2**. Los Códigos de Evento utilizados para envío en cada uno de los formatos disponibles se especifican en APÉNDICE D. Códigos de Evento.
Asegúrese de que los receptores utilizados por las Estaciones de Monitoreo sean de los modelos compatibles se enumeran a continuación y que el receptor utilizado puede recibir el

5. PROGRAMACIÓN

Opción	Instrucciones de Configuración
Instalador Maestro solamente	formato que usted seleccione. Receptores de Formato de Alarma Compatibles: Osborne-Hoffman modelo 2000; Ademco Model 685; FBII Modelo CP220; Radionics Modelo D6500; Sur-Gard Modelo SG-MLR2-DG, SG-System I, SG-System III, y SG-System IV. Opciones: SIA (por defecto) ; Scancom ; SIA text y contact ID .
46: INTENTOS PSTN	Define el número de veces que el sistema volverá a intentar enviar a la Estación de Monitoreo en caso de fallo de envío vía la conexión de línea telefónica PSTN. Opciones: 2 intentos ; 4 intentos (por defecto) ; 8 intentos ; 12 intentos y 16 intentos .
47: INTENTOS GSM	Definir el número de veces que el sistema volverá a intentar enviar a la Estación de Monitoreo en caso de fallo de envío vía la conexión celular - GPRS (IP), GSM y SMS. Opciones: 2 intentos ; 4 intentos (por defecto) ; 8 intentos ; 12 intentos y 16 intentos .
51: TEL AUTO TEST	Para comprobar un canal de comunicación adecuado, el PowerMaster puede ser configurado para enviar un evento de prueba a la Estación de Monitoreo vía PSTN periódicamente. Usted puede configurar el intervalo entre los eventos de prueba consecutivos o desactivar el envío automático de este evento por completo. Si el intervalo se establece para cada día uno o más entonces la hora exacta de envío se puede seleccionar con la opción 52. Opciones: Prueba OFF (por defecto) ; cada 1/2/5/7/14/30 día (s) ; y cada 5 horas .
52: TIEMPO AUTO-TST	Introduzca la hora exacta (hora de auto test) durante el día en que el mensaje de Auto Test (si está activado en la opción 51) será enviado a la Estación de Monitoreo. Nota: Nota: Si se utiliza el formato AM/PM, se puede establecer el dígito "AM" con el botón  y el dígito "PM" con el botón  .
53: RPRT FALLO COM. → FALLO PSTN → FALLO GSM/GPRS  (Retorno) Anteriormente conocido como "ENVIO FALLO LIN"	Determinar si un fallo en cualquiera de los canales del sistema de comunicación, es decir PSTN o GSM/GPRS se enviará o no y el tiempo de retardo entre la detección de la falla y el envío del evento de fallo a la Estación de Monitoreo. Un evento de problema (es decir, "fallo línea tel" o "fallo línea GSM"), será respectivamente, almacenado en el registro de eventos. Opciones " FALLO PSTN ": envió inmediato (por defecto) ; después 5/30/60/180 min ; y no enviar . Opciones " FALLO GSM/GPRS ": después 2/5/15/30 min y no enviar (por defecto).
62: CIERRE RECIENTE	Se pueden producir falsas alarmas si los usuarios no salen de las instalaciones dentro del período de retardo de salida, dando lugar a una falsa alarma un poco más tarde. En tales casos, informar a la Estación de Monitoreo que la alarma se produjo poco después de que el sistema fue armado (este evento se conoce como "Cierre Reciente"). La opción de envío habilitado envía un "cierre reciente" a la Estación de Monitoreo, si se produce una alarma dentro de los 2 minutos del final del retardo de salida. Opciones: envío desact (por defecto) y envío activ
63: RESTAUR ZONA	Algunas Estaciones de Monitoreo requieren que después de un evento de alarma de una zona específica, el sistema también envíe cuando la zona de alarma ha vuelto a la normalidad. Opciones: envío activ (por defecto) y envío desact
64: SIS INACT.	El PowerMaster can enviar un mensaje de evento "sistema inactivo" (Evento CID 654) a la Estación de Monitoreo si el sistema no se utiliza (es decir, arma) durante un período de tiempo predefinido. Opciones: envío desact (por defecto) y después de 7/14/30/90 días .
65: VOZ BIDI¹ → Env 2wv Codigo → Voz <-> CS → Tiempo RETRLLAM → Nivel Ambiente  (Retorno)	Usted puede configurar los ajustes del canal de voz bidireccional del panel de control ¹ , como sigue: Enví SI 2 WV COD: Defina si el sistema enviará código de voz bidireccional a la Estación de Monitoreo (para alternar estado de Estación de Monitoreo de comunicación de datos a comunicación de voz) usando solamente el formato de comunicación pre-seleccionado SIA o Contact-ID.

¹ Se refiere a PowerMaster-30 G2 con opción de voz únicamente

Opción	Instrucciones de Configuración
Instalar Maestro sólo para Enviar código de 2wv / Voz <-> C. S. / Tiempo RETRLLAM	Voz <-> C. S. Seleccione el tiempo de espera para la comunicación de voz bidireccional con Estaciones de Monitoreo, o habilitar la Estación de Monitoreo para que devuelva la llamada para la función de voz bidireccional. Esta opción sólo es aplicable después de enviar un evento a la Estación de Monitoreo para escuchar y hablar. Tiempo RETRLLAM: Defina el período durante el cual la Estación de Monitoreo puede establecer comunicación de voz bidireccional con el panel de control ¹ (después de un timbrado), si: A. Un mensaje tipo Alarma fue recibido por la Estación de Monitoreo. B. La función Devolver llamada fue seleccionada (ver sub-menú "Voz <-> C. S. " antes). Nivel Ambiente Seleccione el nivel de ruido ambiental de la instalación. Si se trata de un entorno relativamente ruidoso, configúrelo a Alto (por defecto). Si se trata de un entorno muy tranquilo, configure a Bajo.
Env 2wv Codigo Voz <-> CS	Opciones: no enviar (por defecto) ; y enviar . Opciones: desactivar (por defecto) ; tiempo de espera 10/45/60/90 s ; tiempo de espera 2 m ; y retrollam . Nota: Si se selecciona " retrollamada " debe seleccionar " desactivar envío " para teléfono privado (vea Opción "01: ENVIO EVENTOS "), de lo contrario la Estación de Monitoreo establecerá comunicación con el panel de control ¹ (después de una ocurrencia de evento) en la forma normal (y no después de un timbrado).
Tiempo RETRLLAM Nivel Ambiente	Opciones: 1 (default) / 3/5/10 minuto (s) . Opciones: bajo (por defecto) ; y alto .
66: 24 H ZONA RPRT Sólo aplicable en el Reino Unido	Define si zonas de 24 horas (silenciosa y sonora) funcionarán como zonas normales de 24 horas o como zonas de pánico. Opciones: audibl como pan ; silenc como pan ; ambas como pan ; y ambas robo (por defecto).

Tabla de Envío de Eventos

Para simplificar la configuración de envío de eventos del sistema a Estaciones de Monitoreo, los mensajes de eventos se dividen en 5 Grupos de Eventos que se describen en la siguiente tabla a continuación: Debido a la falta de espacio en la pantalla, se utilizan las siguientes abreviaturas **almr**, **alrt**, **a/c** y **todo** (es decir, todos los eventos).

Grupo de Evento	Abrev.	Mensajes de Eventos Reportados
Alarmas	almr	Fuego, CO, Robo, Pánico, Sabotaje
Abrir/cerrar	o/c	Armar TOTAL, armar PARCIAL, Desarmar
Alertas	alrt	Sin actividad, Emergencia, Retorno
Mantenimiento	-	Batería baja, Fallo AC
Problema	-	Todos los otros eventos de problemas que no sen ha indicado anteriormente, por ejemplo, Falta, Interferencia, Fallo de Comunicación, etc.

Nota: El grupo "**Alarmas**" cuenta con la más alta prioridad y el grupo "**Alertas**" tiene la prioridad más baja.

El PowerMaster también permite seleccionar qué grupos de eventos serán enviados a cada una de las dos Estaciones de Monitoreo. La siguiente tabla describe las opciones de envío disponibles. El signo menos (-) símbolo significa "menos/excepto" por ejemplo, **todo (-alrt)** significa **todos** los eventos, excepto las **alertas**. El asterisco (*) es un separador entre los mensajes de evento enviados a la **Estación de Monitoreo 1** (C. S. 1) y los mensajes de evento enviados a la Estación de Monitoreo 2 (C. S. 2).

Opciones de Envío Disponibles	Eventos Enviados a C. S. 1	Eventos Enviados a C. S. 2
Todo *backup	Todo	Todos, sólo si C. S. 1 no responde
Todo-a/c * backup	Todos menos abrir/cerrar	Todos menos abrir/cerrar, sólo si C. S. 1 no responde
"todo*todo"	Todo	Todo
"todo-o/c *todo-o/c"	Todos menos abrir/cerrar	Todos menos abrir/cerrar
"todo-o/c * o/c "	Todos menos abrir/cerrar	Abrir/cerrar
"todo (-alrt) * alrt"	Todo menos alertas	Alertas
"almr * todo (-almr) "	Alarmas	Todo menos alarmas
"No enviar"	Ninguna	Ninguna

Nota: "**Todo**" significa que todos los 5 grupos se envían incluidos los mensajes de problema - batería baja de detector/sistema, inactividad de detector, fallo de energía, interferencia, fallo de comunicaciones, etc.

5. 6. 5 Configuración de Envío de Eventos a Usuarios Privados

El sistema PowerMaster puede ser programado para enviar varias notificaciones de eventos tales como alarma, armado o problema, a 4 usuarios de teléfonos privados por señal sonora y, si hay una opción GSM instalada, también a 4 números de teléfono SMS. Estos informes pueden ser programados ya sea en lugar de o además de los informes transmitidos a la empresa de control. En esta sección configurará:

- Los eventos específicos que desea que el sistema reporte.
- El primer, segundo, tercer y cuarto números de teléfono privados y números SMS de los suscriptores privados.
- El número de intentos de llamada, comunicación de voz bidireccional¹ y su método de reconocimiento preferido, es decir, si una sola señal de reconocimiento detendrá el proceso de envío o se requerirá una señal de reconocimiento de cada teléfono antes que el evento enviado se considere enviado.

Para seleccionar y configurar una opción siga las instrucciones siguientes. Se brinda orientación adicional en la sección 5. 6. 1.

04: COMUNICACION ... 4: PRIVADOS REP ... MENU desea

La configuración de menús y submenús "4: ENVIO PRIVADOS" se muestra en la tabla en la sección 5. 6. 1. Para una descripción detallada de las opciones de los menús, consulte la Guía del Usuario Capítulo 6, sección C. 11.

5. 6. 6 Configuración de Cámaras de Movimiento para Verificación de Alarma Visual

Si está equipado con un módulo GSM/GPRS, el PowerMaster puede comunicarse con Estaciones de Monitoreo (equipadas con un servidor PowerManage Visonic) vía la red GPRS, también con clips de imágenes captadas por las Cámaras de Movimiento (modelos Next CAM PG2 & Next-K9 CAM PG2). La Estación de Monitoreo puede utilizar los clips de vídeo para la verificación de alarmas de Robo detectadas por las Cámaras de Movimiento. El sistema puede ser configurado para capturar clips de imagen también después de la aparición de las alarmas de No Robo (es decir, Fuego, Coacción, Emergencia y Pánico). El servidor puede enviar las imágenes a la computadora de gestión de la Estación de Monitoreo o a 4 computadoras remotas vía e-mail y/o 4 teléfonos móviles por imágenes de MMS.

Además, la Estación de Monitoreo puede iniciar sesión en el servidor PowerManage y solicitar que el sistema proporcione clips de imagen "A Demanda" y transmitirlos como se define en la aplicación PowerManage. Para proteger la privacidad de los clientes, el PowerMaster can ser personalizado para habilitar la opción "VIEW ON DEMAND" sólo durante modos específicos del sistema (es decir, Desarmar, Parcial y Total) y también en una ventana de tiempo específica después de un evento de alarma. En esta sección usted puede programar las 4 direcciones de correo electrónico y números de teléfonos móviles a los que las imágenes serán enviadas y configurar los parámetros de "Vista a demanda".

04: COMUNICACION ... 5: PIR CAMARA ... MENU desea

Introduzca "5: CÁMARAS DE MOVIMIENTO", seleccione el menú que desea configurar (véanse las orientaciones arriba y en la sección 5. 6. 1), luego, consulte la tabla de abajo, que le proporciona instrucciones de configuración detalladas.

Opción	Instrucciones de Configuración
ENVIO IMAGEN	Introduzca las cuatro direcciones de correo electrónico y/o 4 números de teléfono móvil para que el servidor PowerManage envíe los clips de imágenes captadas por las Cámaras de Movimiento.
→email 1 ◆	
→email 2 ◆	
→email 3 ◆	
→email 4 ◆	
→Tel MMS 1 #	Para programar: Pulsar ingrese al submenú "ENVIO IMAGEN" y luego seleccione y programe cada uno de los cuatro números de e-mail y luego cada uno de los cuatro números de móvil. Cuando termine, pulse para volver.
→Tel MMS 2 #	
→Tel MMS 3 #	Ingrese la primera, segunda, tercera y cuarta direcciones de e-mail (vea nota abajo), luego ingrese el primer, segundo, tercer y cuarto números de teléfono móvil ("primer MMS tel #" etc.)
→Tel MMS 4 #	
	Nota: Para ingresar las direcciones de correo electrónico, mover el cursor y borrar dígitos, use las teclas del "Editor de Cadenas", como se describe en la tabla al final de la sección 5. 6. 3.

VIEW ON DEMAND Al permitir la "Vista a Demanda", puede determinar durante cual modo de armado (estados del sistema) se permitirá "VIEW ON DEMAND". En la siguiente opción "TIEMPO VENT. VIS." se puede determinar cuando, durante los modos de armado permitidos, se activará la "Vista a Demanda".

¹ Se refiere a PowerMaster-30 G2 con opción de voz únicamente

Opción	Instrucciones de Configuración
	Opciones: desactivado (por defecto) ; en todo modo ; solo TOTAL ; solo PARCIAL ; TOTAL&PARCIAL ; DESAR&TOTAL ; DESAR&PARCIAL ; y Solo DESAR .
TIEMPO VENT. VIS. El Menú "TIEMPO VENT. VIS" aparece sólo si en "VIEW ON DEMAND" se selecciona una opción que no sea "Desactivado".	Si "VIEW ON DEMAND" está activado en la opción anterior, que aún se puede determinar si "VIEW ON DEMAND" será posible en cualquier momento durante los modos de armado seleccionados (es decir "Siempre") o se restringirá sólo a una ventana de tiempo específica limitada que sigue a un evento de alarma.
VER OTRA ALARMA	Opciones: Siempre (por defecto), Alarma + 5 min ; Alarma + 15 min ; Alarma + 1 hora . Definir si el sistema capturará y enviará clips de imagen también después de la aparición de alarmas de No Robo (es decir, Fuego, Coacción, Emergencia y Pánico). Opciones: Activar (predeterminado) ; Desactivar .

5.6.7 Configuración de Permisos de Acceso de Programación Remota de Carga/Descarga

Usando una computadora PC, el PowerMaster se puede configurar (por carga/descarga) de forma local o remota vía comunicación por línea telefónica PSTN o celular GPRS.

La **programación local** se puede realizar conectando directamente la computadora al puerto serie del panel usando el Software PC Programador Remoto.



Programación remota vía PSTN se puede realizar mediante el uso de un módem y el mismo software. El módem marca al panel de control y establece una conexión vía PSTN usando un proceso acordado. Cuando se establece la conexión, el Instalador o Instalador Maestro puede acceder al panel utilizando los códigos de acceso UL/DL programados en el menú "**BIDI U/D PSTN**" - ver tabla abajo. Para más información, consulte la "Guía del Usuario del software Programador Remoto PowerMaster".

Programación remota vía GPRS se realiza mediante un servidor PowerManage Visonic y software PC Programador Remoto relacionado. El servidor PowerManage llama desde un módem celular al número de la tarjeta SIM del Panel. El panel revisa el identificador de llamadas y si es idéntico a alguno de los dos llamantes ID 1 o 2 programados en el menú "**BIDI U/D GPRS**" (ver tabla siguiente), el panel inicia una conexión GPRS con el respectivo Receptor IP 1 o 2 (según la configuración en la sección 5. 6. 4 opciones 21 y 22). Cuando se establece la conexión, la empresa de monitoreo puede realizar el procedimiento de carga/descarga vía la conexión GPRS segura establecida. Para más información, consulte la Guía del Usuario de PowerManage





En esta sección puede configurar los permisos de acceso (es decir, los códigos de seguridad e identificación) y determinar la funcionalidad de los procedimientos de carga/descarga vía canales PSTN y GPRS.

04: COMUNICACION     **6: UP/DOWNLOAD**     **MENU desea** 

Ingrese "**6: CARGA/DESCARGA**", seleccione el menú a configurar (vea las orientaciones arriba y en la sección 5. 6. 1), luego consulte la tabla siguiente para obtener instrucciones de configuración.

Opción	Instrucciones de Configuración
BIDI U/D PSTN	Configurar la funcionalidad Carga/Descarga vía PSTN. La funcionalidad es determinada vía un sub-menú de la opción " BIDI U/D PSTN " como se muestra a continuación. <u>Para programar:</u> Pulsar  para entrar en el sub-menú " BIDI U/D PSTN " y luego seleccione y configure cada una de las opciones del sub-menú como se muestra a continuación. Cuando termine, pulse  para volver.
→ Acceso Remoto	Activar o desactivar el acceso remoto al sistema. Si está desactivado, no se puede acceder al sistema de forma remota lo cual inhibe la carga/descarga y el control remoto vía canales de comunicación PSTN o GSM analógico (véase el capítulo 7 de la Guía del usuario). Opciones: activado (por defecto) ; desactivados .
→ Mast. Código UL/DL	Introduzca la contraseña de 4 dígitos (Código de Descarga Instalador Maestro) que permitirá al Maestro Instalador acceder al sistema de forma remota y cargar/descargar datos al panel PowerMaster. Nota: "0000" no es un código válido y no debe ser utilizado.
→ Inst. Código UL/DL	Introduzca la contraseña de 4 dígitos (Código de Descarga Instalador Maestro) que permitirá al Instalador acceder al sistema de forma remota y cargar/descargar datos al panel PowerMaster. Notas: "0000" no es un código válido y no debe ser utilizado. El instalador puede configurar vía UL/DL sólo las opciones que está autorizado a configurar desde el panel de control.

5. PROGRAMACIÓN

Opción	Instrucciones de Configuración
→Modos UL/DL	Definir si la descarga/carga se puede realizar en el modo Desarmado (estado) sólo o en todos los modos (es decir, Tota, Parcial y Desarmado). Opciones: En todos modos (por defecto) o Sólo DESARM.
→Tel# Up/Downl	Introduzca el número de teléfono (hasta 16 dígitos) del servidor de subida/bajada. Nota: Sólo para uso con paneles de control controlados por estaciones de monitoreo compatibles. Dejar en blanco si no se utiliza.
 (Retorno)	
BIDI U/D GPRS	Configurar la funcionalidad Carga /Descarga vía GPRS. La funcionalidad está determinada vía un sub-menú de la opción " BIDI U/D GPRS " como se muestra a continuación. <u>Para programar:</u> Pulsar  para entrar en el sub-menú " BIDI U/D GPRS " y luego seleccionar y configurar cada una de las opciones del sub-menú como se muestra a continuación. Cuando termine, pulse  para volver.
→ SIM Panel Tel # Anteriormente conocido como "Mi SIM Tel. #"	Ingrese el número de teléfono de la Tarjeta SIM PowerMaster. El servidor PowerManage en la Estación de Monitoreo envía un mensaje SMS a este número para que el panel retrolame al servidor PowerManage vía GPRS para iniciar el proceso de carga/descarga. Introduzca el número de teléfono de la tarjeta SIM del módulo GSM del panel.
→ 1er llam ID#	Introduzca el " ID Llamada " (es decir, número de teléfono) al cual se supone que la Estación de Monitoreo # 1 (C. S. 1) /Estación de Monitoreo # 2 (C. S. 2) llama al panel de control para iniciar el proceso de carga/descarga. Si el ID de llamada del remitente coincide con el "1er llam ID#/2do llam ID #", el PowerMaster volverá a llamar al servidor PowerManage usando la dirección " RVCR IP 1 " / " RCVR IP 2 " como se ha configurado en la Sección 5. 6. 4, opciones 21 y 22. Nota: ID de Llamada # 1/ID de Llamada # 2 deben contener al menos 6 dígitos de lo contrario el proceso no funcionará.
→ 2do llam ID #	
 (Retorno)	

5.6.8 Banda Ancha

Nota: Si el Módulo de Banda Ancha no está registrado en el PowerMaster, el menú "**7: BANDA ANCHA**" no será mostrado.

En esta sección puede configurar cómo obtener una dirección IP e ingresar parámetros LAN.

04:COMUNICACIÓN   ...  7:BANDA ANCHA   ...  MENU deseado 

Ingrese a "**7:BANDA ANCHA**", seleccione el menú a configurar (vea guía arriba y en la sección 5.6.1), luego consulte la tabla abajo para instrucciones de configuración.

Opción	Instrucciones de Configuración
Cliente DHCP	Definir si obtner una dirección IP automáticamente usando un servidor DHCP o ingresar una dirección IP manualmente. Opciones: Desactivado (omisión); Activado .
IP MANUAL	Ingresar manualmente los parámetros LAN.
→DIRECCIÓN IP	Ingresar la dirección IP del módulo de banda ancha.
→MÁSCARA SUBRED	Ingresar la máscara subred utilizada con la dirección IP.
→GW OMISIÓN	Ingresar el gateway por omisión del Módulo de Banda Ancha. Nota: Si el Cliente DHCP está puesto en Activado, las entradas para DIRECCIÓN IP, MÁSCARA SUBRED y GW OMISIÓN serán ignoradas.
REINICIAR MÓDULO	Determinar si reiniciar el módulo de banda ancha (REBOOT) o reiniciar todas las configuraciones de banda ancha– no reinicia configuración IP de Estación de Monitoreo. (VALOR FAB.).

5.7 Salida PGM

5.7.1 Orientación General

El menú "05: SALIDAS" le permite seleccionar eventos/condiciones bajo los cuales la salida PGM (programable) funcionará y seleccionar la sirena interna o luz estroboscópica (que se activará de acuerdo a la programación del sistema).

05: SALIDAS ... DISPOSITIVOS PGM ... DISPOSITIVO PGM 01 ... MENU desea

Escriba "DISPOSITIVO PGM 01", seleccione el menú que desea configurar (véanse las orientaciones arriba y en la sección 5. 2) y luego consulte la tabla de la sección 5. 7. 5 para instrucciones de configuración.

5.7.2 Estados de Colector Abierto

El PowerMaster proporciona una salida de colector abierto (activo bajo) para control:

Estado ON (polarización a tierra) = 0

Estado OFF:

sin polarización = flota

Con polarización a Vcc = 1

5.7.3 Configuración de un dispositivo PGM

Defina cuáles factores, incluyendo cualquier combinación de factores, determinará la salida PGM.

5.7.4 Ingresando Límites Diurnos

05: SALIDAS ... DISPOSITIVOS PGM ... TIEMPO BLOQUEO

Entre al menú "TIEMPO BLOQUEO" e ingrese los límites diurnos a través de los cuales el dispositivo PGM se apagará, incluso cuando los detectores asociados se disparan.

5.7.5 Configuración de la salida PGM

Opción	Instrucciones de Configuración
PGM: POR ARMADO	Determinar activar la salida PGM cuando se arma Total / Parcial / Desarmado .
PGM: POR ARM PAR	Opciones: desactivar (por defecto) ; Encender ; Apagar ; activatr PULSO .
PGM: POR DESARM	
PGM: POR MEMORIA	Determinar activar la salida PGM a la memorización de una alarma en la memoria. La salida regresa a la normalidad al borrar la memoria. Opciones: desactivar (por defecto) ; Encender ; Apagar ; activar PULSO . Nota: <i>En modo Test Soak y cuando está activado POR MEMORIA, el PGM no será activado.</i>
PGM: POR RETAR.	Determinar para activar la salida PGM en los retardos de Entrada y Salida . Opciones: desactivar (por defecto) ; Encender ; Apagar ; activatr PULSO .
PGM: POR MANDO	Determinar para activar la salida PGM al pulsar el botón AUX (*) de transmisores de mando configurados para activar la salida PGM. Para más detalles, consulte las instrucciones de configuración del botón AUX (*) de las respectivas hojas de datos de los mandos. Opciones: desactivar (por defecto) ; Encender ; Apagar ; activar PULSO ; conmutar
PGM: POR DETECTOR	Determinar activar la salida PGM tras la activación de cualquiera de hasta 3 detectores (zonas) en los sistemas, independientemente de si el sistema está armado o desarmado. <u>Para configurar:</u> Pulsar para entrar en el submenú "PGM: POR DETECTOR" y luego seleccione la Zona que desea programar, por ejemplo "Zona A". Si la zona se ha configurado antes, la pantalla muestra el número de la zona actual ("Z: xx") y si no, el número de zona estará en blanco ("Z: __"). Para configurar el número de zona, pulse . Introduzca el número de zona (2 dígitos) que desea activar la salida PGM y presione para confirmar. Para añadir otro detector, seleccione cualquiera de las otras dos opciones ("Zona B" y "Zona C") y repetir el proceso anterior. Cuando termine, pulse para volver. Opciones: desactivado (por defecto) ; Encender ; Apagar ; activar PULSO ; conmutar Nota: <i>Si selecciona conmutar, la salida PGM se activará después de la aparición de eventos en cualquiera de estas zonas y se apagará a la aparición del próximo evento, alternativamente.</i>
→ Zona A Z: __	
→ Zona B Z: __	
→ Zona C Z: __	

5. PROGRAMACIÓN

Opción	Instrucciones de Configuración
PGM: FALLO LIN	Determinar activar la salida PGM luego de fallo de la línea PSTN Opciones: No fallo línea (por defecto) ; by fallo línea SI .
PGM: TIEM PULSO	Determine el tiempo de pulso de la salida PGM. Este valor es el mismo para todos los eventos (por ARM TOTAL, por ARM PARCIAL, por DESARM etc) que fueron seleccionados con la opción "activar PULSO". Opciones: tiempo pulso 2s (por defecto) ; tiempo pulso 30s ; tiempo pulso 2m ; tiempo pulso 4m .
PGM: TIEMPO BLOQUEO → Inicio- HH: MM A → Final- HH: MM A	Introduzca los límites diurnos entre los que dispositivos de iluminación PGM controlados por detectores estarán apagados, incluso cuando los detectores asociados se disparan.

5.8 Nombres Personalizados

5.8.1 Nombres de Zona Personalizados





Durante el proceso de memorización del dispositivo también se define el nombre del lugar donde está instalado el dispositivo. El nombre de la ubicación se selecciona de una Lista de Ubicaciones de 26 nombres predefinidos y 5 nombres personalizados (Personalizado 1 a Personalizado 5) - véase la Sección 5. 4. 2 para obtener instrucciones y la Lista de Ubicación correspondiente.

Definir los 5 nombres de ubicación personalizados de acuerdo a sus necesidades específicas y utilícelos durante el dispositivo de memorización en lugar de los nombres "**Personalizado 1**" a "**Personalizado 5**" en la Lista de Ubicaciones.

Para definir los Nombres de Ubicación Personalizados, siga las siguientes instrucciones. Orientación adicional es provista en la sección 5. 2.

06: DEF. NOMBRES   ...  NOMBRES DE ZONA PERSON. 

Escriba "**NOMBRE ZONA PERSON**" (véanse las orientaciones arriba), luego consulte la tabla de abajo que le proporciona explicaciones e instrucciones de programación detalladas para programar la ubicación personalizada que desee.

Opción	Instrucciones de Configuración
PERS. NOMBRE ZONAS →TEXTO LOC. # 05 1 →TEXTO LOC. # 05 2 →TEXTO LOC. # 05 3 →TEXTO LOC. # 05 4 →TEXTO LOC. # 05 5	Escriba los cinco nombres de ubicación personalizados que desee utilizar en lugar del "Personalizado 1" a "Personalizado 5" nombres en la Lista de Ubicaciones en la Sección 5. 4. 2. <u>Para programar:</u> Pulsar  para entrar en el submenú " PERS. NOMBRE ZONAS " y luego pulse  de nuevo para seleccionar el # de Ubicación que desea programar, por ejemplo, " TEXTO LOC. # 05 1 ". Pulsar  ; la pantalla muestra el nombre personalizado actual, por ejemplo " Personalizado 1 ". Para cambiar el nombre, en el cursor parpadeante, escriba el nombre de Ubicación que desee y al final, pulse  para confirmar. Cuando termine, pulse  para volver. Nota: Para ingresar el nombre de Ubicación use el "Editor de cadenas" al final de la sección 5. 6. 3.

5.8.2 Grabación Mensaje¹





Puede grabar mensajes de voz de corta duración del discurso para la identidad de casa, nombres de usuario y nombres de zona personalizados.

Para el procedimiento de grabación siga las siguientes instrucciones. Detalles y orientación adicionales se proporcionan en la sección 5. 2.



06: DEF. NOMBRES   ...  GRABACION MENS 

Escriba "**GRABACION MENS**", seleccione el menú que desea ejecutar (véanse las orientaciones arriba), luego consulte las tablas abajo que le proporcionan explicaciones detalladas de cada opción.

¹ Se refiere únicamente a PowerMaster-30 G2 con opción de voz

Opción	Instrucciones
IDENTIDAD CASA	<p>Puede grabar un mensaje que se anunciará de forma automática cuando eventos sean enviados a teléfonos privados.</p> <p>Mientras está en "GRABACION MENS", pulse OK 2; ahora en la pantalla se lee "IDENTIDAD CASA" y se alterna con "REC-<2> PLAY-<5>" (esto significa, presione el botón 2  para grabar, y el 5  botón para reproducir la grabación).</p> <p>Para iniciar el proceso de grabación, pulse el botón 2  continuamente para grabar su mensaje, "GRABAR MENSJ." aparece durante unos instantes y luego cambia a "HABLE ■■■■■" (las cajas cuadradas, desaparecen lentamente, una por una, hasta el final del tiempo de grabación).</p> <p>Al final del proceso de grabación el panel cambiará a: "FIN GRABACION". Suelte el botón 2 .</p> <p>Nota: Para verificar el mensaje grabado, pulse el botón 5  y escuche la reproducción.</p>

Para avanzar a la siguiente etapa en el proceso de grabación, desde el menú "IDENTIDAD CASA", haga clic en .

Opción	Instrucciones
USUAR #23 VOZ	<p>Puede grabar diez nombres de usuario y asignarlos a los usuarios 23-32. En caso de evento, el nombre de usuario relevante será agregado al mensaje que se reportará vía el teléfono. Memorice nombres de usuario para 23-32; el procedimiento es idéntico al procedimiento de grabación "IDENTIDAD CASA" descrito anteriormente. Haga clic  para navegar entre números de nombre de usuario.</p>
VOZ LOC. # 1	<p>Puede grabar términos de usuario 1 - 5 (por ejemplo, Sala de estar, Biblioteca, etc.), y asignarlos a zonas específicas. Estos nombres son útiles si ninguno de los 26 nombres de zonas fijos se consideran adecuados para una zona determinada. Cuando termine, pulse  para volver.</p> <p>Memorice términos de usuario 1-5; el procedimiento es idéntico al procedimiento de grabación de "IDENTIDAD DE CASA" descrito anteriormente. Haga clic  para navegar entre números de términos de usuario.</p>

5. 8. 3 Modo VOICE BOX¹

Este modo le permite determinar si la comunicación bidireccional de voz debe sonar vía un altavoz externo, vial panel de control, o por ambos.

Para el procedimiento de comunicación de voz bidireccional, siga las siguientes instrucciones. Detalles y orientación adicionales se proporcionan en la sección 5. 2.

06: DEF. NOMBRES   ...  **MODO VOICE BOX** 

Entre en "MODO VOICE BOX" y, consulte la tabla de abajo que le proporciona las opciones.

MODO VOICE BOX	Defina si la comunicación bidireccional de voz debe sonar vía altavoz externo ("SOLO VOICE BOX "), vía panel de control ("SIN VOICE BOX"), o vía ambos ("VOICE BOX MIXTA").
Opciones: SIN VOICE BOX; SOLO VOICE BOX y VOICE BOX MIXTA (por defecto)	

5.9 Diagnóstico

5. 9. 1 Orientación General - Diagrama de flujo y Opciones de Menú "Diagnóstico"

El menú DIAGNÓSTICOS le permite probar el sistema y verificar el correcto funcionamiento de su panel PowerMaster, dispositivos inalámbricos conectados al mismo y los módulos de comunicación (GSM/GPRS/SIM).

¡IMPORTANTE! Debe garantizarse una recepción confiable durante las pruebas iniciales y también en todo el mantenimiento posterior del sistema. **Un dispositivo no debe instalarse en una ubicación donde la intensidad de la señal sea "pobre".** Si recibe una señal "pobre" del dispositivo, reubíquelo y vuelva a probar hasta recibir una fuerza de señal "buena" o "fuerte". Este principio debe ser seguido durante todo el procedimiento de test de diagnóstico.

El procedimiento de test de diagnóstico se muestra abajo.

El menú "07. DIAGNÓSTICO" contiene varias opciones de submenú, cada una cubre un grupo de funciones y parámetros configurables relacionados con la comunicación y envíos de la siguiente manera (ver la lista en el Paso 3 de la tabla a continuación) :

5. PROGRAMACIÓN

Opción	Descripción de Características de Opciones y Parámetros	Sección
DISPOSITIVOS WL	Describe cómo probar los dispositivos conectados al panel PowerMaster, revisión de estado de dispositivos y estado de señal RF. Puede probar todos los dispositivos, probar dispositivos individuales, revisar estado de dispositivos y revisar problemas RF, en caso de haberlos.	5. 9. 2
GSM/GPRS	Describe cómo probar el módulo de comunicación GSM/GPRS.	5. 9. 3
TEST NÚMERO SIM	Prueba el número SIM para asegurar la entrada correcta del número SIM en el panel de control.	5.9.4

Para entrar en el menú **"07. DIAGNÓSTICO"** y para seleccionar y configurar una opción, haga lo siguiente:

Paso 1	Paso 2	Paso 3	Paso 4
Seleccione "07. DIAGNOSTICO"	Seleccione opción submenú	Seleccione los diagnósticos que desea ejecutar	
			Vea
			5. 9. 2
			5. 9. 3
			5.9.4









5. 9. 2 Probando Dispositivos Inalámbricos

El PowerMaster permite probar los dispositivos inalámbricos conectados al panel. Puede probar todos los dispositivos, un dispositivo a la vez, mostrar el estado de los dispositivos y revisar problemas de RF, en caso de haberlos.

07: DIAGNOSTICO (OK) (▶) (▶) (▶) **DISPOSITIVOS WL** (OK) (▶) (▶) (▶) **MENU desea** (OK)

Entre al menú **"DISPOSIT. WL"**, seleccione el tipo de test que desea realizar (véanse las orientaciones arriba y en la sección 5. 9. 1), luego consulte la tabla de abajo que le proporciona una explicación detallada de cada opción.

Opción	Instrucciones
"TEST TODOS DISP"	<p>Puede probar todos los dispositivos de forma automática, uno tras otro.</p> <p>Mientras esté en "TEST TODOS DISP", pulse OK para iniciar el test.</p> <p>Los dispositivos se prueban en el siguiente orden: dispositivos montados en pared, mandos y dispositivos de mano.</p> <p>Al final del proceso de prueba, el panel presentará lo siguiente: "MOSTRAR DISP". Pulsar OK para ver el estado de los dispositivos.</p> <p><i>Nota: Consulte la sección "MOSTRAR TODOS LOS DISPOSITIVOS" para obtener más información sobre el estado del dispositivo.</i></p> <p>Al pulsar cualquier tecla durante el proceso de pruebas abrirá las siguientes opciones:</p> <ol style="list-style-type: none"> 1. Pulsar ▶ para saltar al siguiente grupo de dispositivos. Por ejemplo, de dispositivos montados en pared a mandos. 2. Pulsar OK para continuar con el proceso de pruebas 3. Pulse 🔒 para salir del proceso de prueba. <p>Mientras está en el proceso de prueba de dispositivos de mano, indicado por la pantalla correspondiente, por ejemplo, "TEST MANDO 01", presione cualquier tecla del dispositivo seleccionado para iniciar el test.</p>

Opción	Instrucciones
TEST UN DISPOS. →CONTACTO MAG →DETECT MOV. →GLASSBREAK SENS.	<p>Puede seleccionar un dispositivo específico que desee probar, por ejemplo, Detectores de Movimiento.</p> <p>Pulsar  para entrar en el sub-menú "TEST UN DISPOS." y utilizar  para desplazarse por las familias de dispositivos. Pulsar  para acceder al submenú <familia dispositivo> Por ejemplo: "DETECTOR MOV".</p> <p>Aparecerán las siguientes pantallas: "Zxx: <nombre disp>" ↵ "<ubicacion>" Donde Xxx indica el número de dispositivo.</p> <p>Si no hay ningún dispositivo, aparecerá la siguiente pantalla: "NO EXISTE DISP".</p> <p>Pulsar  para probar el dispositivo seleccionado. Aparecerá la siguiente pantalla: "TEST Zxx NNN".</p> <p>Mientras esté en el proceso de prueba de dispositivos de mano, indicado por la pantalla correspondiente, por ejemplo, "TEST MANDO 01", presione cualquier tecla del dispositivo seleccionado para iniciar el test.</p> <p>Al final del proceso de prueba, el panel presentará el estado del dispositivo: "Zxx: 24hr: <status>"¹ ↵ "Zxx: AHORA: <status>"¹.</p> <p>Nota: Consulte la sección "MOSTRAR TODOS LOS DISPOSITIVOS" para obtener más información sobre el estado del dispositivo.</p>
MOSTRAR DISP	<p>Puede ver el estado de los dispositivos.</p> <p>Nota: Esta opción sólo está disponible después de acabar un proceso de pruebas.</p> <p>Pulsar  para ver el estado del dispositivo.</p> <p>Aparecerán las siguientes pantallas: "Zxx: 24hr: <status>"¹ ↵ "Zxx: AHORA: <status>"¹.</p> <p>Utilice  para desplazarse entre las familias de dispositivos.</p>
MOSTRAR PRO RF	<p>Usted puede ver sólo los dispositivos que tienen problemas RF.</p> <p>Nota: Esta opción sólo está disponible después de acabar un proceso de pruebas.</p> <p>Pulsar  para ver el estado del dispositivo.</p> <p>Aparecerán las siguientes pantallas: "Zxx: 24hr: <status>"¹ ↵ "Zxx: AHORA: <status>"¹</p> <p>Utilice  para desplazarse entre las familias de dispositivos.</p>

5. 9. 3 Probando el Módulo GSM

El PowerMaster permite probar el módulo GSM integrado dentro del panel.

07. DIAGNOSTICO   ···  GSM/GPRS 

Ingrese al menú "GSM/GPRS", y presione  para iniciar el test de diagnóstico GSM. Al finalizar el test, el PowerMaster presentará el resultado de la prueba.

La siguiente tabla muestra los mensajes de resultados de las pruebas

Mensaje	Descripción
Unidad es OK	GSM/GPRS está funcionando correctamente
Perd. Comun GSM	El Módulo GSM/GPRS no se comunica con el Panel
Fallo cod. PIN	Código PIN falta o es incorrecto. (Sólo si el código PIN de la tarjeta SIM está activado.)
Fallo red GSM	Unidad falló en registrarse en la red GSM local.
Fallo SIM	SIM no instalado o fallo de tarjeta SIM.
GSM no detectado	Memorización automática GSM no pudo detectar módulo GSM/GPRS.
GPRS sin serv.	La tarjeta SIM no tiene activado el servicio GPRS.
Fallo Comun Gprs	Red GPRS Local no está disponible o, configuración incorrecta de APN, usuario y/o contraseña GPRS.
Srver fuera serv	El receptor PowerManage no puede ser alcanzado - Compruebe la dirección IP del servidor

¹ Las indicaciones de potencia de la señal son las siguientes: "FUERTE", "BUENA", "POBRE", "1-VIA» (el dispositivo opera en modo de 1 vía, o la prueba de comunicación "AHORA" falló), "NO COM" (no hay comunicación) ; "NO TST" (los resultados se muestran sin ningún tipo de prueba realizado), "NO NET" [dispositivo no está conectado en red (no totalmente memorizado)] ; "NINGUNO" (resultado 24Hr mando) o "TEMPRANO" (resultado de las últimas 24 horas sin estadísticas).

5. PROGRAMACIÓN

IP no definida	Servidores IP # 1 e IP # 2 no están configurados.
APN no definido	APN no está configurado.
SIM bloqueada	Después de introducir un código PIN erróneo 3 veces seguidas la tarjeta SIM está bloqueada. Para desbloquearla ingrese un número PUK. El número PUK no se puede introducir por el panel de control.
Deniega Server	PowerManage niega la solicitud de conexión. Compruebe que el panel está registrado en PowerManage

5.9.4 Probando el Número SIM

El PowerMaster permite probar el número SIM para asegurarse de que el número SIM fue ingresado correctamente en el panel de control (ver sección 5.6.7) y para coordinar con el operador.

07:DIAGNÓSTICO ... TEST NÚMERO SIM ... Selec IP RCVR#

Ingrese al submenú "Selec IP RCVR#", seleccione el servidor IP utilizado para la verificación de la SIM y pulse . El panel envía un SMS de prueba al servidor.

Si el servidor recibe el SMS, el panel de control mostrará "SIM# verificado" y la prueba termina con éxito. Si el SMS no fue recibido, por ejemplo, si no hay conexión entre el panel de control y servidor, el panel de control mostrará "SIM no verificado".

5.9.5 Probando el Módulo Banda Ancha/PowerLink

El procedimiento de diagnóstico Banda Ancha permite probar la comunicación del Módulo de Banda Ancha (vea sección 5.6.8) con el servidor PowerManage y reportar el resultado del diagnóstico. En caso de fallo de comunicación, se reporta información detallada del fallo.

07: DIAGNÓSTICO ... MÓDULO BANDA ANCHA ... ESPERE... Unidad OK

Notas:

1. Cuando el botón es pulsado, el resultado de la prueba puede tomar hasta 4 min. antes de ser mostrado.
2. Si el Módulo Banda Ancha no está registrado al PowerMaster, el menú "MÓDULO BANDA ANCHA" no será mostrado.

La siguiente tabla presenta la lista de mensajes que pueden ser reportados:

Mensaje	Descripción
Unidad ok	El Módulo de Banda Ancha esta operando correctamente.
Test abortado	El test de diagnóstico es abortado, como sigue: <ul style="list-style-type: none"> • Fallo AC– El Módulo de Banda Ancha está puesto en modo APAGADO. • El Módulo de Banda Ancha no ha completado el procedimiento de encendido. En este caso, el instalador debe esperar un máximo de 30 segundos antes de repetir la prueba.
Com. Perdida	La interfaz en serie RS-232 entre el Módulo Banda Ancha y el PowerMaster falló.
Falta IP Recept.	Faltan las configuraciones de receptores IP 1 y 2 en el PowerMaster.
Cable desconnect.	El cable Ethernet no está conectado al Módulo Banda Ancha.
Ver.la conf. LAN	Este mensaje aparece en cualquiera de los siguientes casos: <ul style="list-style-type: none"> • Se ha ingresado IP de Módulo Banda Ancha Incorrecta. • Se ha ingresado máscara de subred incorrecta. • Se ha ingresado gateway por omisión incorrecto. • Fallo servidor DHCP.
Rcvr#1 No Acces. Rcvr#2 No Acces.	Receptor 1 o 2 no es accesible, como sigue: <ul style="list-style-type: none"> • Se ha ingresado IP de receptor errónea. • Fallo de receptor. • Fallo de red WAN.
Rcvr#1 No Registr. Rcvr#2 No Registr.	La unidad PowerMaster no está registrada al receptor IP 1 o 2.

Mensaje	Descripción
Timeout err. Módulo Banda Ancha	El Módulo Banda Ancha no responde al resultado de la prueba antes de 70 segundos.

5.10 Configuraciones de Usuario





Este menú CONFIGURACIONES DE USUARIO le proporciona una puerta de entrada a la configuración de usuario vía los menús de usuario normales.

Consulte la Guía del Usuario PowerMaster para procedimientos detallados.

¡Precaución! Si después de haber programado los códigos de usuario el sistema no reconoce su Código de Instalador, esto indica que usted debe haber programado un código de usuario que es idéntico a su Código de Instalador. Si es así, acceda al menú de usuario y cambie el código que se idéntico a su Código de Instalador. Esto revalidará su Código de Instalador

5.11 Valor de Fábrica

El menú VALOR FÁBRICA le permite restablecer los parámetros PowerMaster a los parámetros predeterminados de fábrica. Para obtener los valores predeterminados de los parámetros relevantes, póngase en contacto con el distribuidor PowerMaster. Restablecer los parámetros predeterminados de fábrica de la siguiente manera:





Paso 1	Paso 2	Paso 3	Paso 4	Paso 5
Seleccione menú "09: VALOR FAB"	Seleccione "<OK> restaurar"	Ingresar Código de Instalador	Restablecimiento de parámetros predeterminados de fábrica está en marcha	
				
09: VALOR FAB	 <OK> restaurar	 PULSE COD: ■	 POR FAVOR ESPERE	 continúe al Paso 1.

Nota:

- 1) Para PowerMaster con 2 códigos de instalador, código de INSTALADOR y código de INSTALADOR MAESTRO, sólo el código de Instalador Maestro permite realizar la función de restablecimiento de fábrica.
- 2) Si el Test Soak está activo, realizar valores de fábrica reiniciará el Test Soak.

5.12 Número de Serie

El menú NÚMERO DE SERIE permite leer el número de serie del sistema y datos similares para fines de soporte solamente. Para leer el número de serie del sistema y otros datos pertinentes, proceda como sigue:

Paso 1	Paso 2	Paso 3
Seleccione "menú 10:NÚMERO DE SERIE [1]	Hagla clic en siguiente repetidamente para visualizar datos relevantes [2]	
		
10:NÚMERO DE SERIE		  a Paso 1
Definición		
0907030000.	Número de serie panel de control	
JS702275 K16.010	Versión software panel de control	
JS700421 v1.0.01 ¹	Versión software LCD panel de control	
PANEL ID 100005	ID panel de control para conectividad PowerManage	
PYTHON: ■■■■■■■■	Versión de software de transferencia de imagen GSM	
J-702271 K16.010	Versión por omisión de panel de control	



¹ Refers to PowerMaster-30 G2 only

5. PROGRAMACIÓN

5.13 Iniciar UL/DL

Nota: Esta opción sólo se utiliza durante la instalación de paneles controlados por Estaciones de Monitoreo compatibles.

El menú "INICIE UL/DL" permite al instalador iniciar una llamada al servidor de carga/descarga. El servidor carga la configuración PowerMaster a su base de datos y puede descargar parámetros predefinidos a la PowerMaster. Para llevar a cabo carga/descarga de servidor proceda como sigue:

Paso 1	Paso 2	Paso 3
Seleccione el menú "11: INICIE UL/DL"	Pulsar OK	
 11: INICIO UL/DL OK	COMUNICANDO OK	 continúe al Paso 1.

① ① – Ejecutando Carga/Descarga de Servidor

- [1] Ingrese al **Menú Instalador** y seleccione el menú "11: INICIE UL/DL" (ver sección 5. 2).
- [2] Después de pulsar el botón **OK**, uno de los siguientes mensajes aparecerán en la pantalla del panel de control:
- "COMUNICAR" - Si el número telefónico del servidor UL/DL ya estaba definido (vea sección 5. 6. 4 "Configurando Envío de Eventos a Estaciones de Monitoreo"), la pantalla PowerMaster mostrará "COMUNICANDO" el cual se muestra durante el proceso de marcado.
 - "NO SE DEFINE TEL" - Si el número de teléfono del servidor de subida/bajada no se ha definido (véase la sección 5. 6. 4 "Configurando Envío de Eventos a Estaciones de Monitoreo"), la pantalla PowerMaster mostrará el mensaje "NO SE DEFINE TEL", que se muestra durante aprox. 30 seg. y es seguido por una melodía triste.
 - "DESCARGAR" - Si la comunicación se ha establecido entre el panel de control PowerMaster y el servidor de carga/descarga, la pantalla del PowerMaster mostrará "DESCARGANDO", que aparece durante el proceso de marcado.
 - "INTEN MARCADO" - Si la comunicación ha fallado entre el panel de control PowerMaster y el servidor de carga/descarga, la pantalla PowerMaster mostrará "FALLO INTEN MARC" que se muestra durante aprox. 30 seg. y es seguido por una melodía triste (error).
 - "DESCARGA OK" - Después de que el proceso de descarga/carga se ha completado con éxito, la pantalla PowerMaster mostrará "DESCARGA OK" que se muestra durante aprox. 30 seg. y es seguido por una melodía feliz (éxito).
 - " FALLO DESCARGA" - Si la comunicación se ha establecido entre el panel de control PowerMaster y el servidor de carga/descarga, pero el proceso de descarga/carga ha fallado, la pantalla PowerMaster mostrará " FALLO DESCARGA", que se muestra durante aprox. 30 seg. y es seguido por una melodía triste (error).



5.14 Particiones

5. 14. 1 Orientación General - Menú "Particiones"¹

Este menú le permite activar/desactivar las particiones en el sistema (para más detalles, ver APÉNDICE B).

5. 14. 2 Activación/ Desactivación de Particiones

Para activar o desactivar la función de partición, haga lo siguiente:

Paso 1	Paso 2	Paso 3
Seleccione menú "12: PARTICION"	Seleccione si "Activar" o "Desactivar" Particiones	
 12: PARTICIONES OK	 Desactivado OK	 continúe al Paso 1.

¹ Se refiere sólo al PowerMaster-30 G2





6. TEST PERIODICO



6.1 Orientación General

Este modo le proporciona los medios para llevar a cabo un test periódico, vía el menú "TEST PERIÓDICO", al menos una vez a la semana y después de un evento de alarma.

Cuando se le indique que realice un test periódico, caminar por todo el sitio para comprobar los detectores y sensores (con excepción de Sirenas y Detectores de Temperatura). Cuando un detector/sensor activa la alarma, su nombre, número y nivel de recepción de alarma deben ser indicados (por ejemplo, "Baño", "Z19 fuerte") y el zumbador deberá sonar en función del nivel de recepción de alarma (1 de 3). Cada dispositivo debe ser probado de acuerdo con las Instrucciones de Instalación del dispositivo.

Para entrar en el menú "TEST PERIÓDICO" y llevar a cabo un test periódico, haga lo siguiente:

Paso 1	①	Paso 2	①
LISTO	[1]	Seleccione el test a realizar	[2]
 			
TEST PERIODICO (Entrar código instalador/maestro)		TEST SIRENAS TEST TEMPERAT. "TEST TODOS DISP" TEST UN DISPOS.	

①	① - Test Periodico
[1]	Sin incluir Sirena y Sensores de Temperatura
[2]	Después de revisar todos los dispositivos no probados el panel de control mostrará "<OK> SALIR". Ahora puede hacer uno de los siguientes: pulse  para cancelar el procedimiento de prueba, presione  para continuar el procedimiento de prueba, o pulse  para salir del procedimiento de prueba.

6.2 Realizar un Test Periódico

El PowerMaster le permite ejecutar el test periódico en cuatro partes:

Test Sirenas: Cada sirena del sistema se activa automáticamente durante 3 segundos (sirenas al aire libre con bajo volumen).







Test Sensor Temperatura: Cuando los sensores de temperatura están inscritos en el sistema, el panel de control muestra la temperatura de cada zona en grados Celsius o Fahrenheit.

Test todos disp: Todos los dispositivos están probados.

















Test Otros Dispositivos: Cada uno de los otros dispositivos en el sistema es activado por el instalador y la pantalla indica cuáles dispositivos no se han probado todavía. La indicación "soy yo" ayuda a identificar los dispositivos no probados, si es necesario. Un contador indica también el número de dispositivos que no se han probado.











LISTO   ...  TEST PERIODICO   ...  MENU desea 

Para llevar a cabo un test periódico, asegúrese de que el sistema sea desarmado y luego entre al menú "TEST PERIÓDICO" usando su Código de Instalador (8888 por defecto) o Código de Instalador Maestro (9999 por defecto). Inmediatamente después de entrar al menú "TEST PERIÓDICO", los 4 LED en el panel se encenderán momentáneamente (test de LED).

Opción	Instrucciones
TEST SIRENAS	<p>Usted puede probar sirenas inalámbricas y estrobos (incluyendo la sirena del panel de control) y las sirenas de los detectores de humo.</p> <p>Para iniciar la prueba de sirenas pulse  . La pantalla ahora muestra "SIRENA N". "N" indica la ubicación de la zona asignada a la sirena que se está probando actualmente. Primero suena la sirena del panel durante 3 segundos, después de lo cual el sistema PowerMaster automáticamente repetirá el procedimiento para la siguiente sirena memorizada en el sistema hasta que todas las sirenas estén probadas. Usted debe escuchar los sonidos de sirenas y asegurarse de que todo sonido de las sirenas.</p> <p>Una vez que todas las sirenas han sido probados, el panel de control ahora pondrá a prueba las sirenas de los sensores de humo que están inscritos en el sistema de alarma. La pantalla ahora muestra "Zxx: SIRENA HUMO", donde "Zxx" indica el número de zona del detector de humo, y se alterna con "<OK> CONTINUAR". Durante este tiempo, la sirena del sensor de humo probado sonará durante un minuto.</p> <p>Pulse   para probar la sirena del siguiente sensor de humo.</p> <p>Cuando toda la prueba de sirenas está completa, la pantalla mostrará "FIN TEST SIRENA". Pulse el botón   o  para confirmar la prueba.</p>

6. TEST PERIODICO

Opción	Instrucciones
TEST TEMPERAT.	<p>El panel de control lee la temperatura de la zona.</p> <p>Para mostrar la temperatura de zonas en el panel de control, pulse  OK. El panel de control lee la temperatura de cada zona. La pantalla alterna entre la temperatura, el número de detector y la ubicación del detector, como en el siguiente ejemplo: "Z01 24. 5°C" cambia a "Z01: Temp. Sensor" cambia a "Hab. invitados". Haga clic sucesivamente en el botón  para revisar la temperatura de cada zona (por Sensor de Temperatura).</p> <p>Cuando la temperatura de todas las zonas ha sido revisada, en la pantalla aparece "FIN TEST DISPOSITIVO". Pulse el botón  OK o  para confirmar la prueba y luego pasar al siguiente paso para probar los otros dispositivos.</p>
"TEST TODOS DISP"	<p>Puede probar todos los dispositivos en un solo procedimiento.</p> <p>Mientras esté en "TEST TODOS DISP", pulse  para iniciar el test.</p> <p>El panel de control ahora muestra "NO ACTIVO NNN". "N" indica el número de dispositivos memorizados en el panel que no se han probado todavía. Este número desciende automáticamente una cuenta para cada dispositivo probado.</p> <p>Cuando aparece la pantalla "NO ACTIVO NNN", recorra todo el sitio para probar los detectores / sensores o presione cualquier tecla del dispositivo de mano seleccionado para iniciar el test.</p> <p>Después que un dispositivo se ha activado, el panel de control muestra "Zxx ESTÁ ACTIVADO" y el indicador "N", cae un número.</p> <p>Pulsar  durante el proceso de prueba mostrará los detalles de cada dispositivo que aún no ha sido probado. El panel de control lee el número de dispositivo, seguido por el tipo de dispositivo (por ejemplo, Sensor de Contacto, Sensor de Movimiento o Mando) y seguido por la ubicación del dispositivo. En esta etapa, pulsar cualquiera de las siguientes teclas abrirá las siguientes opciones:</p> <ol style="list-style-type: none">1. Pulsar  para ver los detalles del siguiente dispositivo no probado.2. Pulse  para salir del proceso de prueba. <p>Durante las pruebas, también puede comprobar la indicación de intensidad de la señal de cada dispositivo, (para más detalles, consulte las Instrucciones de Instalación del dispositivo).</p> <p>Después que todos los dispositivos han sido probados, el panel de control muestra "FIN TEST DISP".</p>
TEST UN DISPOS. →CONTACTO MAG →DETECT MOV. →GLASSBREAK SENS. →SENSORES IMPACTO	<p>Selección un grupo de dispositivos específico que desee probar. Por ejemplo, Detectores de Movimiento.</p> <p>Pulsar  para entrar en el sub-menú "TEST UN DISP" y utilice  para desplazarse por las familias de dispositivos. Pulsar  para acceder al submenú <familia dispositivo> Por ejemplo: "DETECTOR MOV".</p> <p>Aparecerán las siguientes pantallas: "Xxx: <nomb disp> ↻ <ubicacion>" Donde "Xxx" indica el número de dispositivo.</p> <p>Si no hay ningún dispositivo, aparecerá la siguiente pantalla: "NO EXISTE DISP".</p> <p>Pulsar  para probar el dispositivo seleccionado. Aparecerá la siguiente pantalla: "Z01 ACTIVAR AHORA".</p> <p>Camine por todo el sitio para probar los detectores / sensores o presione cualquier tecla del dispositivo de mano seleccionado para iniciar la prueba.</p> <p>Durante las pruebas, también puede comprobar la indicación de intensidad de la señal de cada dispositivo, (para más detalles, consulte las Instrucciones de Instalación del dispositivo).</p> <p>Al final del proceso de prueba del panel cambiará a: "TEST UN DISPOS. "</p> <p>Para probar el rango de microondas del detector dual:</p> <ol style="list-style-type: none">1. Pulsar  para ingresar al submenú "TEST UN DISP" y usar  para navegar a "DETECT MOV".2. Pulsar ; aparecerán las siguientes pantallas: "Z01:Motion Sens ↻ <ubicación>".3. Pulsar  continuamente para navegar a un número de zona diferente.4. Pulsar ; si el dispositivo seleccionado es Tower-32AM PG2, aparecerán las

Opción	Instrucciones
	<p>siguientes pantallas: "<OK MW AJUSTE>" ↩ " <SIGUI.> TEST 1".</p> <p>Para probar el rango de microondas, vaya al paso 5. Para probar un rango de microondas diferente, vaya al paso 7.</p> <p>5. Pulse ; aparecerá la siguiente pantalla: " ACTIV. MW AHORA ".</p> <p>6. Active el dispositivo, la pantalla volverá a "TEST UN DISP ".</p> <p>Ahora puede repetir el procedimiento para otro detector dual.</p> <p>7. Pulse  para seleccionar configuración de sensibilidad.</p> <p>8. Pulse  continuamente para seleccionar entre "Mínimo" (omisión), "Medio" o "Máximo".</p> <p>9a. Pulse ; el panel recibirá un reconocimiento del dispositivo que es indicado por una caja negra junto a la configuración seleccionada. Luego, la pantalla cambia momentáneamente a " ACTIV. MW AHORA " y luego regresa a la configuración seleccionada.</p> <p>9b. Si pulsa , el procedimiento de ajuste termina.</p> <p>Importante: El procedimiento mencionado arriba es sólo para propósitos de prueba y no cambia la configuración del detector. La configuración debe ser guardada vía el menú MODIF DISPOS.</p> <p>Para probar el detector de shock:</p> <p>1. Pulse  para entrar al submenú "TEST UN DISP" y use  para navegar a "SHOCK DETECTOR".</p> <p>2. Pulse ; aparecerán las siguientes pantallas: "Zxx:Shk+AX+CntG3"¹ ↩ <ubicación>.</p> <p>3. Pulse  continuamente para navegar a un número de zona diferente.</p> <p>4. Pulse ; aparecerán las siguientes pantallas: "Zxx ACTIVAR YA " ↩ "SHOCK NO ACTIV." ↩ "CNTMAG NOT ACTIV" ↩ "AUXIL. NO ACTIV".</p> <p><i>Nota: Las pantallas anteriores son la gama completa de pantallas que pueden aparecer e indican las entradas que aún no han sido activadas. Sin embargo, dado que hay varios modelos del detector de shock, no todas estas pantallas aparecerán en algunos modelos.</i></p> <p>5. En esta etapa, active a su vez cada entrada del detector de shock.</p>

¹ Dependiendo del modelo de detector de shock, puede alternativamente aparecer uno de los siguientes: "**Zxx:Shk+AX**" / "**Zxx:Shk+CntG3**" / "**Zxx:Shk+CntG2**".

7. MANTENIMIENTO

7.1 Manejo de Problemas en el Sistema

Falla	¿Qué significa esto?	Solución
1-VIA	El panel de control no puede configurar o controlar el dispositivo. Aumenta el consumo de batería.	<ol style="list-style-type: none"> 1. Asegúrese de que el dispositivo está físicamente presente. 2. Compruebe la pantalla en busca de fallos del dispositivo, por ejemplo, batería baja. 3. Use diagnóstico de RF para comprobar la potencia de la señal y durante las últimas 24 horas. 4. Abra la cubierta del dispositivo y cambie la batería o pulse el interruptor de sabotaje. 5. Instale el dispositivo en un lugar diferente. 6. Reemplace el dispositivo.
FALLO DE RED	No hay alimentación al sensor de gas	Asegúrese de que la fuente de alimentación AC está conectada correctamente
Fallo EN SUMINISTRO DE AC	No hay energía y el sistema está trabajando con una batería de respaldo	Asegúrese de que la fuente de alimentación AC está conectada correctamente
LIMPIAME	El detector de fuego debe ser limpiado	Use una aspiradora para limpiar las ventilas de aire del detector ocasionalmente para tenerlas libres de polvo.
COM. FALLO	No se pudo enviar un mensaje a la estación de monitoreo o a un teléfono privado (o se envió un mensaje pero no fue reconocido)	<ol style="list-style-type: none"> 1. Compruebe la conexión del cable telefónico 2. Compruebe que ha marcado el número telefónico correcto. 3. Marque a la Estación de Monitoreo para comprobar si los eventos se reciben o no.
CPU BAJA BATERIA	La batería de respaldo dentro del panel de control está débil y debe ser reemplazada (véase sección 7. 3, Reemplazando Batería de Respaldo).	<ol style="list-style-type: none"> 1. Comprobar que hay disponible alimentación AC en el Panel. 2. Si el problema existe desde hace más de 72 horas, reemplace la batería
CPU ABIERTA	El panel de control se ha alterado físicamente o su cubierta fue abierta, o fue retirado de la pared.	El panel de control no está bien cerrado. Abra el panel de control y ciérrelo.
PROBLEMA DE FUSIBLE	El fusible PGM está quemado o sobrecargado.	Asegúrese de que la carga de conexión se conforme a lo especificado en las Especificaciones.
GAS PROBLEMA	Detector de fallo de gas	Detector de Gas: Desconecte y vuelva a conectar el conector de alimentación AC Detector de gas CO: Reemplace el detector
FALLO RED GSM	El comunicador GSM no es capaz de conectarse a la red celular.	<ol style="list-style-type: none"> 1. Mueva el Panel y la unidad GSM a otra ubicación. 2. Entre y salga del Menú Instalador 3. Desconecte la unidad GSM y vuélvala a instalar 4. Reemplace la tarjeta SIM 5. Reemplace la unidad GSM
INTERFERENCIA	Se detecta una señal de radio-frecuencia que está bloqueando el canal de comunicación de los detectores y el panel de control.	Localice la fuente de interferencia apagando los dispositivos inalámbricos (teléfonos inalámbricos, audífonos inalámbricos, etc.) en la casa durante 2 minutos y luego compruebe si los problemas continúan. Utilice también el diagnóstico de RF para comprobar la fuerza de la señal.

Falla	¿Qué significa esto?	Solución
FALLO LINEA	Hay un problema con la línea telefónica	<ol style="list-style-type: none"> 1. Levante el auricular del teléfono y asegúrese de que la línea telefónica se puede escuchar 2. Compruebe la conexión telefónica al panel de control
BAJA BATERIA	La batería de un sensor, mando o pulsador inalámbrico está cerca del final de su vida útil.	<ol style="list-style-type: none"> 1. Para dispositivos de alimentación AC, compruebe que hay alimentación AC disponible y está conectada al dispositivo. 2. Reemplace la batería del dispositivo.
PERDIDA	Un dispositivo o detector no se ha reportado por algún tiempo al panel de control.	<ol style="list-style-type: none"> 1. Asegúrese de que el dispositivo está físicamente presente. 2. Compruebe la pantalla en busca de fallos del dispositivo, por ejemplo, batería baja. 3. Use diagnóstico de RF para comprobar la potencia de la señal y durante las últimas 24 horas. 4. Reemplace la batería 5. Reemplace el dispositivo.
NO EN RED	Un dispositivo no fue instalado o no fue instalado correctamente, o no puede establecer comunicación con el panel de control después de la instalación.	<ol style="list-style-type: none"> 1. Asegúrese de que el dispositivo está físicamente presente. 2. Use el diagnóstico de RF para comprobar la potencia actual de la señal y durante las últimas 24 horas. 3. Abra la cubierta del dispositivo y cambie la batería o pulse el interruptor de sabotaje. 4. Memorice de nuevo el dispositivo.
RSSI BAJO	El comunicador GSM ha detectado que la señal de la red GSM es débil	Mueva el panel y la unidad GSM a otra ubicación.
FALLO RED SIRENA	No hay alimentación a la sirena	Asegúrese de que la fuente de alimentación AC está conectada correctamente
SABOT. ABIERTO	El sensor tiene un sabotaje abierto	Cierre el detector de sabotaje
PROBLEMA	El sensor reporta problemas	Reemplace el detector
FALLO TEST SOAK	Alarmas de detector cuando está en modo Test Soak	<p>Si desea continuar el Test Soak, no se debe realizar otra acción.</p> <p>Si desea abortar el Test Soak, desactivar el Test Soak (ver sección 5.4.7).</p>

7.2 Desmontaje del Panel de control

- Retire el tornillo que sujeta la unidad frontal a la unidad posterior, vea Figura 3. 1 (PowerMaster-10 G2) / 4. 1 (PowerMaster-30 G2).
- Retire los 4 tornillos que sujetan la unidad posterior a la superficie de montaje - vea Figura 3. 1 (PowerMaster-10 G2) / 4. 1 (PowerMaster-30 G2) - y retire el panel de control.

7.3 Reemplazo de la Batería de Respaldo

El reemplazo e inserción por primera vez de la batería son similares, vea Figura 3. 8 (PowerMaster-10 G2) / 4. 9 (PowerMaster-30 G2).

Con una batería nueva, inserción correcta y tapa del compartimiento de batería apretada, el indicador PROBLEMA se debe apagar. Sin embargo, el mensaje "MEMORIA" ahora parpadeará en la pantalla (causado por la alarma de "sabotaje" que activó al abrir la tapa del compartimiento de la batería). Límpielo armando y desarmando inmediatamente el sistema.

7.4 Reemplazo de Fusible

El PowerMaster-10 G2 tiene un fusible interno (el PowerMaster-30 G2 tiene dos fusibles internos) que tiene reinicio automático. Por lo tanto, no hay necesidad de sustituir fusible (s).

Cuando ocurre una condición de sobre corriente, el fusible corta la corriente de circuito. Cuando la corriente de falla es retirada por varios segundos, el fusible es automáticamente reiniciado y nuevamente permite el flujo de corriente por el circuito.

8. LEYENDO EL REGISTRO DE EVENTOS

7.5 Reemplazando/Reubicando Detectores

Siempre que trabajos de mantenimiento involucren reemplazo o reubicación de detectores, realice siempre una **prueba completa de diagnóstico de acuerdo con la sección 5. 9.**

Recuerde! Una señal "pobre" no es aceptable.

7.6 Comprobación anual del sistema

Nota: El sistema PowerMaster debe ser revisado por un técnico calificado al menos una vez cada tres (3) años (preferiblemente cada año).

La comprobación anual del sistema está diseñada para asegurar el correcto funcionamiento del sistema de alarma ejecutando las siguientes comprobaciones:

- Test Periodico
- Función de Armado/Desarmado
- No aparecen mensajes de problema en el panel de control
- El reloj muestra la hora correcta.
- Envío: generar un evento a ser transmitido a la Estación de Monitoreo y al usuario.

8. LEYENDO EL REGISTRO DE EVENTOS

Hasta 100 eventos son almacenados en el registro de eventos. Puede acceder a este registro y revisar los eventos uno por uno. Si el registro de eventos se llena por completo, el evento más antiguo se borra cuando se registra un nuevo evento. La fecha y hora de la ocurrencia se memorizan para cada evento.

Nota: Hasta 250 eventos (PowerMaster-10 G2) / 1000 eventos (PowerMaster-30 G2) se almacenan en el registro de eventos que pueden ser revisados con la aplicación de software Programador Remoto PC o por el servidor PowerManager remoto.

Al leer el registro de eventos, los eventos se muestran en orden cronológico - del más reciente al más antiguo. Se ofrece acceso al registro de eventos haciendo clic en el botón y no vía el menú de instalador. A continuación se muestra el proceso de lectura y borrado del registro de eventos.

Paso 1	Paso 2	Paso 3	Paso 4
En modo de operación normal [1]	Ingresar Código de Instalador [2]	Revisión de Eventos [3]	Lista de Eventos [4]
LISTO 00: 00	PULSE COD: ■ ↓ LISTA EVENTOS	Z13 Alarma 09/02/11 3: 37 P	SR2-ALARMA SABOT 07/02/11 11: 49 a
Paso 5 BORRAR EVENTO [5]	Paso 6 Borrar el registro de eventos [6]	Paso 7 Registro de eventos está borrado [7]	Paso 8 Vuelve al modo de operación normal [8]
BORRAR EVENTO	<OFF> BORRAR	<OK> SALIR	LISTO 00: 00

- Leyendo Eventos

[1] Mientras el sistema está en modo de operación normal, pulse la tecla .

Leyendo el Registro de Eventos

[2] Ingrese el Código de Instalador actual y pulse | para entrar en la "LISTA DE EVENTOS".

[3] Se muestra el último evento.

El evento se muestra en dos partes, por ejemplo, "alarma Z13" y luego "09/02/10 3: 37 P".



Nota: En modo Test Soak, el panel muestra la zona con alarma y alterna con "Zxx:Fall. T. Soak".

[4] Pulse | varias veces para desplazarse por la lista de eventos.

Borrando y Saliendo del Registro de Eventos

[5] Desde cualquier lugar dentro del registro de eventos, presione el botón y luego presione | .



8. LEYENDO EL REGISTRO DE EVENTOS

[6] En esta etapa del procedimiento, hacer clic en los botones  o  le llevará a "<OK> SALIR" sin borrar el registro de eventos. Hacer clic en el botón  revertirá a "BORRAR EVENTO".

Pulse el botón  para borrar el registro de eventos.

[7] El sistema borra el registro de eventos

[8] Pulse  para volver al modo de operación normal

Hacer clic repetidas veces en el botón  en cualquier etapa del procedimiento le eleva un nivel con cada clic. Hacer clic en el botón  le llevará a "<OK> SALIR".

APÉNDICE A. Especificaciones

A1. Funcional

	PowerMaster-10 G2	PowerMaster-30 G2
Número de Zonas	30 zonas inalámbricas (incluido 1 entrada cableada).	Hasta 64 zonas inalámbricas, (incluyendo 2 entradas de lógica cableada).
Requerimientos de Zona Cableada	2. 2 kΩ resistencia E. O. L. (resistencia máx. de los cables 220 Ω)	2. 2 kΩ resistencia E. O. L. (resistencia máx. de los cables 220 Ω)
Corriente Bucle máxima	1.5 mA	1.5 mA
Tensión Bucle máxima	3.3 V	3.3 V
Bucle en corto	0.00 – 1.47 V (0.00 – 1.76 KΩ)	0.00 – 1.47 V (0.00 – 1.76KΩ)
Bucle Normal	1.47 – 1.80 V (1.76-2.64 KΩ)	1.47 – 1.80 V (1.76 – 2.64 KΩ)
Bucle Saboteado	1.80 – 2.03 V (2.64-3.52 KΩ)	1.80 – 2.03 V (2.64 – 3.52 KΩ)
Bucle Alarma	2.03 – 2.33 V (3.52-5.26 KΩ)	2.03 – 2.33 V (3.52 – 5.26 KΩ)
Bucle Abierto	2.33 – 3.30 V (5.26 – ∞ Ω)	2.33 – 3.30 V (5.26 – ∞ Ω)
Códigos de Usuario e Instalador	<ul style="list-style-type: none"> ● 1 instalador maestro (9999 por defecto) * ● 1 instalador (8888 por defecto) * ● 1 usuario maestro, no. 1 (1111 por defecto) ● No. Usuarios. 2 - 8 * Los códigos no deben ser idénticos	<ul style="list-style-type: none"> ● 1 instalador maestro (9999 por defecto) * ● 1 instalador (8888 por defecto) * ● 1 usuario maestro, no. 1 (1111 por defecto) ● No. Usuarios. 2 - 48 * Los códigos no deben ser idénticos
Instalaciones de Control	<ul style="list-style-type: none"> - Teclado integral, mandos inalámbricos y teclados - Comandos SMS vía el módulo opcional GSM / GPRS. Control remoto por teléfono. <p>Nota: Para cumplimiento con SIA CP-01, cuando se utiliza KF-234 PG2 también debe ser utilizada una sirena externa.</p>	<ul style="list-style-type: none"> - Teclado integral, mandos inalámbricos y teclados - Comandos SMS vía el módulo opcional GSM / GPRS. - Control remoto por teléfono.
Pantalla	Línea única, LCD retro iluminado de 16 caracteres de gran tamaño.	Línea única, LCD retro iluminado de 16 caracteres de gran tamaño.
Modos de Armado	TOTAL, PARCIAL, TOTAL-INSTANTANEO, PARCIAL-INSTANTANEO, RETORNO, FORZADO, ANULACION.	TOTAL, PARCIAL, TOTAL-INSTANTANEO, PARCIAL-INSTANTANEO, RETORNO, FORZADO, ANULACION.
Tipos de Alarma	Silencio, personal pánico / emergencia, allanamiento, gas (CO) y fuego.	Silencio, personal pánico / emergencia, allanamiento, gas (CO), y fuego.
Señales de Sirena	<u>Continua</u> (intrusión / 24 horas / pánico), <u>triple pulso - pausa corta - triple pulso...</u> (Fuego) ; <u>cuatro pulsos - pausa larga - cuatro pulsos...</u> (gas/CO), y fuego ; pulso largo - pausa larga - pulso largo... (Inundación).	<u>Continua</u> (intrusión / 24 horas / pánico), <u>triple pulso - pausa corta - triple pulso...</u> (Fuego) ; <u>cuatro pulsos - pausa larga - cuatro pulsos...</u> (gas); pulso largo - pausa larga - pulso largo... (Inundación).
tiempo de espera Sirena (campana)	Programable (4 min. por defecto)	Programable (4 min. por defecto)
Salida de Zumbador Incorporado	Al menos 85 dBA a 10 pies (3 m)	Al menos 85 dBA a 10 pies (3 m)
SUPERVISION	Tiempo programable para alerta de inactividad	Tiempo programable para alerta de inactividad
Funciones Especiales	<ul style="list-style-type: none"> - Zonas de timbre - Prueba de diagnóstico y registro de eventos. - Programación local y remota a través de conexiones de teléfono, GSM / GPRS. - Llamada de ayuda utilizando un transmisor de emergencia. - Seguimiento de inactividad de personas mayores, disminuidos físicos y enfermos. 	<ul style="list-style-type: none"> - Zonas de timbre - Prueba de diagnóstico y registro de eventos. - Programación local y remota a través de conexiones de teléfono, GSM / GPRS. - Llamada de ayuda utilizando un transmisor de emergencia. - Seguimiento de inactividad de personas mayores, disminuidos físicos y enfermos. - Centro de mensajes (grabación y reproducción) - Comunicación de Voz Bidireccional

	PowerMaster-10 G2	PowerMaster-30 G2
Recuperación de Datos	Memoria de alarma, problemas, registro de eventos	Memoria de alarma, problemas, registro de eventos
Reloj en Tiempo Real (RTC)	El panel de control mantiene y muestra la hora y la fecha. Esta función también se utiliza para el archivo de registro, proporcionando la fecha y hora de cada evento	El panel de control mantiene y muestra la hora y la fecha. Esta función también se utiliza para el archivo de registro, proporcionando la fecha y hora de cada evento
Test de Batería	Una vez cada 10 segundos	Una vez cada 10 segundos

A2. Inalámbrico

	PowerMaster-10 G2			PowerMaster-30 G2		
Red RF	PowerG - 2 Salto de frecuencia sincronizada bidireccional (TDMA / FHSS)			PowerG - 2 Salto de frecuencia sincronizada bidireccional (TDMA / FHSS)		
Banda de frecuencias (MHz)	433 - 434	868 - 869	912 - 919	433 - 434	868 - 869	912 - 919
Frecuencias de salto	8	4	50	8	4	50
Región	En todo el mundo	Europa	América del Norte y países seleccionados	En todo el mundo	Europa	América del Norte y países seleccionados
Encriptación	AES-128			AES-128		

A3. Eléctrico

	PowerMaster-10 G2	PowerMaster-30 G2																																								
Adaptador AC / AC externo	Europa: 230VAC 50Hz, salida de 700mA 9VAC. EE. UU. : 120V 60Hz, salida 1000mA 9VAC.	NA																																								
Adaptador AC / DC externo	-	Externa (de pared) de conmutación de alimentación 100VAC a 240VAC, 50/60 Hz, 0, 5 / 12, 5 V CC, 1, 6 A																																								
AC/DC Interno	Fuente de alimentación conmutada interna: Entrada: 100-240VAC, 0, 12 A Max. Salida: 7. 5VDC, 1. 2A Max.	Fuente de alimentación conmutada interna: Entrada: 100-240VAC, 0. 5A Salida: 12, 5 VDC, 1. 6A.																																								
Consumo de Corriente	Aprox. 70 mA en espera, 1200 mA pico a plena carga.	40 mA en reposo, 1400 mA a plena carga.																																								
Umbral de Baja Batería	4. 8 V	7, 2 V (6 celdas batería) 9, 6 V (8 celdas batería)																																								
Paquete de Batería de Respaldo	<p>4. 8V 1300 mAh, recargable de baterías de NiMH, p / n GP130AAM4YMX, fabricado por médico de familia o equivalente.</p> <p>Baterías NiMH de 4. 8V 1800 mAh, recargable, p / n GP180AAM4YMX, fabricado por GP o equivalente (pedido especial).</p> <p>4. 8V 2200 mAh, recargable de baterías de NiMH, p / n GP220AAM4YMX, fabricado por GP únicamente.</p> <p>¡Precaución! Riesgo de explosión si la batería se sustituye por un tipo incorrecto. Deseche las baterías usadas de acuerdo a las instrucciones del fabricante</p> <p>Nota: Para el cumplimiento de las normas UL el período de reserva de la batería deberá exceder 12 horas..</p>	<p>Opciones de Batería de Respaldo:</p> <table border="1"> <thead> <tr> <th>Período de Respaldo</th> <th colspan="3">Máximo de dispositivos externos actuales (1)</th> </tr> </thead> <tbody> <tr> <td></td> <td>1300 mAh</td> <td>1800 mAh</td> <td>2200 mAh</td> </tr> <tr> <td></td> <td>6 Batería</td> <td>8 Batería</td> <td>8-batería (4)</td> </tr> <tr> <td></td> <td colspan="3">Paquete (2) Paquete (3)</td> </tr> <tr> <td>4h</td> <td>210mA</td> <td>300mA</td> <td>380mA</td> </tr> <tr> <td>8h</td> <td>90mA</td> <td>160 mA</td> <td>200mA</td> </tr> <tr> <td>12h</td> <td>45mA</td> <td>90 mA</td> <td>120 mA</td> </tr> <tr> <td>24h</td> <td>0mA</td> <td>25 mA</td> <td>45mA</td> </tr> <tr> <td>36h</td> <td>(Sin respaldo)</td> <td>5mA</td> <td>15mA</td> </tr> <tr> <td>48h</td> <td>(Sin respaldo)</td> <td>(Sin respaldo)</td> <td>0mA</td> </tr> </tbody> </table> <p>1. Dispositivos que están conectados entre los terminales de 12 V y GND del PowerMaster-30 G2, que incluye GSM interno y lector de proximidad.</p> <p>2. 7 Baterías NiMH 2V mAh, recargable, p / n GP130AAH6BMX, fabricadas por GP o equivalente.</p> <p>3. 9 Baterías 6V NiMH 2V 1800 mAh, recargable, p / n GP180AAH8BMX, fabricadas por GP o equivalente.</p>	Período de Respaldo	Máximo de dispositivos externos actuales (1)				1300 mAh	1800 mAh	2200 mAh		6 Batería	8 Batería	8-batería (4)		Paquete (2) Paquete (3)			4h	210mA	300mA	380mA	8h	90mA	160 mA	200mA	12h	45mA	90 mA	120 mA	24h	0mA	25 mA	45mA	36h	(Sin respaldo)	5mA	15mA	48h	(Sin respaldo)	(Sin respaldo)	0mA
Período de Respaldo	Máximo de dispositivos externos actuales (1)																																									
	1300 mAh	1800 mAh	2200 mAh																																							
	6 Batería	8 Batería	8-batería (4)																																							
	Paquete (2) Paquete (3)																																									
4h	210mA	300mA	380mA																																							
8h	90mA	160 mA	200mA																																							
12h	45mA	90 mA	120 mA																																							
24h	0mA	25 mA	45mA																																							
36h	(Sin respaldo)	5mA	15mA																																							
48h	(Sin respaldo)	(Sin respaldo)	0mA																																							

APÉNDICE A. Especificaciones

	PowerMaster-10 G2	PowerMaster-30 G2
		4. 9 Baterías NiMH 6V 2200 mAh, recargable (pedido especial) o equivalente. 5. 7 Baterías 2V 1800 mAh, recargable, p/n GP180AAH6BMX, fabricadas por GP únicamente. ¡Precaución! Riesgo de explosión si la batería se sustituye por un tipo incorrecto. Deseche las baterías usadas de acuerdo a las instrucciones del fabricante Nota: Para el cumplimiento de las normas CE el período de reserva de la batería deberá exceder 12 horas.
Tiempo para Cargar	80 % (~ 13 Horas)	80% (~30 Horas) para todos los tipos de batería
Paquete de Batería de Respaldo Opcional	Ver "Opciones de batería de respaldo" por encima de	Consulte "Batería Opciones de copia de seguridad" por encima de la mesa
Tiempo de Carga (pack de batería de respaldo opcional)	80 % (~ 24 Horas)	NA
Corriente (Suma) Total Detectores Cableados	NA	36* mA max.
Corriente de Sirena Externa al Sitio (EXT)	NA	450* mA max @ 12. 5 VDC cuando se alimenta con AC/DC (10. 5 VCC cuando está en modo de espera)
Corriente de Sirena Interna al Sitio (INT)	NA	450* mA max @ 12. 5 VDC cuando se alimenta con AC/DC (10. 5 VCC cuando está en modo de espera) * La corriente de salida total PowerMaster-30 G2 (de sirenas INT y EXT, salida PGM y detectores) no puede superar los 550 mA.
PGM	Sumidero de corriente al panel de control GND 100 mA máx. Max. externa de tensión continua 30 V CC	Sumidero de corriente al panel de control GND 100 mA máx. Max. externa de tensión continua 15 V CC
Protección Corriente Alta / Corto Circuito	NA	Todas las salidas están protegidas (fusible de rearme automático)

A4. Comunicación

	PowerMaster-10 G2	PowerMaster-30 G2
Comunicación	PSTN, GSM, GPRS, IP (para uso futuro)	PSTN, GSM, GPRS, IP (para uso futuro)
Modem Incorporado	300 baudios, protocolo Bell 103	300 baudios, protocolo Bell 103
Transferencia de Datos a Computadora Local	Vía puerto serie RS232	Vía puerto serie RS232
Destinos de Reporte	2 Estaciones de Monitoreo, 4 teléfonos privados	2 Estaciones de Monitoreo, 4 teléfonos privados
Opciones de Formato de Reporte	SIA, Contact ID, Scancom, SIA IP, Visonic PowerNet.	SIA, Contact ID, Scancom, SIA IP, Visonic PowerNet.
Velocidad Pulso	10, 20, 33 y 40 pps - programable	10, 20, 33 y 40 pps - programable
Mensaje a Teléfonos Privados	Tono	Tono de voz o

	PowerMaster-10 G2	PowerMaster-30 G2
Detección de Llamada	La unidad no admite la detección de anillo sin la presencia de tensión continua en las líneas telefónicas.	La unidad no admite la detección de anillo sin la presencia de tensión continua en las líneas telefónicas

A5. Propiedades Físicas

	PowerMaster-10 G2	PowerMaster-30 G2
Temperatura de Funcionamiento Rango	14°F a 120°F (-10°C a 49°C)	14°F a 120°F (-10°C a 49°C)
Temperatura de Almacenamiento Rango	-4°F a 140°F (-20°C a 60°C)	-4°F a 140°F (-20°C a 60°C)
Humedad	93% de humedad relativa, @ 30°C (86°F)	93% de humedad relativa, @ 30°C (86°F)
Tamaño	196 x 180 x 55 mm (7-5/8 x 7 x 2 pulgadas)	266 x 201 x 63 mm (10-7/16 x 7 - 7/8 x 2-1/2 pulgadas)
Peso	658g (23 oz) (con batería)	1. 44Kg (3, 2 libras) (con batería)
Color	Blanco	Blanco

A6. Periféricos y Accesorios

	PowerMaster-10 G2	PowerMaster-30 G2
Módulos	GSM / GPRS, IP (uso futuro)	GSM / GPRS, IP (uso futuro)
Dispositivos Inalámbricos Adicionales	30 detectores, 8 llaves vía radio, 8 teclados, 4 sirenas, 4 repetidores, 8 etiquetas de proximidad	64 detectores, 32 llaves vía radio, 32 teclados, 8 sirenas, 4 repetidores, 32 etiquetas de proximidad
Dispositivos inalámbricos y periféricos	<p>Contacto Magnético: MC-302 PG2, MC-302E PG2</p> <p>Detectores de Movimiento: Next PG2; Next K9 PG2, TOWER-20 PG2, TOWER-32AM PG2, TOWER-32AM K9 PG2, TOWER-30AM PG2, TOWER-30AM K9 PG2, CLIP PG2, TOWER-32AM PG2</p> <p>Detectores de Cámara PIR: Siguiete CAM PG2; Siguiete CAM-K9 PG2</p> <p>Detector de Humo: SMD-426 PG2, SMD-427 PG2</p> <p>Módulo GSM: GSM-350 PG2 (opcional)</p> <p>Mando: KF-234 PG2, KF-235 PG2</p> <p>Teclado: KP-140 PG2/KP-141 PG2 (con tarjeta de proximidad), KP-160 PG2</p> <p>Sirena interior: SR-720 PG2</p> <p>Sirena Exterior: SR-730 PG2</p> <p>Repetidor: RP-600 PG2</p> <p>Gas: GSD-441 PG2, GSD-442 PG2 (Detector CO)</p> <p>Rotura de cristal: GB-501 PG2</p> <p>Temperatura: TMD-560 PG2</p> <p>Inundación: FLD-550 PG2</p> <p>Shock: SD-304 PG2</p>	<p>Contacto Magnético: MC-302 PG2, MC-302E PG2</p> <p>Detectores de Movimiento: Next PG2; Next K9 PG2, TOWER-20 PG2, TOWER-32AM PG2, TOWER-32AM K9 PG2, TOWER-30AM PG2, TOWER-30AM K9 PG2, CLIP PG2, TOWER-32AM PG2</p> <p>Detectores de Cámara PIR: Siguiete CAM PG2; Siguiete CAM-K9 PG2</p> <p>Detector de Humo: SMD-426 PG2, SMD-427 PG2</p> <p>Módulo GSM: GSM-350 PG2 (opcional)</p> <p>Mando: KF-234 PG2, KF-235 PG2</p> <p>Teclado: KP-140 PG2/KP-141 PG2 (con tarjeta de proximidad), KP-160 PG2</p> <p>Sirena interior: SR-720 PG2</p> <p>Sirena Exterior: SR-730 PG2</p> <p>Repetidor: RP-600 PG2</p> <p>Gas: GSD-441 PG2, GSD-442 PG2 (Detector CO)</p> <p>Rotura de cristal: GB-501 PG2</p> <p>Temperatura: TMD-560 PG2</p> <p>Inundación: FLD-550 PG2</p> <p>Shock: SD-304 PG2</p>

APÉNDICE B. Trabajar con Particiones¹

Su sistema de alarma está equipado con una función de partición integrada que puede dividir el sistema de alarma en tres áreas diferentes identificadas como Particiones 1 a 3. Una partición puede ser armada o desarmada, independientemente de la situación de las otras particiones del sistema. Las particiones pueden usarse en lugares donde sistemas de seguridad compartidos son más prácticos, como por ejemplo una oficina en casa o un almacén. Cuando está particionado, cada zona, cada código de usuario y muchas de las funciones de su sistema se pueden asignar a las Particiones 1 a 3. Cada código de usuario es asignado con la lista de las particiones que tiene permitido controlar para limitar el acceso de usuarios a ciertas particiones.

Si está activado el particionado, las pantallas de menú cambian para incorporar la función de partición y también cada dispositivo, usuario y tarjeta de proximidad tiene un menú de particiones adicional, donde es asignado a ciertas particiones y excluido de otras.

Nota: Cuando el Modo Particionado está deshabilitado, todas las zonas, códigos de usuario y características del panel de control operarán como en una unidad regular. Cuando el modo Particionado está habilitado, todas las zonas, códigos de usuario y características del panel de control son asignados automáticamente a la Partición 1.

B1. Interfaz de Usuario y Operación

Consulte el Apéndice B. PARTICIONADO de la Guía del Usuario del panel de control para una descripción detallada de la interfaz de usuario (Armado/Desarmado, comportamiento de la sirena, mostrar función, etc.), y el APÉNDICE A para la operación de Mandos y Teclados en el Modo Particionado.

B2. Áreas Comunes

Las áreas comunes son áreas utilizadas como zonas de paso para áreas de 2 o más particiones. Puede haber más de un área común en una instalación dependiendo de la distribución de la propiedad. Un área común no es lo mismo que una partición, no puede ser armada/desarmada directamente. Las áreas comunes se crean cuando usted asigna una zona o zonas a 2 o 3 particiones. La Tabla A1 resume el comportamiento de los diferentes tipos de zonas en un área común.

Tabla A1 - Definiciones de Áreas Comunes

Tipos de zona de área común	Definición
Perímetro	<ul style="list-style-type: none"> Actúa como está definido sólo después de que la última partición asignado está armada TOTAL o PARCIAL. En caso de que una de las particiones esté desarmada, una alarma iniciada desde esta zona será ignorada para todas las particiones asignadas.
Zonas de retardo	<ul style="list-style-type: none"> Las zonas de retardo no activarán un retardo de entrada a menos que todas las particiones asignadas estén armadas. Por tanto, no se recomienda definir las zonas de retardo como áreas comunes.
Seguidor Perimetral	<ul style="list-style-type: none"> Actúa como se define sólo después que la última partición asignada está armada TOTAL o PARCIAL. En caso de que una de las particiones esté desarmada, una alarma iniciada desde esta zona será ignorada para todas las particiones asignadas. En caso de que una de las particiones de las áreas comunes asignadas se encuentre en un estado de retardo (y las otras particiones estén armadas), la alarma se comportará como un seguidor de perímetro para esta partición únicamente. El evento será ignorado para otras particiones armadas asignadas.
Interior	<ul style="list-style-type: none"> Actúa como se define sólo después de que la última partición asignada está armada TOTAL. En caso de que una de las particiones esté desarmada o armada PARCIAL, una alarma iniciada desde esta zona será ignorada para todas las particiones asignadas.
Seguidor de Interior	<ul style="list-style-type: none"> Actúa como se define sólo después de que la última partición asignada está armada TOTAL. En caso de que una de las particiones esté desarmada o armada PARCIAL, una alarma iniciada desde esta zona será ignorada para todas las particiones

¹ Se refiere sólo al PowerMaster-30 G2

Tipos de zona de área común	Definición
	asignadas. <ul style="list-style-type: none"> • En caso de que una de las particiones asignadas de área común esté en un estado de retardo (y las otras particiones estén armados), la alarma se comportará como un seguidor de interior para esta partición solamente. El evento será ignorado para otras particiones armadas asignadas.
Parc Retardada	<ul style="list-style-type: none"> • Actúa como un tipo seguidor de perímetro cuando todas las particiones asignadas están armadas TOTAL. • Actúa como un tipo Retardo cuando al menos una de las particiones asignadas está armada PARCIAL. • Será ignorada cuando al menos una de las particiones asignadas esté desarmada.
Emergencia, Fuego, Inundación, Gas, Temperatura, 24 horas silencioso, 24 h audible, Sin Alarma	<ul style="list-style-type: none"> • Siempre armado.

Nota: *Un Test Soak de áreas comunes no puede ser iniciado cuando una de sus particiones está armada. Cuando el test Soak de un área común está activado, un evento de alarma es ignorado a menos que todas las particiones que sean asignadas a la zona estén armadas.*

APÉNDICE C. Despliegue de Detectores y funciones

C1. Plan de Despliegue de Detectores

Zona No.	Tipo Zona		Ubicación:		Timbre (melodía Ubicación) o desactivar (*)	Sensor Tipo	Titular
	Omisión	Programado	Omisión	Programado			
1	Retardo 1		Puerta principal				
2	Retardo 1		Garaje				
3	Retardo 2		Puerta garaje				
4	Perímetro		Puerta de atrás				
5	Perímetro		Habitación niños				
6	Interior		Oficina				
7	Interior		Comedor				
8	Perímetro		Comedor				
9	Perímetro		Cocina				
10	Perímetro		Salón				
11	Interior		Salón				
12	Interior		Dormitorio				
13	Perímetro		Dormitorio				
14	Perímetro		Hab. invitados				
15	Interior		Dormitorio princ.				
16	Perímetro		Dormitorio princ.				
17	Perímetro		Tendedero				
18	Perímetro		Baño principal				
19	Perímetro		Sótano				
20	24h audible		Fuego				
21	24h audible		Fuego				
22	Emergencia		Emergencia				
23	Emergencia		Emergencia				
24	24h silen		Sótano				
25	24h silen		Oficina				
26	24h audible		Distribuidor				
27	24h audible		Estudio				
28	sin alarma		Patio				
29	sin alarma		Zona Segura				
30	sin alarma		Trastero				
31	Perímetro		Oficina				
32	Perímetro		Oficina				
33	Perímetro		Distribuidor				
34	Perímetro		Distribuidor				
35	Perímetro		Distribuidor				
36	Perímetro		Distribuidor				
37	Perímetro		Distribuidor				
38	Perímetro		Distribuidor				
39	Perímetro		Distribuidor				
40	Perímetro		Distribuidor				
41	Perímetro		Distribuidor				
42	Perímetro		Distribuidor				
43	Perímetro		Distribuidor				
44	Perímetro		Distribuidor				
45	Perímetro		Distribuidor				
46	Perímetro		Distribuidor				
47	Perímetro		Distribuidor				
48	Perímetro		Distribuidor				
49	Perímetro		Distribuidor				
50	Perímetro		Distribuidor				
51	Perímetro		Distribuidor				
52	Perímetro		Distribuidor				
53	Perímetro		Distribuidor				

APÉNDICE C. Despliegue de Detectores y funciones

Zona No.	Tipo Zona		Ubicación:		Timbre (melodía Ubicación) o desactivar (*)	Sensor Tipo	Titular
	Omisión	Programado	Omisión	Programado			
54	Perímetro		Distribuidor				
55	Perímetro		Distribuidor				
56	Perímetro		Distribuidor				
57	Perímetro		Distribuidor				
58	Perímetro		Distribuidor				
59	Perímetro		Distribuidor				
60	Perímetro		Distribuidor				
61	Perímetro		Distribuidor				
62	Perímetro		Distribuidor				
63	Perímetro		Distribuidor				
64	Perímetro		Distribuidor				

Tipos de Zona: 1 = Salida /Entrada 1 *2 = Salida /Entrada 2 *3 = Retardo Parcial * Seguidor de Interior *5 = Interior * 6 = Perímetro * 7 = Seguidor Perimetral * 8 = 24 horas Silencioso * 9 = 24 h audible *10 = Emergencia * 11 = Tecla de Armado * 12 = Sin Alarma * 17 = Guardia. * 18 = Exterior.

Ubicaciones de Zona: Anote la ubicación prevista para cada detector. Al programar, puede seleccionar una de 26 ubicaciones disponibles (más 5 ubicaciones personalizadas que puede agregar - vea el menú "02: ZONAS/DISPOS").

Notas:

Todas las zonas tienen timbre desactivado por defecto. Escriba su propia opción en la última columna y programe en consecuencia.

Sólo hay una zona cableada en PowerMaster -10 G2 y 2 zonas cableadas en PowerMaster-30 G2.

C2. Lista de Transmisores de Mando

Datos de Transmisor						Asignaciones de botón AUX	
No.	Tipo	Titular	No.	Tipo	Titular	Saltar el retardo de salida, o Armado "instantáneo" Indica la función deseada (si existe)	
1			17				
2			18				
3			19				
4			20				
5			21				
6			22				
7			23				
8			24				
9			25				
10			26				
11			27				
12			28				
13			29				
14			30				
15			31				
16			32				

Salta retraso salida
Armado "instant."

C3. Lista de Transmisor de Emergencia

Tx #	Tipo de Transmisor	Memorizado a Zona	Nombre del titular
1			
2			
3			
4			
5			
6			
7			
8			
9			
10			

C4. Lista de Transmisores sin Alarma

Tx #	Tipo de Transmisor	Memorizado a Zona	Nombre del titular	Asignación
1				
2				
3				
4				
5				
6				
7				
8				
9				
10				

APÉNDICE D. Códigos de Evento

D1. Códigos de Evento Contact ID

COD	Definición
101	Emergencia
110	Fuego
114	Calor
120	Pánico
121	Coacción
122	Silencioso
123	Audible
129	Confirmar pánico
131	Perímetro
132	Interior
133	24 Horas (Seguro)
134	Entrada/Salida
137	Sabot/CP
139	Robo verificado
140	Alarma general
151	Alarma de gas
152	Alerta congelador
154	Alarma de Inundación
158	Alta temperatura
159	Baja temperatura
180	Gas problema
220	Sensor guardia en alarma
301	Pérdida AC
302	Baja batería del sistema
311	Desconexión de batería
313	Reset ingeniero
321	Campana
333	Fallo módem expansión
344	Detectar interferencia receptor RF
350	Problema de comunicación

COD	Definición
351	Fallo Telco
373	Problema de detector de fuego
374	Salir alarma error (zona)
380	Problema de sensor
381	Evento inactivo
383	Sabotaje de sensor
384	Batería baja RF
389	Fallo autodiagnóstico sensor
391	Problema Observar Sensor
393	Limpiar detector de fuego
389	Fallo autodiagnóstico sensor
401	O/C por usuario
403	Auto armado
406	Anular
408	Armado rápido
412	Descarga/acceso con éxito
426	Evento Puerta abierta
441	Armado Parcial
454	No se cierra
455	Fallo de armado
456	Armado parcial
459	Cierre Reciente
570	Anulada
602	Envió Test Periodico
607	Modo TEST DE ZONAS
625	Reinicio hora/fecha
627	Entrada modo programa
628	Salida modo programa
641	Problemas reloj sénior
654	Inactividad del sistema

D2. Códigos de Evento SIA

COD	Definición
AR	RES FALLO AC
AT	Problema AC
BA	Alarma de Robo
BB	Anulación de Robo
BC	Cancelar Robo
BJ	Restaurar Problema Robo
BR	Restaurar Robo
BT	Problemas Robo /Interferencia
BV	Robo Verificado
BX	Test Robo
BZ	Evento inactivo
CF	Cierre Forzado
CG	Armado Parcial
CI	No se cierra
CL	Armado Total
CP	Auto Armado
CR	Cierre Reciente
EA	Puerta abierta
FA	Alarma fuego

COD	Definición
LT	Problema Línea telefónica
LX	Programación Local Terminada
OP	Reporte de Apertura
OT	Fallo de armado
PA	Alarma Pánico
PR	Restaurar Pánico
QA	Alarma de emergencia
RN	Reset ingeniero
RP	Test automático
RS	Exito Programación Remota
RX	Test Manual
RY	Salida de Test Manual
TA	Alarma Sabot.
TE	Comunicador restaurado a operación
TR	Restaurar Sabotaje
TS	Comunicador retirado de operación
UJ	Restaurar máscara de detector
UT	Det. Enmasc.
WA	Alarma de Inundación

APÉNDICE D. Códigos de Evento

COD	Definición	COD	Definición
FJ	Problema de detector de fuego	WR	Restaurar alarma de inundación
FR	Restaurar Fuego	XR	Restaurar Batería de Sensor
FT	Limpiar Detector de Fuego	XT	Problema Batería de Sensor
FX	Prueba de Fuego	YA	Fallo Campana
GA	Alarma de gas	YH	Campana restaurada
GJ	Rest. problema gas	YI	Problema sobrecorriente
GR	Rest. Alarma de gas	YM	Desconectar Batería de Sistema
GT	Problemas de gas	YR	Restaurar Batería de Sistema
GX	Test de gas	YT	Problema /Desconexión Batería del Sistema
HA	Alarma de Atraco (coacción)	YX	Servicio Requerido
JT	Hora cambiada	YZ	Servicio Completado
KA	Alarma de calor	ZA	Congelación de alarma
KH	Restaurar alarma de calor	ZH	Restaurar Alarma de congelación
KJ	Restaurar problema de calor	ZJ	Restaurar problema de congelación
KT	Problema de Calor	ZR	Restaurar congelación
LB	Programa Local	ZT	Problema congelación
LR	Restaurar línea telefónica		

D3. Entendiendo el Formato de Datos del Protocolo de Envío Scancom

El formato de datos SCANCOM consta de 13 dígitos decimales divididos en 4 grupos, de izquierda a derecha, como se muestra a la derecha.

Cada canal está asociado con un evento específico como sigue:

- 1^{er} "C": Fuego
- 2^{do} "C": Ataque personal
- 3^{ro} "C": Intruso
- 4^{to} "C": Abrir/cerrar
- 5^{to} "C": Cancelación
- 6^{to} "C": Emergencia
- 7^{mo} "C": Segunda alarma
- 8^{vo} "C": Mensajes de problema

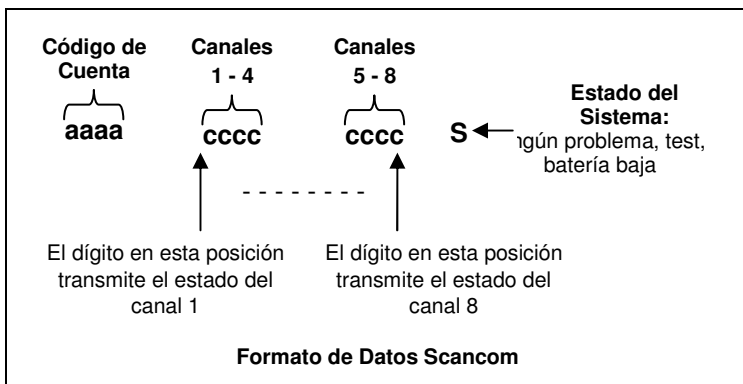

D4. SIA sobre IP - Offset para Usuario del Dispositivo

Tipo	Rango de Número	Ejemplo	Observaciones
Informes del Sistema	00	Sabotaje del sistema se reportaría como 000	
Zonas /Detectores Normales	0-499	Zona 5 se reportaría como 005	
Mandos / Users / Etiquetas	501-699	Número de Mando/Usuario 101 reportaría 601	
Teclados/ASU	701-799	Teclado número 8 reportaría D708	
Sirenas	801-825	Sirena Número 9 reportaría E809	
Repetidores	831-850	Repetidor número 4 reportaría 834	
Expansores/Dispositivos de Bus /PGM	851-875	Dispositivo Número 2 reportaría E852	
Problemas para GSM	876	Fallo de red módulo CSM 876	
Plink	878		
Guardia	879		
	901- 999		Para uso futuro

APENDICE E. Modo Sabbath

E1. Guía General

El Modo Sabbath le permite usar el sistema de alarma sin violar el Sabbath. La característica básica de este sistema de alarma es que los sensores PIR no son activados durante el modo Desarmado.

El método de instalación, como se ilustra en el dibujo siguiente, se usa para evitar la transmisión desde el dispositivo de contacto magnético. El dispositivo MC-302E se usa sólo como dispositivo de transmisión para reportar el estatus de la puerta al panel de control. Un contacto magnético cableado es conectado a la entrada del dispositivo MC-302E y un interruptor de abrir/cerrar es conectado en paralelo a la entrada MC-302E.

Nota: Antes del Sabbath, cerrar el circuito neutraliza el magneto del detector. Usted puede usar la puerta frontal sin violar el Sabbath. En el día del Sabbath mismo, puede abrir el interruptor para permitir que la puerta sea protegida. Esta operación es permitida en el Sabbath y también cuando el panel de control es armado.

E2. Conexión

1. Memorice un MC-302E en el panel de control PowerMaster (vea sección 5.4.2).
2. Configure la opción de configuración "Input #1" del MC-302E a "Normalmente Cerrado" (consulte Instrucciones de Instalación MC-302E, sección 2.3).
3. Conecte al MC-302E un contacto magnético cableado a ser instalado en la puerta y que sea operado abriendo/cerrando la puerta (ver dibujo abajo).
4. Un interruptor abrir/cerrar debe estar conectado en paralelo a la entrada del MC-302E.

Configuración de Cableado

- A. Dispositivo MC-302E
- B. Contacto magnético cableado
- C. Armazón fijo
- D. Parte móvil
- E. Interruptor abrir/cerrar
 - E1. Cerrado
 - E2. Abierto

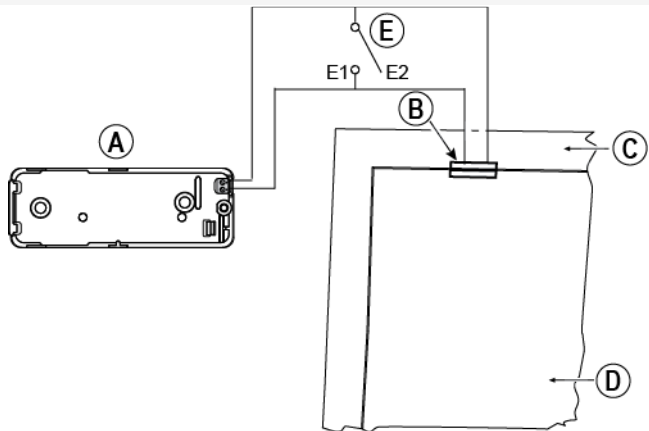

E3. Armado el Sistema por Reloj de Sabbath

1. Memorice un MC-302E al panel de control PowerMaster (vea sección 5.4.2).
2. Configure el Tipo de Zona a "11.Zona Llave" (vea sección 5.4.2)
3. Configure la opción de configuración "Input #1" del MC-302E a "Normalmente Abierto" (consulte instrucciones de instalación del MC-302E, sección 2.3).
4. Desde el menú "03: PANEL DE CONTROL", configure la opción de configuración "09:ZONA LLAVE" a "ARM TOT" (vea sección 5.5.2) – desde v16.

Nota: Cuando el sistema de alarma es armado de noche por un reloj Sabbath, el interruptor abrir/cerrar debe estar abierto cuando la puerta es cerrada.

APÉNDICE F. PowerLink3 IP Communicator

AVISO IMPORTANTE

Visonic es un fabricante y proveedor de equipos y **NO presta servicios de reenvío de eventos, por SMS, E-mail u otros servicios desde la Plataforma PowerManage.**

A fin de obtener el máximo provecho del módulo comunicador PowerLink3 IP, este deberá estar conectado a una estación central de monitorización o a otro proveedor de servicios que utilice el Servidor PowerManage de Visonic.

El Módulo IP PowerLink3, es compatible con la versión 17 de los paneles de control PowerMaster y versiones posteriores.

Primeros pasos

El Módulo Comunicador IP PowerLink3 de Visonic, provee un canal de comunicación al servidor PowerManage y permite enviar eventos, incluso imágenes de alarma de cámaras PIR y gestionar la configuración de paneles. Para obtener información más detallada, consulte la Guía del usuario de PowerManage.

Nota: PowerLink3 IP, no incluye visualización mediante cámaras ni el control de opciones a través de una interfaz de Internet.

Especificaciones

SOFTWARE	
Sistema de seguridad	<ul style="list-style-type: none"> Envío de eventos por PowerMaster a servidores PowerManage Suministro de un canal de comunicación a servidores PowerManage.
Gestión	<ul style="list-style-type: none"> Dirección IP: Configuración automática o manual Restablecer a la opción por defecto de fábrica Actualización del firmware a distancia
Seguridad de datos	<ul style="list-style-type: none"> Cifrado de 128 bits AES para eventos SIA-IP de PowerMaster
HARDWARE	
Conexión a PowerMaster	<ul style="list-style-type: none"> RS-232
Tamaño	<ul style="list-style-type: none"> 73 x 61,5 x 16 mm
Peso	<ul style="list-style-type: none"> 50 gramos
Color	<ul style="list-style-type: none"> Plateado
Temperatura de funcionamiento	<ul style="list-style-type: none"> 0º C a 49º C
Temperatura de almacenamiento	<ul style="list-style-type: none"> -20º C a 60º C
Cumplimiento de normas	<ul style="list-style-type: none"> EN 60950, EN 55022, EN 55024

Instalación

Contenido del paquete

Visonic PowerLink3 IP Communicator (1 unidad)	Un cable Cat-5 de 2 metros	Un cable RS-232
		

Requisitos del sistema

- Sistema de seguridad PowerMaster.
- Conexión rápida a Internet (cable o DSL) a través de un enrutador doméstico basado en Ethernet.
- Un puerto Ethernet libre en el enrutador doméstico para la conexión de PowerLink3 IP Communicator.

Instalación del Visonic PowerLink3 IP Communicator

Para instalar el hardware del Visonic PowerLink3 IP Communicator, proceda según las siguientes instrucciones:

Nota: La batería del panel de control no respalda el funcionamiento de PowerLink3 IP Communicator y, en caso de fallo de la red de CA, no es operativo.

Instalación del Hardware

Paso 1.

Abrir el panel de control:
PowerMaster-10 G2

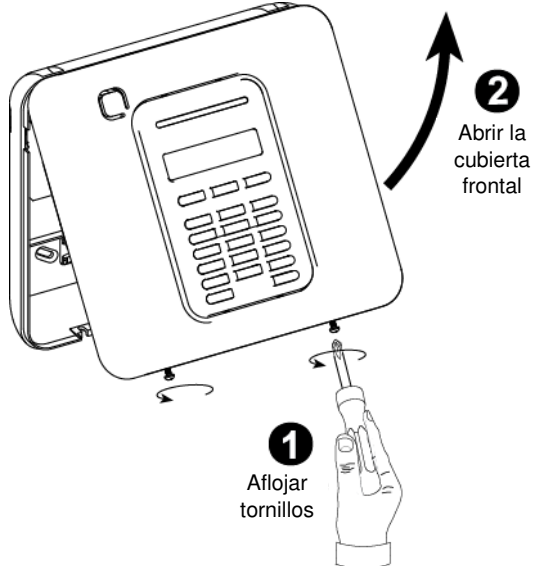

PowerMaster-30 G2

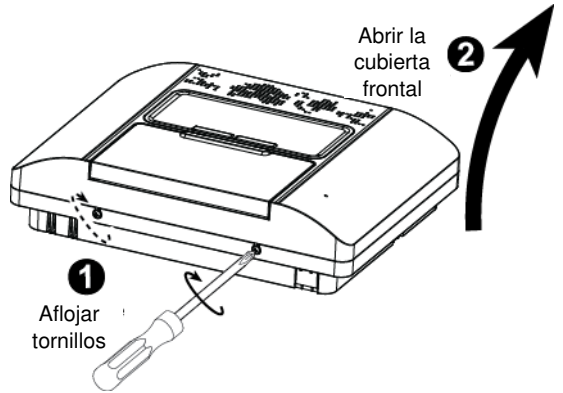

Paso 2.

Montar el PowerLink3 IP Communicator interno en el panel de control y asegurarlo con dos tornillos:
PowerMaster-10 G2

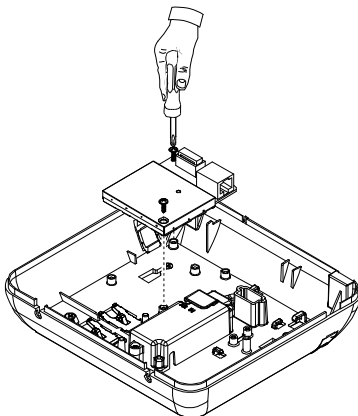

PowerMaster-30 G2

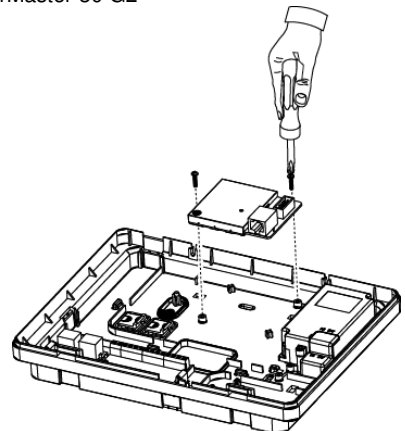

Paso 3

PowerMaster-10 G2:

1. Conectar el cable plano, del panel frontal al PowerLink3 IP Communicator.
2. Conectar el cable Cat-5, del PowerLink3 IP Communicator al enrutador doméstico:

PowerMaster-30 G2:

1. Conectar el cable plano, del panel frontal al PowerLink3 IP Communicator.
2. Conectar el cable Cat-5, del PowerLink3 IP Communicator al enrutador doméstico:

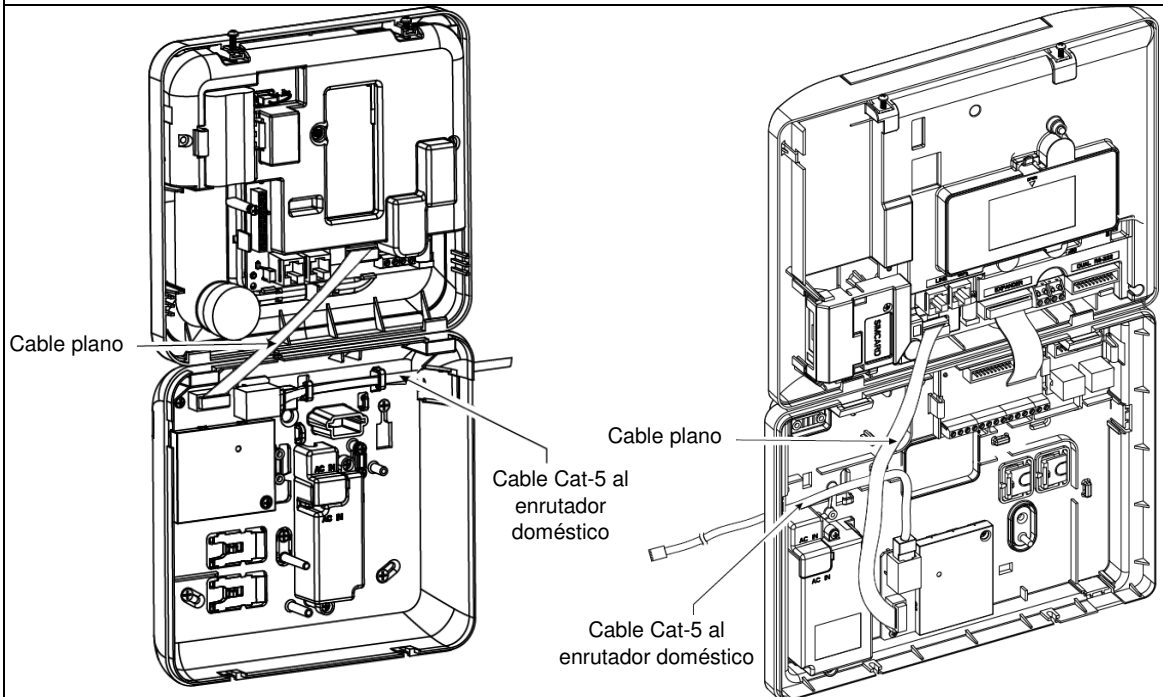

Nota: Para comprobar el funcionamiento correcto del PowerLink3 IP Communicator, consulte la Guía del instalador de PowerMaster-10/30 G2, sección 5.9.5: "Prueba del módulo de banda ancha o PowerLink".

Notas:

1. Para evitar interferencias con la antena, no enrutar el cable Cat-5 a través de la entrada de cable pre-taladrada del lado derecho del panel.
2. Para comprobar el funcionamiento correcto del PowerLink3 IP Communicator, consulte la Guía del instalador de PowerMaster-10/30 G2, sección 5.9.5: "Prueba del módulo de banda ancha o PowerLink".

Paso 4.

Cerrar el panel y fijarlo con dos tornillos:
PowerMaster-10 G2

PowerMaster-30 G2

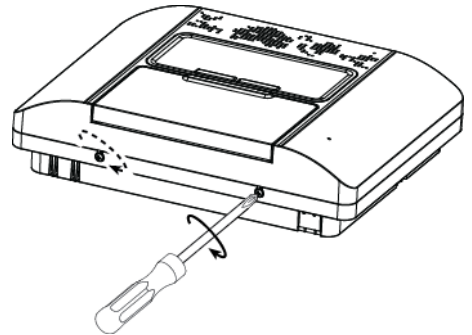
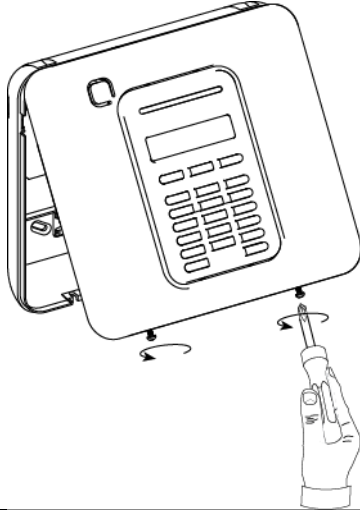

Configuración del panel de control

La Configuración del Módulo PowerLink3 IP Communicator está integrada en el panel de control de PowerMaster. Esto facilita la configuración de los menús requeridos con los que el instalador está familiarizado.

Para obtener instrucciones de programación detalladas, el instalador debe consultar la Guía del instalador de PowerMaster-10/30 G2, sección 5.6: "Comunicación"

Siga las instrucciones a continuación para activar DHCP, o para definir la dirección IP del PowerLink3 IP Communicator.

1. En el panel de control de PowerMaster, entre en el menú "MODO INSTALADOR" utilizando el Código de Instalador.
2. Entre en el menú "04:COMUNICACIÓN".
3. Entre en el menú "7:BANDA ANCHA".
4. Seleccione "IP manual" o "Cliente DHCP" y defina cualquiera de las dos opciones.

Nota: Si "7:BANDA ANCHA" no figura, o si no se puede entrar en el menú, compruebe si PowerLink3 IP Communicator se instaló correctamente.

Programación para configurar el envío de eventos a estaciones centrales

Siga las instrucciones a continuación para seleccionar el tipo de eventos que se desea enviar y determinar el método utilizado para enviar eventos.

1. En el panel de control de PowerMaster, entre en el menú "MODO INSTALADOR" utilizando el Código de Instalador.
2. Vaya al menú "04:COMUNICACIÓN".
3. Vaya al submenú "3:C.S. REPORTING".
4. Programe los siguientes menús:
 - "01:ENVÍO EVENTOS": seleccione el tipo de eventos que el panel de control enviará a la estación central.
 - "02:1st RPRT CAN/03:2nd RPRT CAN/04:3rd RPRT CAN": defina la 1a, 2a o 3a prioridad de método utilizado para enviar eventos. Seleccione la opción "banda ancha" para el PowerLink3 IP Communicator.
 - "21:RVCR IP 1/22:RVCR IP 2": introduzca la dirección IP de la estación central a la que PowerLink3 IP Communicator estará supeditado (campo no obligatorio).

APENDICE G. Glosario

Período de Aborto: Cuando se inicia una alarma, el zumbador incorporado interior se activa primero por un período limitado de tiempo, que es el período de aborto configurado por el instalador. Si usted causa una alarma accidentalmente, puede desactivar el sistema dentro del período de aborto antes de que las sirenas reales empiecen y antes de que la alarma sea reportada a los *respondedores a distancia*.

Alarma: Hay 2 tipos de alarma:

Alarma fuerte - las sirenas internas y externas suenan a todo volumen en forma constante y el panel de control reporta el evento por teléfono.

Alarma silenciosa - las sirenas permanecen en silencio, pero el panel de control reporta el evento por teléfono.

Un estado de alarma es causada por:

- Movimiento detectado por un *DETECT MOV*.
- Cambio de estado detectado por un *detector de contacto magnético* - una ventana o puerta cerrada se abre
- Detección de humo por un *detector de humo*
- *Sabotaje* de cualquiera de los detectores
- Pulsar los dos botones de emergencia simultáneamente (pánico).

Armado: Armar el sistema de alarma es una acción que lo prepara para hacer sonar una alarma si una zona es "violada" por movimiento o por la apertura de una puerta o ventana, según sea el caso. El panel de control puede ser armado en varios modos (ver *TOTAL*, *PARCIAL*, *INSTANTÁNEO* y *RETORNO*).

Asignado: Se refiere a zonas

Asociado: Se refiere a dispositivos

TOTAL: Este tipo de conexión se utiliza cuando el espacio protegido se desocupe por completo. Todas las zonas, *interior* y *perímetro* por igual, están protegidas.

Zonas de Timbre: Le permiten hacer un seguimiento de la actividad en el área protegida mientras el sistema de alarma está en estado desarmado. Cada vez que una zona de timbre está "abierto", el timbre suena dos veces. El zumbador no suena, sin embargo, al cerrar de la zona (volver a la normalidad). Las residencias pueden utilizar esta función para anunciar visitantes o cuidar niños. Las empresas pueden utilizar para indicar cuando los clientes acceder a las instalaciones o cuando el personal de entrar en zonas restringidas.

Nota: *Su instalador nunca designará una zona de 24 horas o una zona de fuego como una zona de timbre, debido a que ambos tipos de zonas activan una alarma si se les perturba mientras el sistema está en estado desarmado.*

Aunque una o más zonas sean designadas como zonas de timbre, puede activar o desactivar la función de timbre.

Comunicadores: Se refiere a canal de comunicación, por ejemplo, GSM.

Panel de Control: El panel de control es un gabinete que incorpora la circuitería electrónica y el microprocesador que controlan el sistema de alarma. Se recoge la información de varios sensores, la procesa y responde de diversas maneras. También incluye la interfaz de usuario - Teclas de control, teclado numérico, pantalla, más sólida y un altavoz.

Configuración por Defecto: Configuración que se aplica a un grupo de dispositivos específico.

Detector: El dispositivo (aparato) que envía una alarma, que se comunica con el panel de control (por ejemplo, NEXT PG2 es un detector de movimiento, SMD-426 PG2 es un detector de humo).

Desarmado: Lo contrario de armar - una acción que restaura el panel de control para el estado de espera normal. En este estado, sólo *zonas de fuego* y *24 horas* sonarán una alarma si son violadas, pero también puede ser iniciada una "alarma de pánico".

Zona Perturbada: Una zona en un estado de alarma (esto puede ser causado por una ventana o puerta abierta o por el movimiento en el campo de visión de un detector de movimiento). Una zona perturbada se considera "no segura".

Armado Forzado: Cuando cualquiera de las zonas del sistema es *perturbada* (abierta), el sistema de alarma no puede ser armado. Una manera de resolver este problema es encontrar y eliminar las causas de la perturbación de zona (cierre de puertas y ventanas). Otra forma de lidiar con esto es imponer el **armado forzado** - desactivación automática de las zonas que todavía están *perturbadas* al terminar el retardo de salida. Las zonas anuladas no estarán protegidas durante todo el período de armado. Incluso si se restaura a su estado normal (cerrado), las zonas excluidas se quedan sin protección hasta que el sistema está desarmado.

El permiso para "armar forzado" es dado o negado por el instalador durante la programación del sistema.

PARCIAL: Este tipo de conexión se utiliza cuando las personas están presentes dentro del espacio protegido. Un ejemplo clásico es la noche en su casa, cuando la familia está a punto de retirarse a la cama. Con el armado de CASA, las zonas perimetrales están protegidos, pero las zonas interiores no lo son. En consecuencia, el movimiento dentro de las zonas interiores será ignorado por el panel de control, pero la perturbación de una zona perimetral causará una alarma.

Instant: Usted puede armar el sistema TOTAL-INSTANTÁNEO o HOME INSTANTÁNEA, cancelando así el retardo de entrada para todas las zonas de retardo para la duración de un período de armado.

Por ejemplo, usted puede armar el panel de control en el modo de CASA-INSTANTÁNEO y permanecer dentro del área protegida. La protección del perímetro Sólo está activo, y si usted no espera que alguien deje caer en el mismo tiempo el sistema está armado, la alarma al entrar por la puerta principal es una ventaja.

Para desarmar el sistema sin causar una alarma, utilice su teclado de control (que normalmente es accesible sin necesidad de perturbar una zona perimetral) o utilice un mando.

Retorno: El modo de Retorno es un modo de armado especial en el que los "usuarios de retorno" designados causarán que un "mensaje de retorno" sea enviado a un teléfono cuando se desarme el sistema.

Por ejemplo, si un padre quiere estar seguro de que su hijo ha regresado de la escuela y desarmado el sistema. Armado Latchkey sólo es posible cuando el sistema está armado en modo TOTAL.

Ubicacion: Asignar un lugar con nombre a un dispositivo (por ejemplo, Garaje, Puerta principal, etc.)

Detector de Contacto Magnético, Inalámbrico: Un interruptor controlado por magneto y un transmisor inalámbrico PowerG en una carcasa compartida. El detector está montado en puertas y ventanas para detectar cambios en el estado (de cerrado a abierto y viceversa). Al detectar que una puerta o ventana está abierta, el detector transmite su código de identificación único acompañado por una señal de "alarma" y varias otras señales de estado al panel de control.

El panel de control, si no está armado en ese momento, considerará al sistema de alarma como "no listo para armar" hasta que reciba una señal de "restaurado" desde el mismo detector.

Detector de Movimiento, Inalámbrico: Un sensor de movimiento pasivo por infrarrojos y un transmisor inalámbrico PowerG en una carcasa compartida. Al sentir movimiento, el detector transmite su código de identificación único acompañado por una señal de alarma y varias señales de estado al panel de control. Después de la transmisión, se destaca por la de sentir el movimiento adicional.

Zona de Sin Alarma: El instalador puede designar una zona para los papeles que no sean de alarma. Por ejemplo, un DETECT MOV. instalado en una escalera oscura puede ser usado para encender las luces automáticamente cuando alguien cruza la zona oscura. Otro ejemplo es un transmisor inalámbrico vinculado a una zona que controla un mecanismo de apertura de puerta.

Armado Rápido: Armado sin un Código de Usuario El panel de control no solicitar su código de usuario cuando se pulsa uno de los botones de armado. El permiso para utilizar este método de armado se da o se niega por el instalador durante la programación del sistema.

Respondedor Remoto: Un respondedor puede ser un proveedor profesional de servicios al que el dueño de la casa o negocio está suscrito (una *estación de monitoreo*) o un pariente / amigo que está de acuerdo en cuidar el sitio protegido durante la ausencia de sus ocupantes. El *panel de control* reporta eventos por teléfono a ambos tipos de respondedor.

Restaurar: Cuando un detector vuelve del estado de alarma al estado de espera normal, se dice que ha sido "restaurado".

Un *DETECT MOV.* se restaura automáticamente después de la detección de movimiento, y queda listo para detectar de nuevo. Esta clase de "restauración" no se informa a los *respondedores* remotos.

Un *detector de contacto magnético* restaura sólo al cierre de la puerta o ventana protegida. Esta clase de "restauración" se informa a los *respondedores* remotos.

Sensor: El elemento sensor: sensor piro eléctrico, fotodiodo, micrófono, sensor óptico de humo, etc

Intensidad de Señal: La calidad del enlace de comunicación entre los componentes del sistema y el panel de control.

Detector de Humo, Inalámbrico: Un detector de humo regular y un transmisor inalámbrico PowerG en una vivienda compartida. Tras la detección de humo, el detector transmite su código de identificación único acompañado por una señal de alarma y varias señales de estado al panel de control. Dado que el detector de humo está vinculado a una *zona de fuego* especial, una alarma de fuego es iniciada.

Estado: TOTAL, PARCIAL, TOTAL-INSTANTANEO, PARCIAL-INSTANTANEO, RETORNO, FORZADO, ANULACION.

Status: Fallos AC, batería baja, problema, etc

Cod. Usuario: El PowerMaster está diseñado para obedecer sus comandos, siempre que vayan precedidos de un código de acceso de seguridad válido.

Personas no autorizadas no conocen este código, por lo que cualquier intento por su parte de *desarmar* o derrotar el sistema está condenado al fracaso. Algunas de las operaciones, sin embargo, puede llevarse a cabo sin un código de usuario, ya que no degradan el nivel de seguridad del sistema de alarma.

Zona: Una zona es un área dentro del espacio protegido bajo la supervisión de un detector específico. Durante la programación, el instalador permite que el *panel de control* aprenda el código de identidad del detector y lo vincula a la zona deseada. Dado que la zona se distingue por el número y el nombre, el panel de control puede informar sobre el estado de la zona para el usuario y registrar en su memoria todos los hechos denunciados por el detector de zona. Zonas instantáneas y de retardo están "de guardia" sólo cuando el panel de control está armado, y otras *zonas (24 horas)* están "de guardia", independientemente de si el sistema está armado o no.

Tipo Zona: El tipo de zona determina cómo el sistema maneja las alarmas y otras señales enviadas desde el dispositivo.

APÉNDICE H. Cumplimiento Normas

Cumplimiento con estándares



Por la presente, el Grupo de Visonic declara que la serie PowerG de las unidades centrales y accesorios están diseñados para cumplir con:

- **Normas de EE. UU.** : **Estándares:** (FCC) de 47 CFR parte 15 y parte 68, UL 1023 y UL 985
- **Normas de Canadá:** RSS 210
- **Normas CE Europea**

El PowerMaster cumple con los requerimientos RTTE - Directiva 1999/5/EC del Parlamento y del Consejo Europeo del 9 de marzo de 1999.

De acuerdo con la norma europea EN50131-1 y EN 50131-3, la clasificación de seguridad PowerMaster es de 2 - "bajo a mediano riesgo" y la clasificación ambiental es II - "general interiores" y el tipo de fuente de alimentación es A. EN 50131-6, y ATS4 según la norma EN 50136.

- **Normas GSM:**

Europa: Cumple con normas CE 3GPP TS 51. 010-1, EN 301 511, EN301489-7

EE. UU. : CFR 47 Parte 22 (GSM850) y Parte 24 (GSM 1900).

- **Telefication:**

PowerMaster-30 G2 está certificado por el organismo holandés de pruebas y certificación Telefication BV a las siguientes normas:

EN 50131-3, EN 50131-6, EN 50131-5-3, EN 50130-4, y EN 50130-5.

Telefication BV ha certificado únicamente la variante 868 MHz de este producto.

- **Grado de Seguridad:**

De acuerdo con EN 50131-1:2006 y A1:2009, este equipo puede ser aplicado en sistemas instalados hasta e incluyendo Seguridad Grado 2.

- **Clase Ambiental EN 50131-1**

Clase II

¡ADVERTENCIA! Cambios o modificaciones a esta unidad no aprobados expresamente por la parte responsable del cumplimiento podrían anular la autoridad del usuario para operar el equipo.

GARANTÍA

Visonic Limited (el "Fabricante") garantiza este producto solamente (el "Producto") al comprador original solamente (el "Comprador") contra mano de obra y materiales defectuosos bajo uso normal del Producto por un período de doce (12) meses a partir de la fecha de envío del Fabricante.

La presente garantía es absolutamente condicional a que el Producto se haya instalado, mantenido y operado correctamente en condiciones de uso normal de acuerdo con las instrucciones de instalación y funcionamiento recomendadas por el Fabricante. Esta garantía no cubrirá los productos que se hayan averiado por cualquier otro motivo, según el criterio del Fabricante, como instalación inadecuada, no seguir las instrucciones de instalación y funcionamiento recomendadas, negligencia, daños voluntarios, uso indebido o vandalismo, daños accidentales, modificaciones o manipulaciones o reparaciones realizadas por alguien que no sea el Fabricante.

El Fabricante no manifiesta que este Producto no se pueda allanar y/o circunvenir ni que el Producto prevendrá cualquier muerte y/o lesión personal y/o daños a la propiedad como resultado de hurto, robo, incendio u otro, ni que el Producto proporcionará en todo momento aviso o protección adecuados. El Producto, si se instala y mantiene de manera correcta, sólo reduce el riesgo de dichos eventos sin aviso y no constituye una garantía o un seguro contra la ocurrencia de dichos eventos.

ESTA GARANTÍA SE DA EXCLUSIVA Y EXPLÍCITAMENTE EN LUGAR DEL RESTO DE LAS GARANTÍAS, OBLIGACIONES O RESPONSABILIDADES, YA FUESEN ESCRITAS, VERBALES, EXPLÍCITAS O IMPLÍCITAS E INCLUYENDO CUALQUIER GARANTÍA DE COMERCIABILIDAD O APTITUD PARA UN FIN PARTICULAR O DE OTRO TIPO. EL FABRICANTE NO SERÁ RESPONSABLE ANTE NADIE POR CUALESQUIERA DAÑOS Y PERJUICIOS INDIRECTOS O INCIDENTALES POR EL INCUMPLIMIENTO DE ESTA GARANTÍA O CUALESQUIERA OTRAS GARANTÍAS, COMO SE MENCIONA ANTERIORMENTE.

EL FABRICANTE NO SERÁ RESPONSABLE EN NINGÚN CASO POR CUALESQUIERA DAÑOS ESPECIALES, INDIRECTOS, INCIDENTALES, CONSECUENCIALES O PUNITIVOS O POR PÉRDIDAS, DAÑOS O GASTOS, INCLUYENDO PÉRDIDA DE USO, BENEFICIOS, INGRESOS O CRÉDITO MERCANTIL, DIRECTA O INDIRECTAMENTE, COMO RESULTADO DEL USO O INCAPACIDAD DE USO DEL PRODUCTO O POR LA PÉRDIDA O DESTRUCCIÓN DE OTRA PROPIEDAD O A RAÍZ DE CUALQUIER MOTIVO, INCLUSO SI SE AVISÓ AL FABRICANTE DE LA POSIBILIDAD DE TALES DAÑOS.

EL FABRICANTE NO SERÁ RESPONSABLE DE NINGUNA MUERTE, LESIÓN PERSONAL Y/O DAÑO CORPORAL Y/O DAÑOS A LA PROPIEDAD U OTRAS PÉRDIDAS, YA FUESEN DIRECTAS, INDIRECTAS, INCIDENTALES, CONSECUENCIALES O DE OTRO TIPO, QUE SE BASEN EN UNA RECLAMACIÓN DE QUE EL PRODUCTO NO FUNCIONÓ.

No obstante, si se hace responsable al Fabricante, ya sea directa o indirectamente, de cualesquiera pérdidas o daños bajo esta garantía limitada, **LA MÁXIMA RESPONSABILIDAD DEL FABRICANTE (SI ALGUNA) EN NINGÚN CASO EXCEDERÁ EL PRECIO DE COMPRA DEL PRODUCTO** y dicho precio se fijará como daños liquidados y no como una multa y constituirá el remedio completo y exclusivo contra el Fabricante.

Al aceptar la entrega del Producto, el Comprador acepta las citadas condiciones de venta y garantía y el Comprador reconoce haber sido informado de las mismas.

En algunas jurisdicciones no se permite la exclusión o limitación de los daños indirectos o consecuenciales, por lo que estas limitaciones podrían no resultar aplicables en ciertas circunstancias.

El Fabricante no tendrá ningún tipo de responsabilidad a raíz de corrupción y/o mal funcionamiento de cualquier equipo de telecomunicaciones o electrónico o de cualquier programa.

Las obligaciones del Fabricante bajo esta garantía se limitan de manera exclusiva a la reparación y/o sustitución, a discreción del Fabricante, de cualquier producto o parte del mismo que se demuestre averiado. Cualquier reparación y/o sustitución no extenderá el período de garantía original. El fabricante no será responsable de los costes de desmontaje y/o reinstalación. Para ejercitar esta garantía, el Producto se deberá devolver al Fabricante con el flete prepagado y asegurado. Todos los costes de flete y seguro son responsabilidad del Fabricante y no se incluyen en esta garantía.

Esta garantía no se modificará, cambiará ni ampliará y el Fabricante no autoriza a ninguna persona a que actúe en representación suya para modificar, cambiar o ampliar esta garantía. Esta garantía se aplicará solamente al Producto. Todos los productos, accesorios o acoplamientos de terceras partes que se utilicen conjuntamente al Producto, incluyendo pilas, estarán cubiertos exclusivamente por sus propias garantías, si existe alguna. El Fabricante no será responsable de ningún daño o pérdida del tipo que sea, ya fuese directa, indirecta, incidental o consecencialmente o de otra manera, causadas por el mal funcionamiento del Producto debido a productos, accesorios o acoplamientos de terceras partes, incluidas pilas, utilizados conjuntamente al Producto. Esta garantía es exclusiva para el Comprador original y no es transferible.

Esta garantía complementa a y no afecta sus derechos legales. Cualquier disposición de esta garantía contraria al derecho del estado, autonomía o país en que se suministre el Producto no será aplicable.

Advertencia: El usuario deberá seguir las instrucciones de instalación y funcionamiento del Fabricante, incluyendo probar el Producto y todo el sistema del mismo una vez a la semana como mínimo y tomar todas las precauciones necesarias para su seguridad personal y la protección de su propiedad.

01/2008



Visonic

EMAIL:

info@visonic.com

INTERNET:

www.visonic.com

©VISONIC LTD. 2015

Guía del Instalador POWERMASTER-10/30 G2 D-304844 Rev 1 (7/15)



D-304844

Guía rápida del usuario de PowerMaster-10/30 G2

Activación y desactivación del sistema

Paso	Utilización	Acciones del usuario	Notas
Opcional 1	Pulse el botón Selección de partición y luego seleccione PARTICIÓN (si la Partición está activada): se utiliza para dividir el sistema de alarma en tres áreas que se pueden controlar de manera independiente	# seguida de cualquier combinación de o de	Al seleccionar una partición en la que no se hayan registrado sensores ni dispositivos periféricos, se oye un zumbido de "protesta".
Opcional	2 ACTIV. TOTAL: se utiliza para activar el sistema cuando el sitio protegido se desocupa por completo.	+] o escriba un código	El indicador de ACTIV. permanece iluminado durante el estado de activación.
	Activ. PARCIAL: se utiliza para activar el sistema cuando hay personas dentro del sitio protegido.	+] o escriba un código	
	Desactiv. (OFF): se utiliza para restablecer el panel de control al estado de espera normal	+] o escriba un código	El indicador de ACTIV. se apaga durante el estado de desactivación. Al desactivar el sistema también se detiene la alarma de sirena, sin tener en cuenta si la alarma se inició durante el estado de activación o desactivación.
	Activ. rápida TOTAL (si la opción de Activación rápida está habilitada): se utiliza para activar el estado TOTAL sin un código de usuario		
	Activ. rápida PARCIAL (si la opción de Activación rápida está habilitada): se utiliza para activar el estado PARCIAL sin un código de usuario		
	Activación TOTAL forzada (el sistema no está listo): se utiliza para activar el sistema de alarma en el estado TOTAL, cuando hay perturbaciones en cualquiera de las zonas del sistema	+] o escriba un código para silenciar el zumbador de "protesta"	
	Activación PARCIAL forzada (el sistema no está listo): se utiliza para activar el sistema de alarma en el estado PARCIAL, cuando hay perturbaciones en cualquiera de las zonas del sistema	+] o escriba un código para silenciar el zumbador de "protesta"	
Opcional 3	INSTANTÁNEO: se utiliza en el modo Instantáneo, sin retardo de entradas.	(Después de activar TOTAL o PARCIAL)	
	RETORNO: se utiliza para transmisores de seguridad tipo llavero 5 a 8 (PowerMaster-10 G2)/códigos de usuario 23-32 (PowerMaster-30 G2)		

Nota: El código de usuario principal predeterminado de fábrica es 1111. El código no es necesario si el instalador ha autorizado la activación rápida. Cambie cuanto antes el código predeterminado de fábrica (ver el capítulo 6, sección B.4 del Manual del usuario de PowerMaster-10/30 G2).

Activación de alarmas

Alarmas	Acciones	Notas
Alarma de emergencia	(≈ 2 seg.)	Para detener la alarma, pulse y escriba su código de usuario válido.
Alarma de incendio	(≈ 2 seg.)	
Alarma de pánico	+ (≈ 2 seg.)	

Preparación para la activación

Antes de actuar, asegúrese de que se ve LISTO.

LISTO HH: MM

Esto indica que todas las zonas están protegidas y que puede activar el sistema según lo desee.

Guía rápida del usuario de PowerMaster-10/30 G2

Si al menos una zona está abierta (alterada) la pantalla mostrará:

NO LISTO HH: MM

Esto indica que el sistema no está listo para ser activado y que, en la mayoría de los casos, una o más zonas están abiertas. Sin embargo, también podría significar que hay otras causas sin resolver, como por ejemplo, ciertas situaciones problemáticas, interferencia, etc., en función de la configuración del sistema.

Para examinar las zonas abiertas haga clic en **OK**. Se mostrarán los datos y la ubicación del detector de la primera zona abierta (usualmente un detector de puerta o ventana abierta). Para reparar la zona abierta, ubique el detector y asegúrelo (cerrar la puerta o ventana): ver "localizador de dispositivo" a continuación. Cada clic de **OK** mostrará otra zona abierta u otra indicación de problema. Se recomienda reparar las zonas abiertas, restaurando así el sistema al estado de "listo para activar". Si no sabe cómo hacerlo, consulte a su instalador.

Nota: Para salir en cualquier momento y volver a la pantalla "LISTO", haga clic en **←**.

Localizador de dispositivos: el sistema PowerMaster dispone de un potente localizador de dispositivo que le ayuda a identificar los dispositivos abiertos o con problemas que se indican en la pantalla LCD. Mientras que la pantalla LCD muestra dispositivos abiertos o defectuosos, el LED en el dispositivo correspondiente parpadea para indicar "soy yo". Esta indicación aparecerá en el dispositivo tras 16 segundos como máximo y durará mientras la pantalla LCD muestre el dispositivo.

Configuración de la opción anulación de zonas

La anulación permite activar solo parte del sistema y al mismo tiempo, permite la libre circulación de personas en ciertas zonas cuando el sistema está activado. También se utiliza para retirar temporalmente del servicio las zonas defectuosas que deban ser reparadas o para desactivar un detector si, por ejemplo, se está decorando una habitación.

Puede establecer el plan de anulación de zonas, o sea recorrer la lista de sensores registrados (memorizados) de su sistema PowerMaster y anular (desactivar) sensores defectuosos o alterados (sea LISTO o NO LISTO) o borrar (reactivar) zonas ANULADAS (sensores).

Una vez establecido un plan de anulación, puede utilizar las tres siguientes opciones:

- Borrar rápidamente una zona anulada: consulte el capítulo 6, sección B.1 del Manual del usuario de PowerMaster-10/30 G2.
- Examinar rápidamente las zonas anuladas: consulte el capítulo 6, sección B.2 del Manual del usuario de PowerMaster-10/30 G2.
- Repetir (invocar) el último plan de anulación de zona: consulte el capítulo 6, sección B.3 del Manual del usuario de PowerMaster-10/30 G2.

Notificación de eventos por teléfono

El PowerMaster se puede programar para notificar de manera selectiva mensajes de eventos a abonados telefónicos privados: consulte el capítulo 6, sección B.11 del Manual del usuario de PowerMaster-10/30 G2.

Paneles de control de PowerMaster-10 G2

En caso de alarma, se enviará la siguiente señal de voz a teléfonos privados al notificar eventos:

* **FUEGO:** ACTIV. – ACTIV. – ACTIV. – pausa. (- - - - - ..).

** **ROBO:** ACTIV. continuamente (_____ ..)

*** **EMERGENCIA:** Sirena de dos tonos, como la de una ambulancia.

Para detener la notificación de alarma, pulse la tecla "2" en el teclado del teléfono. La alarma sonora se detendrá de inmediato.

Paneles de control de PowerMaster-30 G2

Cuando el destinatario de la llamada contesta una iniciada por el PowerMaster-30, oír un mensaje verbal compuesto de "identidad de casa" y del tipo de evento que ha ocurrido.

Para confirmar el mensaje, el destinatario de la llamada puede pulsar una tecla en el teclado del teléfono, según se muestra.

Comando	Tecla
Solo confirmar: El PowerMaster cuelga y considera que el evento se ha confirmado debidamente.	2
Confirmar y escuchar: El sitio protegido se "pincha" durante 50 segundos para detectar sonidos. Para prolongar la sesión de escucha, el destinatario de la llamada puede volver a pulsar [3] antes de que PowerMaster cuelgue, o bien pulsar [1] para hablar.	3
Confirmar y hablar: El destinatario de la llamada puede hablar durante 50 segundos con cualquiera que esté en el sitio protegido. Para prolongar la sesión de habla, el destinatario de la llamada puede volver a pulsar [1] antes de que PowerMaster cuelgue, o bien pulsar [3] para escuchar.	1
Confirmación y conversación bidireccional: Usted y el destinatario de la llamada pueden hablar y escuchar durante 50 segundos (extensible) sin tener que conmutar el sistema de "escuchar" a "hablar" y viceversa.	6
Confirmar y solicitar un informe de estado: El PowerMaster emite un informe verbal sobre el estado del sistema. Por ejemplo: [Desactivar: lista para activar] o [Desactivar: puerta trasera abierta] o [Desactivar: alarma en la memoria].	9



GUÍA RÁPIDA DE USUARIO PowerMaster-10/30 G2

Sistemas de alarma vía radio bidireccionales contra intrusión



Visonic
From Tyco Security Products

www.visonic.com