



D-306899

ENG SMD-429 PG2 Series Wireless Smoke and Heat Detector

Installation and Operating Instructions

Read this instruction sheet thoroughly before installation and use of the SMD-429 PG2

Introduction

The SMD-429 PG2 is a wireless photoelectric smoke and heat detector with a fixed temperature and rate of rise heat detector, and an internal piezoelectric alarm.

Three versions are available: a 915 MHz for US version (UL) and Canadian version (ULC), a 433 MHz and 868 MHz for international version (EU) and a 433 MHz for Australian version (AUS).

Compatible Devices

The smoke detector is compatible with Visonic Control Panels and Power G receivers.

NOTE: For UL listed installations use only in conjunction with UL listed control panels: PowerMaster-10 and PowerMaster-30 PG2.

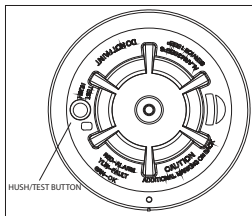

Operation

Approximately every 7 to 8 seconds the unit tests for a smoke or heat alarm condition. During this sequence the unit also performs self diagnostics, and checks for tampers and faults. During normal operation the green LED flashes every 60 seconds and the sounder does not sound.

Smoke Alarm

The smoke detector alarms when the signal level exceeds the "alarm" threshold and automatically restores when the signal level falls below the alarm "restore" threshold. During an alarm the red LED flashes once per second and the sounder sounds the evacuation temporal pattern.

Alarm Silencing

This smoke alarm is provided with an automatically resettable alarm silencing feature. When the sensor is in alarm, press the Test/Silence/Reset button to silence the local annunciation of the alarm and transmit an alarm restore event to the control panel. The red LED flashes once per second for up to 7 minutes, to indicate the alarm has been silenced.

After an alarm the red LED will flash once every 4 seconds to indicate an alarm in memory. The alarm silence feature has a fixed time setting that desensitizes the smoke alarm for 7 minutes.

Alarm silencing does not disable the smoke alarm but rather reduces its smoke sensitivity. Following the silenced period the smoke alarm restores automatically to its intended operation. If smoke around the unit is dense enough to suggest a potentially dangerous situation, it remains in alarm, or may return to the alarm state quickly.

Detector Trouble

When the detector has a general fault, the yellow LED blinks once every four seconds and there is a chirp every 48 seconds. After 4 hours, the panel will display a fire trouble message.

Detector and Status Indication

Status	LEDs	Sounder
Normal	Green flash every 60 seconds	Off
Heat Alarm	Red flash every 1 second	ANSI S3.41 temporal 3
Heat Test	Red flash every 1 second	ANSI S3.41 temporal 3
Smoke Alarm	Red flash every 1 second	ANSI S3.41 temporal 3 (press button to hush for 5-10 minutes)
Smoke Test (with canned smoke)	Red flash every 1 second	ANSI S3.41 temporal 3 (press button to hush for 5-10 minutes)
Test Alarm (button press)	Red flash every 1 second	ANSI S3.41 temporal 3
Detector Trouble	Yellow flash every 4 seconds	One chirp every 48 seconds
Low Battery	Yellow flash every 12 seconds	One chirp every 48 seconds (press button to hush for 12 hours)
Detector Dirty	Yellow flash every 8 seconds	One chirp every 48 seconds
Power-up	Red, yellow, green, flash sequence	One chirp at the end of the power-up sequence
Tamper	Red, yellow, green flash sequence every 12 seconds	Off
Hush Mode	Red flash every 1 second (alarm hush)	Off
	Yellow flash every 12 seconds (low battery hush)	Off

Detector Cleaning Required

When the detector is contaminated, the yellow LED blinks once every 8 seconds and there is a chirp every 48 seconds. Refer to the MAINTENANCE section for cleaning the detector. After 4 hours, the panel displays a message fire clean.

Heat Alarm

The heat detector (cULus versions only) alarms when the heat signal level exceeds the heat alarm threshold (135 °F / 58 °C); and will automatically restore when the heat signal level falls below the heat alarm threshold (restore). The detector also goes into a heat alarm state when there is a rapid increase in the temperature over a short period of time. During an alarm the LED flashes 1/second and the sounder sounds the evacuation temporal pattern.

Tamper

The removal of the detector from the mounting plate initiates a "tamper" transmission. The tamper condition is restored after the detector is mounted on the plate.

Wireless Transmissions

A supervisory message is transmitted at 128 second intervals for the SMD-429 PG2. If the signal is not received the control panel determines that the detector is missing.

The detector transmits the following:

- **Alarm / Alarm Restore** - (heat or smoke alarm). Transmitted at time of occurrence.
NOTE: During an alarm condition, the detector sends an alarm event to the control panel. When the condition is restored, the detector sends an alarm restore event to the panel and sets the alarm restore indicator. The red LED blinks once every 4 seconds until the Alarm in memory is cleared. You can clear the alarm restore indicator from the control panel, or press and hold the test button for 5 seconds.
- **Tamper / Tamper Restore** - (tamper switch activated) 10 second maximum delay on restore before transmission.
- **Low Battery** - (battery voltage falls below threshold). Battery voltage is tested & transmitted at the time of a supervisory or other transmissions.
- **Trouble** - (detector fault or sensor compensation limit reached). Troubles are transmitted at the time of occurrence (one trouble per supervisory interval).

Batteries

The wireless smoke heat alarm is powered by 3 AAA batteries (included). The detector regularly checks for a low battery. If a low battery is detected, the transmitter sends a low battery message to the control panel, which displays the detector's ID at low battery. In addition, the yellow LED of the detector blinks every 12 seconds. The detector's sounder chirps every 48 seconds and the yellow LED continues to blink until the batteries are replaced. Pressing the hush button silences the chirps for 12 hours, if no other trouble conditions exist. The batteries should be replaced with new batteries when the chirps begin.

At low battery, the test button is disabled. An alternative test method is to use an aerosol test gas such as 'Solo A10 smoke detector tester'. Shake the can well, aim it at the smoke detector and spray a short burst (no more than 1 sec) at the detector. If the alarm does not sound, repeat every 10 seconds until alarm sounds or for a maximum of 1 minute.

NOTE: If the alarm does not sound, contact the installer or dealer for service.

Battery Installation and Replacement

CAUTION: Risk of explosion if battery is replaced by an incorrect type. Dispose of used battery according to the manufacturer's instructions.

To replace batteries, complete the following steps:

1. Remove the detector from its mounting base by twisting the detector counterclockwise. Carefully remove batteries by lifting from the "+" end using a flathead screwdriver and dispose of them according to local regulations.
2. To ensure a proper power-down sequence, wait a minimum of 30 seconds before installing new batteries.
3. Install 3 new AAA batteries in the battery compartment. Install the batteries by inserting the "-" end first, then pushing the "+" end down. If the batteries are incorrectly inserted, please remove them carefully by lifting them out from the "+" end and correctly re-insert them.

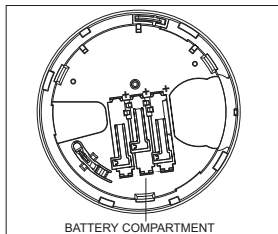

4. Re-install the detector on its mounting base by turning the detector clockwise until the marking marks align.
5. After the power-up sequence, the green LED should blink once every 60 seconds to indicate normal operation. If the batteries are not installed correctly, the detector will not operate and the batteries may be damaged. If the detector does not power up, check that the batteries are installed correctly and fully charged.
6. Test the detector as described later.

CONSTANT EXPOSURES TO HIGH OR LOW TEMPERATURES OR HIGH HUMIDITY MAY REDUCE BATTERY LIFE.

Installation Instructions

The SMD-429 PG2 Series wireless smoke detector shall be installed and used within an environment that provides the pollution degree max 2 and over voltages category II in non-hazardous locations, indoor only. The equipment is designed to be installed by SERVICE PERSONS only; (SERVICE PERSON is defined as a person having the appropriate technical training and experience necessary to be aware of hazards to which that person may be exposed in performing a task and of measures to minimize the risks to that person or other persons).

1. Smoke Detector Placement

Research has shown that all hostile fires in homes generate smoke to a greater or lesser extent. Experiments with typical fires in homes indicate that detectable quantities of smoke precede detectable levels of heat in most cases. For these reasons, smoke alarms should be installed outside of each sleeping area and on each storey of the home.

The following information is for general guidance only and it is recommended that local fire codes and regulations be consulted when locating and installing smoke alarms. It is recommended that additional smoke alarms beyond those required for minimum protection be installed. Additional areas that should be protected include: the basement; bedrooms, especially where smokers sleep; dining rooms; furnace and utility rooms; and any hallways not protected by the required units. On smooth ceilings, detectors may be spaced 9.1 m (30 ft) apart as a guide. Other spacing may be required depending on ceiling height, air movement, the presence of joists, uninsulated ceilings, etc. Consult National Fire Alarm Code NFPA 72, CAN/ULC-S553 or other appropriate national standards for installation recommendations.

- Do not locate smoke detectors at the top of peaked or gabled ceilings; the dead air space in these locations may prevent the unit from detecting smoke.
- Avoid areas with turbulent air flow, such as near doors, fans or windows. Rapid air movement around the detector may prevent smoke from entering the unit.
- Do not locate detectors in areas of high humidity.
- Do not locate detectors in areas where the temperature rises above 38 °C (100 °F) or falls below 5 °C (41 °F).
- Smoke detectors must always be installed in USA in accordance with Chapter 29 of NFPA 72, the National Fire Alarm Code: 29.5.1.1.

Where required by applicable laws, codes, or standards for a specific type of occupancy, approved single and multiple-station smoke alarms shall be installed as follows:

1. In all sleeping rooms and guest rooms.
2. Outside of each separate dwelling unit sleeping area, within 6.4 m (21 ft) of any door to a sleeping room, the distance measured along a path of travel.
3. On every level of a dwelling unit, including basements.
4. On every level of a residential board and care occupancy (small facility), including basements and excluding crawl spaces and unfinished attics.
5. In the living areas of a guest suite.
6. In the living areas of a residential board and care occupancy (small facility).

NOTE: In Australia the device shall not be installed in locations where the normal ambient temperature is lower than 5 °C or higher than 45 °C.

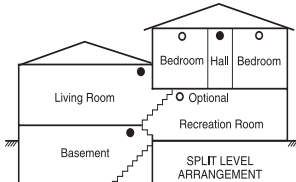
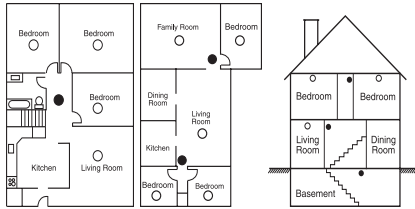

- Smoke detectors for better protection
- Smoke detectors for minimum protection

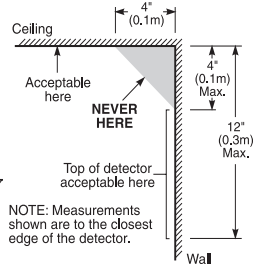

2. Mount Smoke Detector Backplate

NOTE: The alarm device should only be installed by a competent engineer or technician. Smoke detectors are not to be used with smoke detector guards unless the combination has been evaluated and found suitable for that purpose.

Once a suitable location is found, mount the detector backplate. Install the mounting base on the ceiling or on the wall (if local ordinances permit) using screw locations as required. Use the two screws and anchors provided. Maneuver the base so the screws are at the elbow of the screw slots and secure.

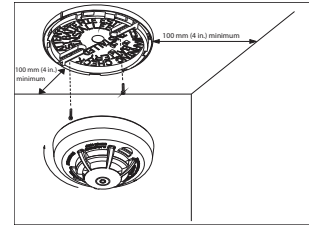

3. Mounting

Fit the detector inside the base by aligning it over the base. The detector's alignment notch should be slightly offset from the mounting base tamper release tab. Then turn the detector clockwise until it clicks into place.

If there is a need to activate the built-in anti-tamper lock, carefully remove the breakaway tab on the backplate as shown in the following figure.

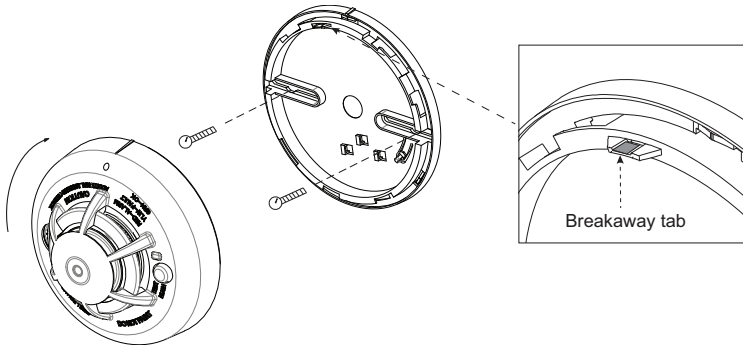

4. Device Enrollment

The 7-digit serial number located on the back of the smoke detector housing must be enrolled on the alarm systems control panel. See the Receiver Installation Manual and follow the enrollment procedure. For placement tests remove the detector from its backplate for one second (tamper) and then reattach. Wait at least 30 seconds for the test result before activating again. A general description of the procedure is provided in the following flow chart:

Step Procedure

- 1 See the Installation Manual for the alarm system that the device is being enrolled on, to ensure that the proper steps are used.
- 2 Enter the Device Enrollment option through the specified method and select the appropriate option to add the new device.
- 3 Enroll the device by inserting the batteries to power up the device and enter the Device ID. For example, ID No. 202-XXXX.
NOTE: When enrolling the SMD-429 detector to PowerMaster panels with version 19.4 or lower, the detector will be enrolled as a Smoke and Heat detector ID 201-xxxx, and labeled Smoke and Heat in the panel.
- 4 Select the desired Zone Number.
- 5 Configure any device parameters that are required. Enter the **DEV SETTINGS** menu and select the required options to configure the detector:

Option	Configuration Instructions
Burglary Siren	Select to enable a burglary alarm. Options: ON or OFF (default)
Fire Siren	Select to enable a fire alarm. Options: ON or OFF (default)
Gas / CO Siren	Select to enable a gas alarm. Options: ON or OFF (default)
Flood Siren	Select to enable a flood alarm. Options: ON or OFF (default)

- 6 Mount and test the detector. See Smoke Detector Unit Test for information on testing the device. In addition, see the alarm systems Installation Manual that the device is enrolled on for other test procedures that are required.

5. Test Unit

NOTE: The central monitoring station if used, should be notified prior to the test being generated. This prevents a false alarm and an unnecessary response from the central monitoring station.

Initiate test by pressing the test button for 5 seconds minimum. Alarm activation is indicated by the flashing red LED, the sounder, and transmission of the alarm signal to the control panel. The detector restores to normal when the test button is released.

NOTE: Allow a minimum of 20 seconds after power up and after test, alarm or tamper restore activations.

NOTE: If the detector is in one of the following states when a test is initiated; it will not enter an alarm state:

- Compensation Trouble
- Other internal faults that could prevent a smoke or heat alarm

Owner's Instructions

Fire Safety In The Home

Most fires occur in the home, and to minimize this danger, it is recommended that a household fire safety audit be conducted and a family escape plan be developed.

Household Fire Safety Audit

1. Are all electrical appliances and outlets in safe condition? Check for frayed cords, overloaded lighting circuits, etc. If you are uncertain about the condition of your electrical appliances or household service, have a professional evaluation.
2. Are all flammable liquids safely stored in closed containers, and in a cool and well ventilated area? Cleaning the unit with flammable liquids should be avoided.
3. Are hazardous materials for example, matches out of the reach of children?
4. Are furnaces and wood burning appliances properly installed, clean, and in good working order? If in doubt, have a professional evaluation.

Family Escape Planning

There is often very little time between the detection of a fire and the time it becomes deadly. Because of this, it is very important that a family escape plan be developed and rehearsed.

- Every family member should participate in the escape plan.
- Study the possible escape routes from each location within the house. Since many fires occur at night, special attention should be given to the escape routes from sleeping quarters.
- It is essential that escape from a bedroom be possible without opening the interior door. Consider the following when making your escape plans:
- Ensure that doors and windows that open to the outside are easily opened. Ensure that they are not painted shut and that the locking mechanisms operate smoothly.
- If opening or using the exit is too difficult for children, the elderly or handicapped, plans for their rescue should be developed. This plan includes making sure that those who are to perform the rescue can promptly hear the fire warning signal.
- If the exit is above the ground level, an approved fire ladder or rope should be provided, as well as training in its use.
- Exits on the ground level should be kept clear. Be sure to remove snow from exterior patio doors in the winter and that outdoor furniture or equipment does not block exits.
- The family should have a predetermined assembly point where everyone can be accounted for; for example, across the street or at a neighbor's house.
- Once everyone is out of the house, call the Fire Department.
- A good plan emphasizes a quick escape. Do not investigate first or attempt to fight the fire, and do not attempt to rescue belongings or valuables as this takes up time. Once outside, do not re-enter the house; wait for the Fire Department.
- Write the plan down and rehearse it frequently so that should an emergency ever arise, everyone will know what to do. Revise the plan as conditions change; for example, when there are more or fewer family members in the home or if there are changes to the house.

- Make sure your fire warning system is operational by conducting weekly tests. If you are unsure about system operation, contact your smoke detector installer or dealer.
- It is recommended that you contact your local Fire Department and request further information on home fire safety and escape planning. If available, have your local fire prevention officer conduct an in-house fire safety inspection.

Testing Your Smoke Detector

Follow the test procedure described here or contact your smoke detector dealer or installer for testing instructions. It is recommended to test the entire alarm system at least once a week to verify the operation of all system functions.

Smoke Detector Unit Test

Initiate test by pressing the test button for 5 seconds, the sounder makes chirping noises during this time. Press the button until the unit alarm sounds, an alarm should be sent to the control panel. When the button is released, the alarm should cease. If this does not occur, ensure batteries are the correct type, in good condition and are installed correctly.

Upon completing the functional testing of the smoke detector, check the unit's sensing chamber to ensure proper operation. To test the sensing chamber, use an aerosol test gas such as 'Solo A10 smoke detector tester'. Shake the can well, aim it at the smoke detector and spray a short burst (no more than 1 second) at the detector. If the alarm does not sound, repeat every 10 seconds until alarm sounds or for a maximum of 1 minute. If the smoke detector does not function properly, call your smoke detector installer or dealer for service.

Smoke Detector Test

Before you test, complete the following steps:

1. Insert the battery and then mount the detector on the bracket before conducting the smoke detector test.
2. After the battery is inserted, wait 2 minutes before testing it. The detector enters into Local Diagnostic Test Mode for 15 minutes.
3. It is recommended to perform the Periodic Test and use either the Installer code (Installer Diagnostic Mode) or the User code (User Diagnostic Mode) to test.

CAUTION: The diagnostic test cannot be performed when the tamper is open.

Press and hold the test button for 2 seconds. When the button is released, the following sequence of events occur, the Red LED lights for 0.5 s > off for 0.5 s.

This is followed by 2 loud alarm beeps and at the same time the red LED flashes. In test mode, the detector tests smoke, heat, and battery functions.

If the detector is in diagnostic mode, the detector performs the diagnostic test as described below.

Sensitivity Indicating Means

If the detector is indicating 'Detector Dirty' with a Yellow LED flash every 8 seconds, a chirp every 48 seconds and a fire clean message on the panel, the detector's in built automatic drift compensation feature is no longer able to compensate for dust and dirt accumulation and may no longer be within the marked sensitivity. If the detector is indicating 'Normal' with Green LED flash every 60 seconds it is within the marked sensitivity range.

NOTE: If the panel displays the fire clean message after cleaning, call the installer or dealer for service.

Diagnostic Test

The following sequence of events occur during a diagnostic test:

- A. The detector performs a link quality test.

Note: The detector must be in local or diagnostic mode to perform the link quality test.

In diagnostic mode, if you press the test button for more than 6 seconds, an alarm message is sent to the panel and a Temporal-3 alarm signal is sounded. After this sequence is completed, the panel responds by sending an "Alarm in Memory" message to the device.

- B. At the end of the diagnostic test the LED blinks three times. The following table indicates the received signal strength.

LED Response	Green LED blinks	Orange LED blinks	Red LED blinks	No blinks
Reception	Strong	Good	Poor	Paired, no communication

IMPORTANT! Reliable reception must be confirmed. Therefore, "poor" signal strength is not acceptable. If you receive a "poor" signal from the device, re-locate it and re-test until a "good" or "strong" signal strength is received. For UL/CUL installations, the test results must be "strong". See the alarm systems installation guide for detailed diagnostic tests.

Owner's Maintenance

The smoke detector is designed to require minimum maintenance. If the case becomes dusty, vacuum with a small brush attachment. If the case is greasy, wipe the case gently with a soft cloth slightly dampened with soapy water.

Never disassemble the smoke detector; there are no user serviceable parts inside the unit. You may only remove detector from backplate to replace batteries if not serviced by installer. When replacing the batteries, follow the instructions specified in the Installation Instructions.

Never paint the unit. Paint may prevent smoke from entering the unit. If you are planning renovations or repainting, take precautions to avoid dust, paint or chemical contamination to the detector.

If the unit is located in an area where it is exposed to high levels of dust or insects and causes false alarms, it may require service; contact your smoke detector installer or dealer.

Testing and maintenance procedures shall be in accordance with CAN/ULC-S552-14.

Specifications

- **Regulatory listings:** UL268/ULC-S531 915 MHz
- **Diameter:** 5 in (125 mm)
- **Height:** 2.5 in (63 mm)
- **Weight (including battery):** 8.75 oz (243 g)
- **Color:** White
- **Spacing rating:** 70 ft (21.3 m)
- **Alarm sensitivity (threshold) 915 MHz (cULus):** 1.26 - 2.39 %/ foot obscuration
- **Alarm sensitivity (threshold) 433 MHz / 868 MHz:** complies with EN14604
- **Audible signal (ANSI Temporal 3):** 85 dBA minimum in alarm
- **Sounder alarm pattern:** 915 MHz only; **Evacuation temporal pattern:** 433 MHz EU/ 868 MHz
- **Operating temperature:** 40 °F - 100 °F (4.4 °C - 37.8 °C)
- **Operating temperature with heat detector:** 32 °F - 100 °F (0 °C - 37.8 °C)
- **Operating temperature for smoke alarm:** 433 MHz 41 °F - 113 °F (5 °C - 45 °C); Type A Photoelectric Smoke Alarm (Australia)
- **Humidity:** 15 % - 90 % RH, non-condensing
- **Approved batteries:** EN: 3 AAA, Duracell MN2400.
UL: 3 AAA, Energizer E92 or Duracell Procell PC2400.
- **Supervisory transmission frequency:** 433 MHz / 868 MHz/915 MHz 128 second intervals
- **Maximum Tx power:** 433.22 MHz - 434.64 MHz: 10 mW/10 dBm, 868.0 MHz - 868.6 MHz: 14 mW/11.46 dBm, 868.7 MHz - 869.2 MHz: 14 mW/11.46 dBm
- **Low battery detection:** Low battery 14 days remaining
- **Modulation:** GFSK
- **Country of origin:** Made in the USA

WARRANTY

Visonic Limited (the "Manufacturer") warrants this product only (the "Product") to the original purchaser only (the "Purchaser") against defective workmanship and materials under normal use of the Product for a period of twelve (12) months from the date of shipment by the Manufacturer. This Warranty is absolutely conditional upon the Product having been properly installed, maintained and operated under conditions of normal use in accordance with the Manufacturers recommended installation and operation instructions. Products which have become defective for any other reason, according to the Manufacturers discretion, such as improper installation, failure to follow recommended installation and operational instructions, neglect, willful damage, misuse or vandalism, accidental damage, alteration or tampering, or repair by anyone other than the manufacturer, are not covered by this Warranty.

There is absolutely no warranty on software, and all software products are sold as a user license under the terms of the software license agreement included with such Product.

The Manufacturer does not represent that this Product may not be compromised and/or circumvented or that the Product will prevent any death and/or personal injury and/or damage to property resulting from burglary, robbery, fire or otherwise, or that the Product will in all cases provide adequate warning or protection. The Product, properly installed and maintained, only reduces the risk of such events without warning and it is not a guarantee or insurance that such events will not occur.

Conditions to Void Warranty: This warranty applies only to defects in parts and workmanship relating to normal use of the Products. It does not cover:

- * damage incurred in shipping or handling;
- * damage caused by disaster such as fire, flood, wind, earthquake or lightning;
- * damage due to causes beyond the control of the Seller such as excessive voltage, mechanical shock or water damage;
- * damage caused by unauthorized attachment, alterations, modifications or foreign objects being used with or in conjunction with the Products;
- * damage caused by peripherals (unless such peripherals were supplied by the Seller;
- * defects caused by failure to provide a suitable installation environment for the products;
- * damage caused by use of the Products for purposes other than those for which they were designed;
- * damage from improper maintenance;
- * damage arising out of any other abuse, mishandling or improper application of the Products.

Items Not Covered by Warranty: In addition to the items which void the Warranty, the following items shall not be covered by Warranty: (i) freight cost to the repair centre; (ii) customs fees, taxes, or VAT that may be due; (iii) Products which are not identified with the Seller's product label and lot number or serial number; (iv) Products disassembled or repaired in such a manner as to adversely affect performance or prevent adequate inspection or testing to verify any warranty claim. Access cards or tags returned for replacement under warranty will be credited or replaced at the Seller's option. THIS WARRANTY IS EXCLUSIVE AND EXPRESSLY IN LIEU OF ALL OTHER WARRANTIES, OBLIGATIONS OR LIABILITIES, WHETHER WRITTEN, ORAL, EXPRESS OR IMPLIED, INCLUDING ANY WARRANTY OF MERCHANTABILITY OR FITNESS FOR A PARTICULAR PURPOSE, OR OTHERWISE. IN NO CASE SHALL THE MANUFACTURER BE LIABLE TO ANYONE FOR ANY CONSEQUENTIAL OR INCIDENTAL DAMAGES FOR BREACH OF THIS WARRANTY OR ANY OTHER WARRANTIES WHATSOEVER, AS AFORESAID. THE MANUFACTURER SHALL IN NO EVENT BE LIABLE FOR ANY SPECIAL, INDIRECT, INCIDENTAL, CONSEQUENTIAL OR PUNITIVE DAMAGES OR FOR LOSS, DAMAGE, OR EXPENSE, INCLUDING LOSS OF USE, PROFITS, REVENUE, OR GOODWILL, DIRECTLY OR INDIRECTLY ARISING FROM PURCHASERS USE OR INABILITY TO USE THE PRODUCT, OR FOR LOSS OR DESTRUCTION OF OTHER PROPERTY OR FROM ANY OTHER CAUSE, EVEN IF MANUFACTURER HAS BEEN ADVISED OF THE POSSIBILITY OF SUCH DAMAGE. THE MANUFACTURER SHALL HAVE NO LIABILITY FOR ANY DEATH, PERSONAL AND/OR BODILY INJURY AND/OR DAMAGE TO PROPERTY OR OTHER LOSS WHETHER DIRECT, INDIRECT, INCIDENTAL, CONSEQUENTIAL OR OTHERWISE, BASED ON A CLAIM THAT THE PRODUCT FAILED TO FUNCTION. HOWEVER, IF THE MANUFACTURER IS HELD LIABLE, WHETHER DIRECTLY OR INDIRECTLY, FOR ANY LOSS OR DAMAGE ARISING UNDER THIS LIMITED WARRANTY, THE MANUFACTURER'S MAXIMUM LIABILITY (IF ANY) SHALL NOT IN ANY CASE EXCEED THE PURCHASE PRICE OF THE PRODUCT INVOLVED, WHICH SHALL BE FIXED AS LIQUIDATED DAMAGES AND NOT AS A PENALTY, AND SHALL BE THE COMPLETE AND EXCLUSIVE REMEDY AGAINST THE MANUFACTURER. SOME JURISDICTIONS DO NOT ALLOW THE EXCLUSION OR LIMITATION OF INCIDENTAL OR CONSEQUENTIAL DAMAGES, SO THESE LIMITATIONS MAY NOT APPLY UNDER CERTAIN CIRCUMSTANCES.

When accepting the delivery of the Product, the Purchaser agrees to the said conditions of sale and warranty and he recognizes having been informed of.

The Manufacturer shall be under no liability whatsoever arising out of the corruption and/or malfunctioning of any telecommunication or electronic equipment or any programs.

The Manufacturers obligations under this Warranty are limited solely to repair and/or replace at the Manufacturer's discretion any Product or part thereof that may prove defective. Any repair and/or replacement shall not extend the original Warranty period. The Manufacturer shall not be responsible for dismantling and/or reinstallation costs. To exercise this Warranty the Product must be returned to the Manufacturer freight pre-paid and insured. All freight and insurance costs are the responsibility of the Purchaser and are not included in this Warranty.

This warranty shall not be modified, varied or extended, and the Manufacturer does not authorize any person to act on its behalf in the modification, variation or extension of this warranty. This warranty shall apply to the Product only. All products, accessories or attachments of others used in conjunction with the Product, including batteries, shall be covered solely by their own warranty, if any. The Manufacturer shall not be liable for any damage or loss whatsoever, whether directly, indirectly, incidentally, consequentially or otherwise, caused by the malfunction of the Product due to products, accessories, or attachments of others, including batteries, used in conjunction with the Products. This Warranty is exclusive to the original Purchaser and is not assignable.

This Warranty is in addition to and does not affect your legal rights. Any provision in this warranty which is contrary to the Law in the state or country where the Product is supplied shall not apply.

Governing Law: This disclaimer of warranties and limited warranty are governed by the domestic laws of Israel.

Warning

The user must follow the Manufacturer's installation and operational instructions including testing the Product and its whole system at least once a week and to take all necessary precautions for his/her safety and the protection of his/her property.

* In case of a conflict, contradiction or interpretation between the English version of the warranty and other versions, the English version shall prevail.

END-USER LICENSE AGREEMENT

IMPORTANT - READ THIS END-USER LICENSE AGREEMENT ("EULA") CAREFULLY BEFORE OPENING THE DISK PACKAGE, DOWNLOADING THE SOFTWARE OR INSTALLING, COPYING OR OTHERWISE USING THE SOFTWARE.

THIS EULA IS A LEGAL AGREEMENT BETWEEN YOU AND VISONIC LTD. ("TYCO") AND GOVERNS YOUR USE OF THE SOFTWARE ACCOMPANYING THIS EULA, WHICH SOFTWARE INCLUDES COMPUTER SOFTWARE AND MAY INCLUDE MEDIA, PRINTED MATERIALS, AND "ON-LINE" OR ELECTRONIC DOCUMENTATION (COLLECTIVELY, THE "SOFTWARE"). BY BREAKING THE SEAL ON THIS PACKAGE, DOWNLOADING THE SOFTWARE OR INSTALLING, COPYING OR OTHERWISE USING THE SOFTWARE, YOU AGREE TO BE BOUND BY THE TERMS OF THIS EULA. IF YOU DO NOT AGREE TO ALL OF THE TERMS AND CONDITIONS OF THIS EULA, DO NOT OPEN, DOWNLOAD, INSTALL, COPY OR OTHERWISE USE THE SOFTWARE.

1. SCOPE OF LICENSE. The Software may include computer code, program files and any associated media, hardware or software keys, printed material and electronic documentation. The Software may be provided to you pre-installed on a storage device (the media) as part of a computer system or other hardware or device ("System"). The Software is protected by copyright laws and international copyright treaties, as well as other intellectual property laws and treaties. All title and intellectual property rights in and to the Software (including but not limited to any images, photographs, and text incorporated into the Software), the accompanying printed materials, and any copies of the Software, are owned by Tyco and/or its suppliers. The Software is licensed, not sold. All rights not expressly granted under this EULA are reserved by Tyco and its suppliers.
2. GRANT OF LICENSE. This EULA grants you the following rights on a non-exclusive basis:
 1. General. This EULA permits you to use the Software for which you have purchased this EULA. Once you have purchased licenses for the number of copies of the Software that you require, you may use the Software and accompanying material provided that you install and use no more than the licensed number of copies at one time. The Software is only licensed for use with specified Licensor-supplied Systems. If the Software is protected by a software or hardware key or other device, the Software may be used on any computer on which the key is installed. If the key locks the Software to a particular System, the Software may only be used on that System.
 2. Locally Stored Components. The Software may include a software code component that may be stored and operated locally on one or more devices. Once you have paid the required license fees for these devices (as determined by Tyco in its sole discretion), you may install and/or use one copy of such component of the Software on each of the devices as licensed by Tyco. You may then use, access, display, run or otherwise interact with ("use") such component of the Software in connection with operating the device on which it is installed solely in the manner set forth in any accompanying documentation or, in the absence of such, solely in the manner contemplated by the nature of the Software.
 3. Remotely Stored Components. The Software may also include a software code component for operating one or more devices remotely. You may install and/or use one copy of such component of the Software on a remote storage device on an internal network with all of the devices and may operate such component with each device over the internal network solely in the manner set forth in any accompanying documentation or, in the absence of such, solely in the manner contemplated by the nature of the Software; provided however, you must still acquire the required number of licenses for each of the devices with which such component is to be operated.
 4. Embedded Software/Firmware. The Software may also include a software code component that is resident in a device as provided by Tyco for operating that device. You may use such component of the Software solely in connection with the use of that device, but may not retrieve, copy or otherwise transfer that software component to any other media or device without Tyco's express prior written authorization.
 5. Backup Copy. You may make a back-up copy of the Software (other than embedded software) solely for archival purposes, which copy may only be used to replace a component of the Software for which you have current valid license. Except as expressly provided in this EULA, you may not otherwise make copies of the Software, including the printed materials.

3. OTHER RIGHTS AND LIMITATIONS. Your use of the Software is subject to the following additional limitations. Failure to comply with any of these restrictions will result in automatic termination of this EULA and will make available to Tyco other legal remedies.
1. Limitations on Reverse Engineering and Derivative Works. You may not reverse engineer, decompile, or disassemble the Software, and any attempt to do so shall immediately terminate this EULA - except and only to the extent that such activity may be expressly permitted by applicable law notwithstanding this limitation. You may not make any changes or modifications to any portion of the Software, or create any derivative works, without the written permission of an officer of Tyco (except as provided in Section 3(f) of this EULA with respect to "open source" software). You may not remove any proprietary notices, marks or labels from the Software. You shall institute reasonable measures to ensure compliance with the terms and conditions of this EULA by your personnel and agents.
2. Copyright Notices. You must maintain all copyright notices on all copies of the Software.
3. Transfer. You may only transfer your rights under this EULA (i) as part of a permanent sale or transfer of all of the devices for which the Software is licensed as applicable; (ii) if you transfer all of the Software (including all component parts, the media and printed materials, any upgrades and this EULA); (iii) if you do not retain any copies of any portion of the Software; (iv) if the recipient agrees to the terms of this EULA; and (v) if the Software is an upgrade, such transfer must also include all prior versions of the Software. You agree that failure to meet all of these conditions renders such transfer null and void.
4. Termination. Without prejudice to any other rights, Tyco may terminate this EULA if you fail to comply with the terms and conditions herein. In such event, you must immediately destroy all copies of the Software and all of its component parts. To the extent the Software is embedded in hardware or firmware, you will provide prompt access to Tyco or its representative to remove or lock Software features or functionality as Tyco determines.
5. Subsequent EULA. Tyco may also supersede this EULA with a subsequent EULA pursuant to providing you with any future component, release, upgrade or other modification or addition to the Software. Similarly, to the extent that the terms of this EULA conflict with any prior EULA or other agreement between you and Tyco regarding the Software, the terms of this EULA shall prevail.
6. Incorporation of "Open Source" and other Third Party Software. Portions of the Software may be subject to certain third party license agreements governing the use, copying, modification, redistribution and warranty of those portions of the Software, including what is commonly known as "open source" software. A copy of each applicable third party license can be found in the file README.TXT or other documentation accompanying the Software. Such open source software is not subject to any warranty and indemnity set forth in this EULA. By using the Software you are also agreeing to be bound to the terms of such third party licenses. If provided for in the applicable third party license, you have a right to receive source code for such software for use and distribution in any program that you create, so long as you in turn agree to be bound to the terms of the applicable third party license, and your programs are distributed under the terms of that license. A copy of such source code may be obtained free of charge by contacting your Tyco representative.
7. Trademarks. This EULA does not grant you any rights in connection with any trademarks or service marks of Tyco, its affiliates or its suppliers.
8. Rental. You may not sublicense, rent, lease or lend the Software. You may not make it available to others or post it on a server or web site or otherwise distribute it.
9. Software Keys. The hardware/software key, where applicable, is your proof of license to exercise the rights granted herein and must be retained by you. Lost or stolen keys will not be replaced.
10. Demonstration and Evaluation Copies. A demonstration or evaluation copy of the Software is covered by this EULA; provided that the licenses contained herein shall expire at the end of the demonstration or evaluation period.
11. Registration of Software. The Software may require registration with Tyco prior to use. If you do not register the Software, this EULA is automatically terminated and you may not use the Software.
12. Additional Restrictions. The Software may be subject to additional restrictions and conditions on use as specified in the documentation accompanying such Software, which additional restrictions and conditions are hereby incorporated into and made a part of this EULA.
13. Upgrades and Updates. To the extent Tyco makes them available, Software upgrades and updates may only be used to replace all or part of the original Software that you are licensed to use. Software upgrades and updates do not increase the number of copies licensed to you. If the Software is an upgrade of a component of a package of Software programs that you licensed as a single product, the Software may be used and transferred only as part of that single product package and may not be separated for use on more than one computer or System. Software upgrades and updates downloaded free of charge via a Tyco authorized World Wide Web or FTP site may be used to upgrade multiple Systems provided that you are licensed to use the original Software on those Systems.
14. Tools and Utilities. Software distributed via a Tyco-authorized World Wide Web or FTP site (or similar Tyco-authorized distribution means) as a tool or utility may be copied and installed without limitation provided that the Software is not distributed or sold and the Software is only used for the intended purpose of the tool or utility and in conjunction with Tyco products. All other terms and conditions of this EULA continue to apply.
15. EXPORT RESTRICTIONS. You agree that you will not export, re-export or transfer any portion of the Software, or any direct product thereof (the foregoing collectively referred to as the "Restricted Components"), to IRAN, NORTH KOREA, SYRIA, CUBA and SUDAN, including any entities or persons in those countries, either directly or indirectly ("Tyco's Position"). You also agree that you will not export, re-export or transfer the Restricted Components to any other countries except in full compliance with all applicable governmental requirements, including but not limited to applicable economic sanctions and constraints administered by any Israeli governmental authority,

including, but not limited to the Israeli Ministry of Defense, by any applicable treaty, applicable export control measures administered by Israel, U.S. Treasury Department and applicable export control measures administered by the U.S. Department of Commerce and U.S. Department of State, any other U.S. government agencies, and measures administered by the European Union or the government agencies of any other countries. Any violation by you of the applicable laws or regulations of the U.S. or any other government, or where you breach Tyco's Position notwithstanding whether or not this is contrary to any aforementioned applicable laws or regulations, will result in automatic termination of this EULA.

16. U.S. GOVERNMENT RESTRICTED RIGHTS. The Software is Commercial Computer Software provided with "restricted rights" under Federal Acquisition Regulations and agency supplements to them. Any use, duplication or disclosure by the U.S. Government is subject to restrictions as set forth in subparagraph (c)(1)(i) of the Rights in Technical Data and Computer Software clause at DFAR 252.227-7013 et. seq. or 252.211-7015, or subparagraphs (a) through (d) of the Commercial Computer Software Restricted Rights at FAR 52.227-19, as applicable, or similar clauses in the NASA FAR Supplement. Contractor/manufacturer is Visonic Ltd., 24 Habarzel St., Tel-Aviv, Israel 69710.

17. LIMITATION OF LIABILITY & EXCLUSION OF DAMAGES.

1. LIMITATION OF LIABILITY. IN NO EVENT WILL TYCO'S AGGREGATE LIABILITY (INCLUDING, BUT NOT LIMITED TO, LIABILITY FOR NEGLIGENCE, STRICT LIABILITY, BREACH OF CONTRACT, MISREPRESENTATION AND OTHER CONTRACT OR TORT CLAIMS) ARISING FROM OR RELATED TO THIS EULA, OR THE USE OF THE SOFTWARE, EXCEED THE AMOUNT OF FEES YOU PAID TO TYCO OR ITS RESELLER FOR THE SOFTWARE THAT GIVES RISE TO SUCH LIABILITY. BECAUSE AND TO THE EXTENT THAT SOME JURISDICTIONS DO NOT ALLOW THE EXCLUSIONS OR LIMITATIONS OF LIABILITY ABOVE, THESE MAY NOT APPLY TO YOU.
2. EXCLUSION OF OTHER DAMAGES. UNDER NO CIRCUMSTANCES SHALL TYCO OR ANY OF ITS RESELLERS OR LICENSORS BE LIABLE FOR ANY OF THE FOLLOWING: (I) THIRD PARTY CLAIMS; (II) LOSS OR DAMAGE TO ANY SYSTEMS, RECORDS OR DATA, OR LIABILITIES RELATED TO A VIOLATION OF AN INDIVIDUAL'S PRIVACY RIGHTS; OR (III) INDIRECT, INCIDENTAL, SPECIAL, CONSEQUENTIAL, PUNITIVE, RELIANCE, OR COVER DAMAGES (INCLUDING WITHOUT LIMITATION, LOSS OF PROFITS, BUSINESS INTERRUPTION, LOSS OF DATA OR BUSINESS INFORMATION AND LOSS SAVINGS), IN EACH CASE EVEN IF TYCO HAS BEEN ADVISED OF THE POSSIBILITY OF SUCH DAMAGES. YOU ARE SOLELY RESPONSIBLE AND LIABLE FOR VERIFYING THE SECURITY, ACCURACY AND ADEQUACY OF ANY OUTPUT FROM THE SOFTWARE, AND FOR ANY RELIANCE THEREON. SOME JURISDICTIONS DO NOT ALLOW THE EXCLUSION OF INCIDENTAL OR CONSEQUENTIAL DAMAGES, OR THE LIMITATION ON HOW LONG AN IMPLIED WARRANTY LASTS, SO SOME OF THE ABOVE LIMITATIONS MAY APPLY TO YOU ONLY TO THE EXTENT PERMITTED BY THOSE LAWS.

GENERAL. If any provision of this EULA is found to be unlawful, void, or for any reason unenforceable, then that provision shall be severed from this EULA and shall not affect the validity and enforceability of the remaining provisions. You should retain proof of the license fee paid, including model number, serial number and date of payment, and present such proof of payment when seeking service or assistance covered by the warranty set forth in this EULA. This EULA is governed by the laws of Israel, without giving effect to any choice or conflict of law provision or rule that would cause the application of the laws of any jurisdiction other than Israel. Each of the Parties submits to the exclusive jurisdiction of any court sitting in Tel Aviv, Israel for purposes of resolving any and all disputes arising under or related to these terms and conditions. The parties specifically exclude the application of the provisions of the United Nations Convention on Contracts for the International Sale of Goods.

To read this End-User License Agreement in other languages, please go to www.visonic.com

Regulatory Information

The smoke alarm SMD-429 PG2 has a recommended service life of 10 years under normal conditions of use. Please refer to the label applied to the device indicating the recommended replacement year.

NOTE: In Australia, the device shall not be installed in locations where the normal ambient temperature is lower than 41°F (5°C) or higher than 113°F (45°C).

This manual shall be used in conjunction with the Installation Manual of the alarm control panel. All the instructions specified within that manual must be observed.

FCC and IC Compliance Statement

CAUTION: Changes or modifications not expressly approved by Visonic could void your authority to use this equipment.

The letters "IC:" indicate that this is an Innovation, Science and Economic Development Canada's certification number.

This device complies with FCC Rules Part 15 and with Industry Canada licence-exempt RSS standard(s). Operation is subject to two conditions: (1) This device may not cause harmful interference, and (2) this device must accept any interference that may be received or that may cause undesired operation.

For Industry Canada: Le présent appareil est conforme aux CNR d'ISED Canada applicables aux appareils radio exempts de licence. L'exploitation est autorisée aux deux conditions suivantes : (1) l'appareil ne doit pas produire de brouillage, et (2)

l'utilisateur de l'appareil doit accepter tout brouillage radioélectrique subi, même si le brouillage est susceptible d'en compromettre le fonctionnement.

This Class B digital apparatus complies with Canadian ICES-003.

Cet appareil numérique de la classe B est conforme à la norme NMB-003 du Canada.

CAN ICES-3 (B)/NMB-3(B)

WARNING! To comply with FCC and IC RF exposure compliance requirements, the device should be located at a distance of at least 20 cm from all persons during normal operation. The antennas used for this product must not be co-located or operated in conjunction with any other antenna or transmitter.

Avertissement! Le dispositif doit être placé à une distance d'au moins 20 cm à partir de toutes les personnes au cours de son fonctionnement normal. Les antennes utilisées pour ce produit ne doivent pas être situées ou exploitées conjointement avec une autre antenne ou transmetteur.

NOTE: This equipment has been tested and found to comply with the limits for a Class B digital device, pursuant to part 15 of the FCC Rules. These limits are designed to provide reasonable protection against harmful interference in a residential installation. This equipment generates, uses and can radiate radio frequency energy and, if not installed and used in accordance with the instructions, may cause harmful interference to radio communications. However, there is no guarantee that interference will not occur in a particular installation. If this equipment does cause harmful interference to radio or television reception, which can be determined by turning the equipment off and on, the user is encouraged to try to correct the interference by one or more of the following measures:

- Re-orient the receiving antenna
- Relocate the alarm control with respect to the receiver
- Move the alarm control away from the receiver
- Connect the alarm control into a different outlet so that alarm control and receiver are on different circuits.
- Consult the dealer or an experienced radio/television technician for help.

WARNING! Changes or modifications to this equipment not expressly approved by the party responsible for compliance (Visonic Ltd.) could void the user's authority to operate the equipment.

Frequency band

433.04 MHz - 434.79 MHz

868.0 MHz - 868.6 MHz

868.7 MHz - 869.2 MHz

Maximum power

10 mW / 10 dBm

14 mW / 11.46 dBm

14 mW / 11.46 dBm

 Notified Body BSI (2797)
Visonic Ltd., Tel-Aviv, Israel. Smoke Alarm Device
2019
EN14604: 2005/AC:2008
2797-CPR-713754



Hereby, Visonic Ltd. declares that the radio equipment type SMD-429 PG2 is in compliance with Directive 2014/53/EU.

The full text of the EU declaration of conformity is available at the following internet address: <http://www.visonic.com/download-center>.



W.E.E.E. Product Recycling Declaration

For information regarding the recycling of this product you must contact the company from which you originally purchased it. If you are discarding this product and not returning it for repair then you must ensure that it is returned as identified by your supplier. This product is not to be thrown away with everyday waste.

Directive 2012/19/EC Waste Electrical and Electronic Equipment.

FRE Détecteur de fumée et de chaleur sans fil SMD-429 PG2

Instructions d'installation et d'utilisation

Lisez attentivement la présente fiche d'instruction avant d'installer et d'utiliser le SMD-429 PG2

Introduction

Le SMD-429 PG2 est un détecteur de fumée et de chaleur photoélectrique sans fil équipé d'un détecteur thermovélocimétrique et de température fixe et d'une alarme piézoélectrique interne.

Trois versions sont disponibles: une version 915 MHz pour les États-Unis (UL) et pour le Canada (ULC), une version 433 MHz et 868 MHz pour l'International (EU) et une version 433 MHz pour l'Australie (AUS) .

Appareils compatibles

Le détecteur de fumée est compatible avec les centrales Visonic et les récepteurs Power G.

REMARQUE: Dans le cas d'installations conformes UL, utilisez uniquement le détecteur avec des centrales compatibles certifiés UL de type PowerMaster-10 et PowerMaster-30 PG2.

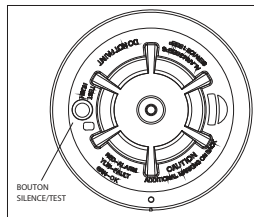

Utilisation

Environ toutes les 7 à 8 secondes, l'unité teste l'état de l'alarme de fumée et de chaleur. Durant cette séquence, l'unité procède également à un auto-diagnostic et contrôle l'auto-protection et les erreurs. En fonctionnement normal, le voyant vert clignote toutes les 60 secondes et le haut-parleur reste silencieux.

Alarme de fumée

Le détecteur de fumée émet une alarme lorsque le niveau du signal dépasse le seuil d'« alarme » et se rétablit automatiquement lorsque le niveau du signal passe de nouveau sous le seuil de « rétablissement » de l'alarme. Au cours d'une alarme, le voyant rouge

clignote une fois par seconde et le haut-parleur émet le signal d'alarme intermittent d'évacuation.

Mise en silence de l'alarme

Ce détecteur de fumée est fourni avec une fonctionnalité de mise en silence de l'alarme à réinitialisation automatique. Lorsque le capteur émet une alarme, appuyez sur le bouton Test/Silence/Réinitialisation pour mettre en silence l'annonce locale de l'alarme et transmettre un événement de rétablissement de l'alarme à la centrale. Le voyant rouge s'éclaire une fois par seconde pendant jusqu'à 7 minutes pour indiquer que l'alarme a été mise en silence.

Après une alarme, le voyant rouge s'éclaire une fois toutes les 4 secondes pour indiquer une alarme en mémoire. La fonctionnalité de mise en silence de l'alarme présente une temporisation fixe qui atténue la sensibilité de l'alarme de fumée pendant 7 minutes.

La mise en silence de l'alarme ne désactive pas l'alarme de fumée mais réduit sa sensibilité. Une fois la période de mise en silence terminée, l'alarme de fumée reprend automatiquement son fonctionnement normal. Si la fumée présente autour de l'unité est suffisamment dense pour suggérer un danger potentiel, elle reste en état d'alarme ou peut repasser rapidement dans cet état.

Problème de détecteur

Lorsque le détecteur présente une erreur générale, le voyant jaune s'éclaire une fois toutes les quatre secondes et un bip aigu retentit toutes les 48 secondes. Au bout de 4 heures, la centrale affiche un message de problème d'incendie.

Indication du détecteur et de l'état

État	Voyants	Haut-parleur
Normale	Le voyant vert s'éclaire toutes les 60 secondes	Pas de son
Alarme chaleur	Le voyant rouge s'éclaire une fois par seconde	Signal intermittent ANSI S3.41 Temporal 3
Test de chaleur	Le voyant rouge s'éclaire une fois par seconde	Signal intermittent ANSI S3.41 n°3
Alarme de fumée	Le voyant rouge s'éclaire une fois par seconde	Signal intermittent ANSI S3.41 Temporal 3 (appuyez sur le bouton pour mettre en silence pendant 5 à 10 minutes)
Test de fumée (avec fumée en bombe)	Le voyant rouge s'éclaire une fois par seconde	Signal ANSI S3.41 n°3 (appuyer sur le bouton pour mettre en silence pendant 5 à 10 minutes)
Alarme de test (pression sur bouton)	Le voyant rouge s'éclaire une fois par seconde	Signal ANSI S3.41 n°3
Problème de détecteur	Le voyant jaune s'éclaire toutes les 4 secondes	Un bip aigu toutes les 48 secondes
Pile faible	Le voyant jaune s'éclaire toutes les 12 secondes	Un bip aigu toutes les 48 secondes (appuyez sur le bouton pour mettre en silence pendant 12 heures)
Détecteur sale	Le voyant jaune s'éclaire toutes les 8 secondes	Un bip aigu toutes les 48 secondes
Mise sous tension	Les voyants rouge, jaune, vert s'éclairent les uns après les autres	Un bip aigu à la fin de la séquence de mise sous tension

État	Voyants	Haut-parleur
Autoprotection	Les voyants rouge, jaune, vert s'éclairent les uns après les autres toutes les 12 secondes	Pas de son
Mode silence	Le voyant rouge s'éclaire une fois par seconde (mise en silence de l'alarme)	Pas de son
	Le voyant jaune s'éclaire toutes les 12 secondes (mise en silence de pile faible)	Pas de son

Nettoyage détecteur requis

Lorsque le détecteur est contaminé, le voyant jaune s'éclaire une fois toutes les 8 secondes et un bip aigu retentit toutes les 48 secondes. Pour savoir comment nettoyer le détecteur, consultez la section MAINTENANCE. Au bout de 4 heures, la centrale affiche un message de nettoyage.

Alarme chaleur

Le détecteur de chaleur (versions cULus uniquement) émet une alarme lorsque le niveau du signal de chaleur dépasse le seuil d'alarme de chaleur (58°C) ; il se rétablit automatiquement lorsque le niveau du signal de chaleur passe de nouveau sous le seuil d'alarme de chaleur (rétablissement). Le détecteur passe également en état d'alarme de chaleur en cas d'élévation rapide de la température sur une courte période. Au cours d'une alarme, le voyant clignote une fois par seconde et le haut-parleur émet le signal intermittent d'alarme d'évacuation.

Autoprotection

Le retrait du détecteur de son support de montage déclenche l'envoi d'un message « auto-protection ». Le déclenchement de l'auto-protection s'arrête une fois le détecteur monté sur son support.

Communications sans fil

Un message de supervision est émis toutes les 128 secondes pour le SMD-429 PG2. Si le signal n'est pas reçu, la centrale considère que le détecteur est absent.

Le détecteur transmet les informations suivantes :

- **Alarme / Rétablissement alarme** - (alarme de chaleur ou fumée). Transmise au moment de l'événement.

REMARQUE: lorsqu'une alarme se déclenche, le détecteur envoie un événement d'alarme à la centrale. Lorsque la situation revient à la normale, le détecteur envoie un événement de rétablissement d'alarme à la centrale et déclenche le voyant de rétablissement d'alarme.

Le voyant rouge clignote une fois toutes les 4 secondes jusqu'à ce que l'alarme en mémoire soit effacée. Vous pouvez effacer l'indicateur de rétablissement d'alarme de la centrale, ou maintenir la pression sur le bouton de test pendant 5 secondes.

- **Auto-protection / Auto-protection rétablie** - (commutateur d'auto-protection activé) délai max de 10 secondes entre rétablissement et transmission.
- **Pile faible** - (la tension des piles passe sous le seuil). La tension des piles est testée et transmise au moment d'une transmission de supervision ou autre.
- **Défaut** - (limite de défaut du détecteur ou de compensation du détecteur atteinte). Les défauts sont transmis au moment où ils se produisent (un défaut par intervalle de supervision).

Piles

Le détecteur de fumée et de chaleur sans fil contient 3 piles AAA (fournies). Le détecteur contrôle régulièrement l'état des piles. Si un état de piles faibles est détecté, l'émetteur envoie un message à la centrale, qui affiche l'identifiant du détecteur concerné. Parallèlement, le voyant jaune du détecteur s'éclaire toutes les 12 secondes. Le haut-parleur du détecteur émet un bip aigu toutes les 48 secondes et le voyant jaune continue de clignoter jusqu'à ce que les piles soient remplacées. Une pression sur le bouton Silence désactive les bips aigus pendant 12 heures, si aucun autre problème n'est détecté. Les piles doivent être remplacées par des piles neuves dès que les bips aigus commencent à retentir.

Lorsque la pile est faible, le bouton de test est désactivé. Une autre méthode de test consiste à utiliser un gaz de test en aérosol de type « Testeur de détecteur de fumée Solo A10 ». Secouez bien la bombe, dirigez-la vers le détecteur de fumée et appliquez une courte pulvérisation (pas plus d'une seconde) sur le détecteur. Si l'alarme ne se déclenche pas, répétez l'opération toutes les 10 secondes jusqu'à ce que l'alarme résonne, et ce pendant une minute au maximum.

NOTE: Si l'alarme ne se déclenche pas, appelez l'installateur ou le revendeur pour procéder à sa réparation.

Installation et remplacement des piles

CAUTION: risque d'explosion si vous remplacez la pile par une pile de type incorrect. Mettez la pile usagée au rebut en suivant les instructions du fabricant.

Pour remplacer les piles, procédez comme suit :

1. Retirez le détecteur de son support de montage en le faisant tourner dans le sens anti-horaire. Retirez soigneusement les piles en soulevant l'extrémité signalée par « + » à l'aide d'un tournevis à lame plate et mettez-les au rebut conformément aux réglementations locales.

2. Pour une bonne mise hors tension, patientez au moins 30 secondes avant de mettre en place les piles neuves.
3. Installez 3 piles AAA neuves dans le compartiment pour piles. Mettez les piles en place en commençant par insérer le côté « - », puis en appuyant sur le côté « + ». Si les piles sont mal insérées, retirez-les soigneusement en les soulevant par le côté « + » et insérez-les de nouveau.

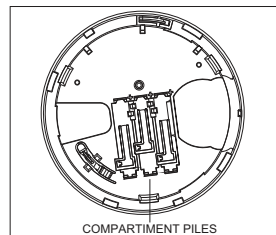

4. Remettez le détecteur en place sur son support de montage en le faisant pivoter dans le sens horaire jusqu'à ce que les marques s'alignent correctement.
 5. Après mise sous tension, le voyant vert doit s'éclairer une fois toutes les 60 secondes pour indiquer qu'il fonctionne normalement. Si les piles ne sont pas installées correctement, le détecteur ne fonctionne pas et les piles peuvent être endommagées. Si le détecteur ne se met pas sous tension, vérifiez que les piles sont correctement insérées et totalement chargées.
 6. Testez le détecteur en suivant la procédure indiquée plus bas.
- UNE EXPOSITION PERMANENTE À DES TEMPÉRATURES ÉLEVÉES OU BASSES OU À UNE FORTE HUMIDITÉ PEUT RÉDUIRE L'AUTONOMIE DES PILES.

Instructions d'installation

Le détecteur de fumée sans fil SMD-429 PG2 sera installé et utilisé dans un environnement non dangereux, en intérieur uniquement, à un endroit où le niveau de pollution est inférieur à 2, et où il est exposé à des tensions de catégorie II. L'équipement est conçu pour être installé par des TECHNICIENS uniquement (un TECHNICIEN est une personne possédant la formation technique et l'expérience nécessaires pour connaître les dangers auxquels elle est exposée lorsqu'elle effectue une tâche ainsi que les mesures à prendre pour réduire les risques auxquels elle et d'autres personnes pourraient être exposées).

1. Positionnement du détecteur de fumée

Une étude a révélé que tous les incendies domestiques produisent une quantité de fumée plus ou moins importante. Des expériences réalisées lors d'incendies domestiques indiquent que, dans la plupart des cas, des quantités de fumée détectables sont émises avant les niveaux de chaleur détectables. C'est la raison pour laquelle des détecteurs de fumée doivent être positionnés à l'extérieur de chaque espace nuit et à chaque étage de la maison.

Les informations suivantes sont fournies à titre indicatif uniquement et il est conseillé de consulter les codes et réglementations locales en matière d'incendie au moment du positionnement et de l'installation des alarmes de fumée. Il est conseillé d'installer un nombre supérieur de détecteurs de fumée que ce qui est préconisé pour une protection minimale. Les autres zones à protéger sont : la cave, les chambres (en particulier celles des fumeurs), les salles à manger, les salles accueillant chaudière et installations de service, ainsi que tous les couloirs non protégés par les détecteurs exigés. Sur les plafonds plats, les détecteurs peuvent être espacés de 9 m. Un autre espacement peut être préconisé en fonction de la hauteur du plafond, de la présence de poutres, de plafonds non isolés, etc. Consultez les normes nationales de protection incendie NFPA 72, CAN/ULC-S553 ou autres normes nationales applicables pour connaître les mesures recommandées lors de l'installation.

- Ne positionnez pas de détecteurs de fumée au point haut de plafonds en pente ; l'espace mort de ces zones pourrait empêcher l'unité de détecter la fumée.
- Évitez les zones à forte circulation d'air, notamment à proximité de portes, ventilateurs ou fenêtres. Un déplacement d'air rapide autour du détecteur pourrait empêcher la fumée de pénétrer dans l'unité.
- Ne positionnez pas les détecteurs dans les zones présentant une humidité élevée.
- Ne positionnez pas les détecteurs dans des zones où la température dépasse les 38°C, ou descend sous les 5°C.
- Aux États-Unis, les détecteurs de fumée doivent toujours être installés conformément au chapitre 29 de la réglementation NFPA 72, National Fire Alarm Code: 29.5.1.1.

Partout où les lois, codes ou normes applicables à un type de lieu l'exigent, des détecteurs de fumée approuvés à une ou plusieurs stations seront installés comme suit :

1. Toutes les chambres et chambres d'amis.
2. À l'extérieur de chacune des espaces nuit, à moins de 6,4 m de toute porte donnant sur une chambre, la distance étant mesurée le long d'une voie de passage.
3. À chaque étage de la maison, y compris en sous-sol.
4. À chaque étage de tout lieu d'hébergement ou de soin (petite structure), y compris en sous-sol, mais pas dans les vides sanitaires ou les combles non-aménagés.
5. Dans les espaces de vie d'une chambre d'hôte.

6. Dans les espaces de vie d'un lieu d'hébergement ou de soin (petite structure).
REMARQUE : en Australie, l'appareil ne sera pas installé dans des lieux où la température est inférieure à 5°C ou supérieure à 45°C.

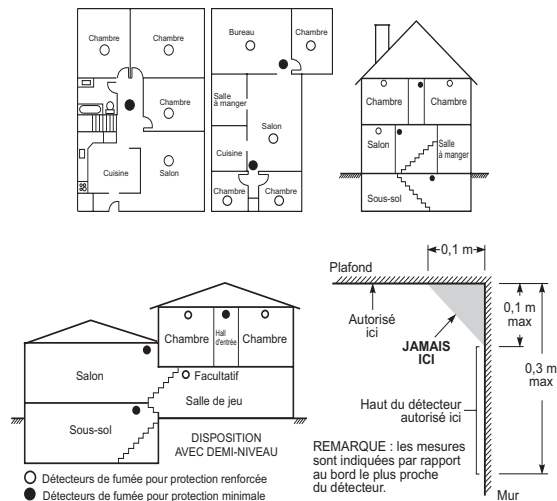

2. Montage de la face arrière du détecteur de fumée

REMARQUE : Seul un technicien / ingénieur qualifié est autorisé à installer le dispositif d'alarme. Les détecteurs de fumée ne doivent pas être utilisés avec des protections pour détecteur de fumée, à moins que la combinaison des deux n'ait été évaluée et jugée adaptée. Une fois l'emplacement adéquat déterminé, fixez la face arrière du détecteur. Installez le support de montage sur le plafond ou le mur (si autorisé par les réglementations locales) en posant des vis aux emplacements prévus à cet effet. Utilisez les deux vis et fixations fournies. Positionnez le support de façon que les vis soient au fond des encoches et procédez à la fixation.

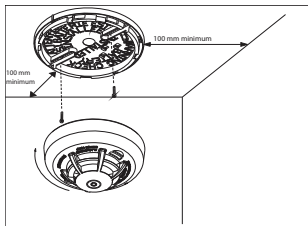

3. Montage

Positionnez le détecteur sur le support en l'alignant dessus. L'encoche d'alignement du détecteur doit être légèrement décalée par rapport à l'onglet de dégagement de l'auto-protection du support de montage. Ensuite, tournez le détecteur dans le sens des aiguilles d'une montre jusqu'à ce qu'il s'enclenche.

Si vous devez activer l'auto-protection intégrée, retirez soigneusement la languette détachable de l'arrière du détecteur, comme illustré sur la figure suivante.

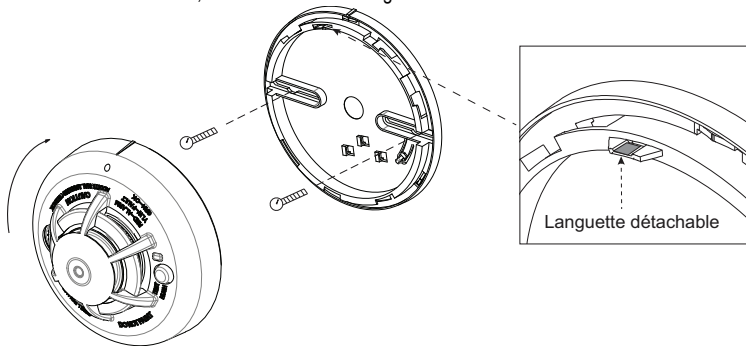

4. Enregistrement de l'appareil

Vous devez enregistrer le numéro de série à 7 chiffres situé à l'arrière du boîtier du détecteur de fumée dans la centrale du système d'alarme. Consultez le Manuel d'installation du récepteur

et suivez la procédure d'enregistrement. Pour procéder à des tests de positionnement, retirez le détecteur de son support pendant une seconde (auto-protection) puis remettez-le en place. Attendez au moins 30 secondes pour connaître le résultat du test avant de le réactiver.

Une description générale de la procédure est indiquée dans le tableau suivant :

Étape	Procédure										
1	Consultez le Manuel d'installation du système d'alarme dans lequel l'appareil est enregistré afin de suivre la procédure adéquate.										
2	Utilisez la méthode préconisée pour accéder à l'option d'enregistrement de l'appareil et sélectionnez l'option correspondante pour ajouter un nouvel appareil.										
3	Enregistrez l'appareil en insérant les piles pour le mettre sous tension, puis saisissez son identifiant. Par exemple, No ID 202-XXXX. REMARQUE : Lors de l'enregistrement du détecteur SMD-429 dans les centrales PowerMaster dotées de la version 19.4 ou inférieure, celui-ci est enregistré en tant que détecteur de fumée ou de chaleur (ID 201-xxxx) et identifié par 'Fumée' ou 'Chaleur' dans la centrale.										
4	Sélectionnez le Numéro de zone voulu.										
5	Configurez les paramètres nécessaires de l'appareil. Allez dans le menu PARAM.D.L'APPAR et sélectionnez les options souhaitées pour configurer le détecteur :										
	<table border="1"> <thead> <tr> <th>Option</th> <th>Instructions de configuration</th> </tr> </thead> <tbody> <tr> <td>SRN INTRUSION</td> <td>Sélectionnez cette option pour activer une alarme intrusion. Options : ON ou OFF (par défaut)</td> </tr> <tr> <td>SRN INCENDIE</td> <td>Sélectionnez cette option pour activer une alarme incendie. Options : ON ou OFF (par défaut)</td> </tr> <tr> <td>SRN GAS/CO</td> <td>Sélectionnez cette option pour activer une alarme gaz. Options : ON ou OFF (par défaut)</td> </tr> <tr> <td>SRN INONDATION</td> <td>Sélectionnez cette option pour activer une alarme inondation.</td> </tr> </tbody> </table>	Option	Instructions de configuration	SRN INTRUSION	Sélectionnez cette option pour activer une alarme intrusion. Options : ON ou OFF (par défaut)	SRN INCENDIE	Sélectionnez cette option pour activer une alarme incendie. Options : ON ou OFF (par défaut)	SRN GAS/CO	Sélectionnez cette option pour activer une alarme gaz. Options : ON ou OFF (par défaut)	SRN INONDATION	Sélectionnez cette option pour activer une alarme inondation.
Option	Instructions de configuration										
SRN INTRUSION	Sélectionnez cette option pour activer une alarme intrusion. Options : ON ou OFF (par défaut)										
SRN INCENDIE	Sélectionnez cette option pour activer une alarme incendie. Options : ON ou OFF (par défaut)										
SRN GAS/CO	Sélectionnez cette option pour activer une alarme gaz. Options : ON ou OFF (par défaut)										
SRN INONDATION	Sélectionnez cette option pour activer une alarme inondation.										

Options : ON ou OFF (par défaut)

- 6 Montez et testez le détecteur. Pour savoir comment tester l'appareil, consultez la section Test de l'unité du détecteur de fumée. Consultez également le Manuel d'installation des systèmes d'alarme dans lesquels l'appareil est enregistré pour connaître la procédure à suivre.

5. Test de l'unité

REMARQUE: si vous faites appel à un centre de surveillance, vous devez l'avertir avant de procéder au test. Ceci évite toute fausse alarme et toute intervention inutile du centre de surveillance.

Lancez le test en appuyant sur le bouton de test pendant au moins 5 secondes. L'activation de l'alarme est indiquée par le voyant rouge clignotant, le son émis par le haut-parleur et l'envoi d'un signal d'alarme à la centrale. Le fonctionnement normal du détecteur est rétabli lorsque vous relâchez le bouton de test.

REMARQUE: Laissez passer 20 secondes après la mise sous tension et, une fois le test, l'alarme ou l'auto-protection terminés, rétablissez le système.

REMARQUE: si le détecteur est dans un des états suivants lorsque le test est déclenché, il n'émettra pas d'alarme :

- Problème de compensation
- Autres erreurs internes pouvant empêcher le déclenchement d'une alarme de fumée ou de chaleur.

Instructions pour le propriétaire

La sécurité incendie au domicile

La plupart des incendies se produisent chez les particuliers. Pour réduire ce danger, il est conseillé de procéder à un audit de sécurité incendie du domicile et de mettre en place un plan d'évacuation des occupants.

Audit de sécurité incendie du domicile

1. Tous les appareils et installations électroniques sont-ils sans danger ? Contrôlez les fils abîmés, les circuits d'éclairage surchargés, etc. Si vous n'êtes pas certain de l'état de vos appareils et de votre installation électrique, demandez à un professionnel de procéder à

une évaluation.

2. Tous les liquides inflammables sont-ils conservés en sécurité dans des conteneurs clos dans un espace frais et bien ventilé ? Évitez de nettoyer l'unité avec des liquides inflammables.
3. Les objets dangereux, tels que les allumettes, sont-ils hors de portée des enfants ?
4. Les chaudières et appareils de chauffage au bois sont-ils correctement installés, propres et en bon état de fonctionnement ? En cas de doute, demandez une évaluation à un professionnel.

Plan d'évacuation des occupants

Souvent, le temps qui s'écoule entre le moment où l'incendie est détecté et celui où il devient mortel est très court. Pour cette raison, il est très important de mettre en place un plan d'évacuation et de procéder à des exercices.

- Chaque membre de la famille doit participer au plan d'évacuation.
- Étudiez les itinéraires d'évacuation possibles depuis chaque pièce de la maison. De nombreux incendies surviennent la nuit, apportez un soin particulier aux itinéraires d'évacuation depuis les espaces nuit.
- Il est essentiel de pouvoir quitter une chambre sans ouvrir la porte intérieure. Tenez compte des points suivants lorsque vous déterminez vos plans d'évacuation :
- Vérifiez que chaque porte et fenêtre donnant sur l'extérieur s'ouvre facilement. Assurez-vous qu'elles ne sont pas collées par la peinture et que les mécanismes de verrouillage s'actionnent facilement.
- Si l'ouverture ou l'utilisation des issues est trop compliquée pour les enfants, les personnes âgées ou les personnes handicapées, prenez des dispositions spéciales pour leur évacuation. Ce plan implique notamment d'être sûr que les personnes qui géreront l'évacuation pourront entendre rapidement l'alarme incendie.
- Si l'issue est située en hauteur, une échelle incendie approuvée ou une corde doit être prévue, et vous devez vous exercer à les utiliser.
- Les issues situées de plein pied doivent rester dégagées. En hiver, veillez à retirer la neige du seuil des portes et assurez-vous que le mobilier ou l'équipement de jardin ne bloque pas les issues.
- Un point de rassemblement doit être fixé afin de pouvoir vérifier que tout le monde a pu sortir de la maison. Il peut être situé de l'autre côté de la rue ou chez le voisin.
- Une fois que tout le monde est sorti de la maison, appelez les pompiers.
- Un plan efficace permet une évacuation rapide. Ne commencez pas par chercher où le feu a pris ni par tenter de l'éteindre. N'essayez pas de sauver vos biens de valeur car vous perdriez du temps. Un fois dehors, ne retournez pas dans la maison. Attendez les pompiers.

- Mettez le plan d'évacuation sur papier et faites régulièrement des exercices afin que chacun sache ce qu'il doit faire en cas d'urgence. En cas de changement, modifiez le plan, notamment lorsque des personnes supplémentaires sont présentes dans la maison, lorsque des personnes sont absentes ou en cas de réaménagement.
- Vérifiez que votre système anti-incendie est fonctionnel en procédant à des tests hebdomadaires. Si vous ne savez pas avec certitude comment utiliser le système, contactez l'installateur ou le revendeur du détecteur de fumée.
- Nous vous conseillons de prendre contact avec la caserne des pompiers la plus proche et de demander des informations complémentaires sur la sécurité incendie à domicile et la planification de l'évacuation. Si possible, demandez à votre agent de prévention incendie local de procéder à une inspection de sécurité incendie à votre domicile.

Test de votre détecteur de fumée

Suivez la procédure de test décrite ici ou contactez l'installateur ou le revendeur du détecteur de fumée pour savoir comment le tester. Il est conseillé de tester l'ensemble du système d'alarme au moins une fois par semaine pour vérifier que toutes ses fonctions sont opérationnelles.

Test de l'unité du détecteur de fumée

Lancez le test en appuyant sur le bouton de test pendant au moins 5 secondes. Pendant le temps de la pression, le haut-parleur émet des bips aigus. Appuyez sur le bouton jusqu'à ce que l'alarme retentisse. Une alarme doit être envoyée à la centrale. Une fois le bouton relâché, l'alarme doit s'arrêter. Si ce n'est pas le cas, vérifiez que les piles sont de type adéquat, en bon état et correctement insérées.

Une fois le test fonctionnel du détecteur de fumée terminé, vérifiez la chambre de détection de l'unité pour vous assurer qu'elle fonctionne correctement. Si l'alarme ne résonne pas, utilisez un gaz de test en aérosol de type « Testeur de détecteur de fumée Solo A10 ». Secouez bien la bombe, dirigez-la vers le détecteur de fumée et appliquez une courte pulvérisation (pas plus d'une seconde) sur le détecteur. Si l'alarme ne se déclenche pas, répétez l'opération toutes les 10 secondes jusqu'à ce que l'alarme résonne, et ce pendant une minute au maximum. Si le détecteur de fumée ne fonctionne pas correctement, appelez l'installateur ou le revendeur pour procéder à sa réparation.

Test du détecteur de fumée

Avant d'effectuer le test, procédez comme suit :

1. Insérez la pile puis montez le détecteur sur le support.
2. Une fois la pile insérée, patientez 2 minutes avant de la tester. Le détecteur passe en Mode Test de diagnostic local pendant 15 minutes.
3. Il est conseillé de procéder au Test périodique et d'utiliser soit le Code installateur (Mode Diagnostic installateur) soit le Code utilisateur (Mode Diagnostic utilisateur).

CAUTION: le test de diagnostic ne peut être effectué lorsque l'auto-protection est ouverte.

Maintenez la pression sur le bouton de test pendant 2 secondes. Une fois le bouton relâché, la séquence d'événements suivante a lieu, le voyant rouge s'éclaire pendant 0,5 s > s'éteint pendant 0,5 s.

Si les 2 bits sonores sont alors émis pendant que le voyant rouge s'éclaire. En mode test, le détecteur teste la fumée, la chaleur et le fonctionnement de la pile.

Si le détecteur est en mode diagnostic, il effectue le test de diagnostic décrit ci-dessous.

Signification des indications de la sensibilité

Si le détecteur indique 'Détecteur sale' et que le voyant jaune clignote une fois toutes les 8 secondes, avec un big aigu toutes les 48 secondes et un message de nettoyage, c'est que le dispositif intégré de compensation automatique de dérive ne parvient plus à compenser l'accumulation de poussière et de saleté et peut ne plus offrir la sensibilité prévue. Si le détecteur indique 'Normal' et que le voyant vert s'éclaire une fois toutes les 60 secondes, c'est que la sensibilité du détecteur est comprise dans la plage autorisée.

REMARQUE: Si, après un nettoyage, la centrale affiche un message de nettoyage, appelez l'installateur ou le revendeur pour procéder à sa réparation.

Test de diagnostic

La séquence d'événements suivante a lieu durant un test de diagnostic :

- A. Le détecteur teste la qualité de la liaison.
Remarque : le détecteur doit être en mode local ou diagnostic pour tester la qualité de la liaison.
En mode diagnostic, si vous appuyez sur le bouton de test pendant plus de 6 secondes, un message d'alarme est envoyé à la centrale et un signal d'alarme intermittent n°3 est émis. Une fois cette séquence terminée, la centrale répond en envoyant un message « Alarme en mémoire » à l'appareil.
- B. À la fin du test de diagnostic, le voyant clignote trois fois. Le tableau ci-dessous indique la puissance du signal reçu.

Voyant	Voyant vert clignotant	Voyant orange clignotant	Voyant rouge clignotant	Aucun clignotement
Réception	Fort	Bon	Faible	Apparié, pas de communication.

IMPORTANT ! Veillez à disposer d'une réception fiable. Par conséquent, une puissance de signal "faible" est inacceptable. Si vous recevez un signal "faible" de l'appareil, changez-le d'emplacement et recommencez les tests jusqu'à obtenir un signal "bon" ou "fort". Pour les installations UL/CUL, les résultats du test doivent être "Fort". Pour des tests de diagnostic détaillés, voir le manuel d'installation des systèmes d'alarme.

Entretien par le propriétaire

Le détecteur de fumée est conçu pour exiger un entretien minimal. Si de la poussière s'accumule dans le boîtier, aspirez-la au moyen d'un embout doté d'une petite brosse. S'il devient gras, essuyez-le doucement avec un chiffon doux légèrement humidifié d'eau savonneuse. **Ne démontez jamais le détecteur de fumée ; il ne contient aucune pièce remplaçable par l'utilisateur. Ne détachez le détecteur de son support que pour remplacer les piles, si l'installateur ne s'en charge pas. Lors du remplacement des piles, suivez les consignes indiquées dans les Instructions d'installation.**

Ne peignez jamais l'unité. La peinture pourrait empêcher la fumée de pénétrer dans l'unité. Si vous prévoyez des travaux de rénovation ou de peinture, prenez soin d'éviter de contaminer le détecteur avec de la poussière, de la peinture ou des produits chimiques.

Si l'unité est installée dans une zone où elle est fortement exposée à de la poussière et à des insectes, et qu'elle génère de fausses alarmes, une intervention peut être justifiée. Dans ce cas, contactez l'installateur ou le revendeur de votre détecteur de fumée.

Les procédures de test et d'entretien devront être conformes CAN/ULC-S552-14.

Caractéristiques techniques

- **Conformité aux réglementations :** UL268/ULC-S531 915 MHz
- **Diamètre :** 125 mm
- **Hauteur :** 63 mm
- **Poids (avec pile) :** 243 g
- **Couleur :** blanc
- **Espacement :** 21,3 mm
- **Sensibilité de l'alarme (seuil) 915 MHz (cULus) :** obscurcissement de 1,26 - 2,39 % / pied
- **Sensibilité de l'alarme (seuil) 433 MHz / 868 MHz :** conforme EN14604
- **Signal sonore (ANSI Temporal 3) :** 85 dBA minimum en cas d'alarme

- **Signal d'alarme du haut-parleur :** 915 MHz uniquement ; **Signal intermittent d'évacuation :** 433 MHz UE/ 868 MHz
- **Température en fonctionnement :** 4,4 °C - 37,8 °C
- **Température en fonctionnement avec détecteur de chaleur :** 0° C - 37,8°C
- **Température en fonctionnement pour détecteur de fumée :** 433 MHz 5 °C - 45 °C ; Détecteur de fumée photoélectrique de type A (Australie)
- **Humidité :** 15 % - 90 % HR, sans condensation
- **Piles autorisées :** EN: 3 AAA, Duracell MN2400.
UL: 3 AAA, Energizer E92 or Duracell Procell PC2400.
- **Fréquence des transmissions de supervision :** 433 MHz / 868 MHz / 915 MHz intervalles de 128 secondes
- **Puissance d'émission max :** 433,22 MHz - 434,64 MHz: 10 mW/10dBm, 868,0 MHz - 868,6 MHz: 14 mW/11,46 dBm, 868,7 MHz - 869,2 MHz: 14 mW/11,46 dBm.
- **Détection de pile faible :** 14 jours d'autonomie après indication de pile faible.
- **Modulation :** GFSK
- **Pays d'origine :** Fabriqué aux Etats-Unis

GARANTIE

Visonic Limited (le "Fabricant") garantit ce produit (le "Produit") uniquement à l'acquéreur original ("Acquéreur") contre tout défaut de fabrication et de matériaux dans des conditions normales d'utilisation pendant douze (12) mois après la date de livraison par le Fabricant. Cette Garantie est totalement assujettie à l'installation, la maintenance et l'utilisation appropriées du Produit, dans des conditions normales et conformément aux instructions d'installation et de fonctionnement recommandées par le Fabricant. La Garantie ne couvre pas les Produits devenus défectueux pour toute autre raison (à la discrétion du Fabricant) comme une installation incorrecte ou non conforme aux instructions d'installation et de fonctionnement, négligence, dommages volontaires, abus, vandalisme, accident, modification ou réparation non effectuée par le fabricant. La Garantie ne couvre pas le logiciel, et tous les produits logiciels sont vendus sous forme de licence utilisateur conformément aux termes de l'accord de licence logicielle fourni avec le Produit. Le Fabricant n'affirme nullement que ce Produit ne peut être contourné ou trompé, ni qu'il évitera le décès, des blessures ou des dommages matériels suite à un cambriolage, vol, incendie ou autre, ni qu'il assurera un avertissement ou une protection adéquats en toutes circonstances. Ce Produit, correctement installé et maintenu, ne fait que réduire le risque que de tels événements surviennent sans avertissement, et n'apporte ni garantie ni assurance qu'ils n'arriveront pas. Conditions d'annulation de la Garantie : cette garantie s'applique

uniquement aux défauts de pièces et main d'oeuvre dans le cadre d'une utilisation normale des Produits. Elle ne couvre pas les dommages suivants : * dommages survenus pendant la livraison ou la manutention ; * dommages dus à un sinistre tels qu'un incendie, une inondation, un vent fort, un tremblement de terre ou la foudre ; * dommages causés par des phénomènes non contrôlables par le Vendeur, tels qu'une surtension, un choc mécanique ou un dégât des eaux ; * dommages dus à un ajout, altération, modification ou objet étranger utilisé avec les Produits ; * dommage dû à des périphériques (à moins qu'ils aient été fournis par le Vendeur) ; * défaut dus à l'incapacité à fournir un environnement d'installation adapté aux produits ; * dommage dû à l'utilisation des Produits à d'autres fins que celles pour lesquelles ils ont été conçus ; * dommage dû à une maintenance incorrecte ; * dommages dus à toute autre utilisation abusive, incorrecte ou inadaptée des Produits. Éléments non couverts par la garantie : outre les conditions qui annulent la Garantie, les éléments suivants ne seront pas couverts par la Garantie : (i) frais d'expédition jusqu'au centre de réparation ; (ii) frais douaniers, taxes ou TVA dus ; (iii) Produits non identifiés par l'étiquette du produit et le numéro de lot ou le numéro de série du Vendeur ; (iv) Produits dont le démontage et la réparation ont eu pour conséquence de diminuer leurs performances ou d'empêcher toute inspection ou test nécessaire à l'intervention sous garantie. Tout badge ou carte d'accès retourné en vue d'un remplacement sous garantie seront remboursés ou remplacés au choix du Vendeur. CETTE GARANTIE EST EXCLUSIVE ET REMPLACE TOUTE AUTRE CONDITION, GARANTIE, ACCORD ET OBLIGATION, EXPRESSE OU IMPLICITE, Y COMPRIS TOUTE GARANTIE DE VALEUR MARCHANDE, D'ADÉQUATION À UNE FIN SPÉCIFIQUE, OU AUTRES. EN AUCUN CAS LE FABRICANT NE PEUT ÊTRE TENU RESPONSABLE ENVERS QUICONQUE DE DOMMAGES CONSÉCUTIFS OU INDIRECTS POUR TOUT MANQUEMENT AUX CONDITIONS DE TOUTE GARANTIE EXPRESSE OU IMPLICITE SUR CE MATÉRIEL. EN AUCUN CAS LE FABRICANT NE SERA TENU RESPONSABLE DE DOMMAGES QUELS QU'ILS SOIENT, SPÉCIAUX, INDIRECTS, ACCIDENTELS, CONSÉCUTIFS OU PUNITIFS OU DE TOUTE PERTE, DOMMAGE OU DÉPENSE, Y COMPRIS LA PERTE DE JOUISSANCE OU DE PROFITS RÉSULTANT DE L'INCAPACITÉ DE L'ACQUÉREUR À UTILISER LE PRODUIT, OU DE PERTE OU DESTRUCTION DE TOUTE AUTRE PROPRIÉTÉ ET POUR TOUTE AUTRE CAUSE, MÊME SI LE FABRICANT A ÉTÉ AVERTI DE LA POSSIBILITÉ DE TELS DOMMAGES. LE FABRICANT NE SAURAIT ÊTRE RESPONSABLE DE TOUTS DÉCÈS, BLESSURE PERSONNELLE ET/OU CORPORELLE ET/OU DOMMAGES MATÉRIELS OU AUTRE PERTE, DIRECTS, INDIRECTS, ACCESSOIRES, CONSÉCUTIFS OU AUTRES, EN SE BASANT SUR UNE DÉFAILLANCE DU PRODUIT. CEPENDANT, SI LE FABRICANT EST RECONNU RESPONSABLE, DIRECTEMENT OU NON DE TOUT DOMMAGE OU PERTE SURVENANT DANS LE CADRE DE CETTE GARANTIE LIMITÉE, SA RESPONSABILITÉ ENTIÈRE NE POURRA EN AUCUN CAS

DÉPASSER LE COÛT D'ACHAT DU PRODUIT, QUI SERA FIXÉ EN TANT QUE DOMMAGES-INTÉRÊTS ET NON COMME UNE PÉNALITÉ, ET CONSTITUERA LE SEUL ET UNIQUE RECOURS CONTRE LE FABRICANT. CERTAINES JURIDICTIONS NE PERMETTENT PAS D'EXCLUSION OU DE LIMITATION DE RESPONSABILITÉ POUR DES DOMMAGES DIRECTS OU INDIRECTS, AUSSI LA LIMITATION CI-DESSUS PEUT NE PAS S'APPLIQUER DANS CERTAINES CIRCONSTANCES. En acceptant la livraison du Produit l'Acquéreur accepte ces conditions de vente et de garantie et reconnaît en avoir été informé. Le Fabricant n'acceptera aucune responsabilité consécutive à l'altération et/ou au dysfonctionnement de tout équipement électronique ou de télécommunication ou programme. Les seules obligations du Fabricant dans le cadre de cette Garantie sont limitées à la réparation et/ou au remplacement (à sa discrétion) de tout Produit ou pièce qui s'avérerait défectueux. Toute réparation et/ou remplacement ne prolongera pas la durée initiale de la Garantie. Le Fabricant n'assumera pas les coûts de démontage et/ou réinstallation. Pour appliquer cette Garantie, le Produit doit être retourné au Fabricant, assuré et en port payé. Tous les frais de port et d'assurance sont à la charge de l'Acquéreur et sont exclus de cette Garantie. Cette garantie ne saurait être modifiée ou étendue, et le Fabricant n'autorise personne à agir en son nom pour une telle modification ou extension. Cette garantie ne s'applique qu'au Produit. Tout autre produit, accessoire, ajout utilisé conjointement au Produit, tels que les piles, ne seront couverts que par leur propre garantie si elle existe. Le Fabricant n'acceptera aucune responsabilité pour tout dommage résultant d'un dysfonctionnement du Produit à cause de tout produit, accessoire, ajout ou autre (y compris les piles) utilisé conjointement au Produit. Cette Garantie est exclusive à l'Acquéreur original et ne peut être transférée. Cette Garantie complète vos droits légaux et ne les affecte pas. Toute clause de cette garantie contraire au droit de l'état ou du pays d'utilisation du Produit ne sera pas applicable. Loi applicable : cette clause de non-responsabilité et cette garantie limitée sont régies par le droit national d'Israël. Attention ! l'utilisateur doit suivre les instructions d'installation et d'utilisation du Fabricant, y compris les consignes de test du Produit et du système dans son ensemble, au moins une fois par semaine et prendre toutes les précautions requises pour sa sécurité et la protection de sa propriété. * En cas de conflit, contradiction problème d'interprétation entre la version anglaise de la garantie et les autres versions, la version anglaise prévaudra.

Informations réglementaires

Le détecteur de fumée SMD-429 PG2 a une durée de vie conseillée de 10 ans dans des conditions normales d'utilisation. Veuillez consulter l'étiquette apposée sur l'appareil pour connaître l'année de remplacement conseillée.

REMARQUE : en Australie, l'appareil ne sera pas installé dans des lieux où la température est inférieure à 5°C ou supérieure à 45°C.

Le présent manuel sera utilisé conjointement au Manuel d'installation de la centrale. Toutes les instructions fournies dans ce manuel doivent être suivies.

Déclaration de conformité FCC et IC

AVERTISSEMENT : toute modification apportée à ce produit et non approuvée expressément par Visonic pourrait annuler le droit d'utiliser cet équipement.

Les lettres « IC: » indiquent qu'il s'agit d'un numéro de certification délivré par Innovation, Sciences et Développement économique Canada.

This device complies with FCC Rules Part 15 and with Industry Canada licence-exempt RSS standard(s). L'utilisation est soumise aux deux conditions suivantes: (1) Cet appareil ne doit pas provoquer d'interférences dangereuses, et (2) cet appareil doit accepter toute interférence reçue ou celles susceptibles de provoquer un fonctionnement non souhaité.

Pour le Gouvernement du Canada: le présent appareil est conforme aux CNR d'ISED Canada applicables aux appareils radio exempts de licence. L'exploitation est autorisée aux deux conditions suivantes: (1) l'appareil ne doit pas produire de brouillage, et (2) l'utilisateur de l'appareil doit accepter tout brouillage radioélectrique subi, même si le brouillage est susceptible d'en compromettre le fonctionnement.

This Class B digital apparatus complies with Canadian ICES-003.

Cet appareil numérique de la classe B est conforme à la norme NMB-003 du Canada.

CAN ICES-3 (B)/NMB-3(B)

ATTENTION ! Pour des raisons de conformité aux normes d'exposition aux fréquences radio FCC et IC, l'appareil doit être distant d'au moins 20 cm de toute personne, en conditions de fonctionnement normales. Les antennes utilisées pour ce produit ne doivent pas être positionnées dans un même espace, ni utilisées avec une autre antenne ou émetteur.

Avvertissement ! Le dispositif doit être placé à une distance d'au moins 20 cm à partir de toutes les personnes au cours de son fonctionnement normal. Les antennes utilisées pour ce produit ne doivent pas être situées ou exploitées conjointement avec une autre antenne ou transmetteur.

REMARQUE : cet équipement a été testé et déclaré conforme aux limites définies pour les appareils numériques de Classe B, conformément à la Partie 15 de la Réglementation FCC. Ces limites sont conçues pour fournir une protection raisonnable contre les interférences dangereuses en environnement résidentiel. Cet équipement génère, utilise et peut émettre des fréquences radio, et, s'il n'est pas installé et utilisé conformément aux instructions, provoquer des interférences altérant les communications radio. Il n'existe toutefois aucune garantie que les interférences ne se produiront pas dans une installation particulière. Si cet équipement provoque des interférences altérant la réception de la radio et de la télévision, ce qui peut être vérifié en éteignant et en le rallumant, l'utilisateur est encouragé à essayer de corriger les interférences en appliquant une ou plusieurs des mesures suivantes:

- Réorienter l'antenne de réception
- Déplacer la commande de l'alarme par rapport au récepteur
- Éloigner la commande de l'alarme du récepteur
- Brancher la commande de l'alarme à une autre prise afin qu'elle ne soit pas sur le même circuit que le récepteur.
- Consulter le revendeur ou un technicien radio/TV expérimenté pour obtenir de l'aide.

ATTENTION ! Toute modification apportée à cet équipement et non approuvée expressément par la partie responsable de la conformité (Visonic Ltd.) pourrait annuler le droit d'utiliser cet équipement.

Bande de fréquence

433,04 MHz - 434,79 MHz

868,0 MHz - 868,6 MHz

868,7 MHz - 869,2 MHz

Puissance maximale

10 mW / 10 dBm

14 mW / 11,46 dBm

14 mW / 11,46 dBm



Organisme notifié (2797)

Visonic Ltd., Tel-Aviv, Israël Détecteur de fumée

2019

EN14604: 2005/AC:2009

2797-CPR-713754



Visonic Ltd. déclare par la présente que l'équipement radio de type SMD-429 PG2 est conforme à la Directive 2014/53/UE.

Le texte complet de la déclaration de conformité européenne est disponible à l'adresse suivante : <http://www.visonic.com/download-center>.



D.E.E.E. Déclaration sur le recyclage du produit

Pour toute information concernant le recyclage de ce produit, vous devez contacter l'entreprise à laquelle vous l'avez acheté initialement. Si vous mettez ce produit au rebut et ne l'envoyez pas en réparation, veuillez à le retourner en suivant les instructions du fournisseur. Vous ne devez pas jeter cet appareil dans les déchets ménagers.

Directive 2012/19/CE sur les déchets d'équipements électriques et électroniques.

ESP SMD-429 PG2 Detector inalámbrico de humo y calor de la serie

Instrucciones de instalación y funcionamiento

Lea detenidamente esta hoja de instrucciones antes de instalar y utilizar el SMD-429 PG2

Introducción

El SMD-429 PG2 es un detector de humo y calor inalámbrico fotoeléctrico, con un detector de temperatura fija y tasa de aumento de calor y una alarma piezoeléctrica interna.

Se ofrecen tres versiones: una de 915 MHz para la versión para EE.UU. (UL) y una versión canadiense (ULC), una de 433 MHz y otra de 868 MHz para la versión internacional (UE) y una de 433 MHz para la versión australiana (AUS).

Dispositivos compatibles

El detector de humo es compatible con paneles de control Visonic y receptores PowerG.

NOTA: En el caso de instalaciones conforme a UL, utilizar solo junto con paneles de control homologados por UL: PowerMaster-10 y PowerMaster-30 PG2.

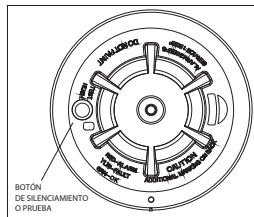

Operación

Aproximadamente cada 7 a 8 segundos, la unidad prueba una condición de alarma de humo o de calor. Durante esta secuencia, la unidad también realiza un autodiagnóstico y verifica si hay manipuladores y fallos. Durante el funcionamiento normal, el indicador LED verde destella cada 60 segundos y la sirena no suena.

Alarma de humo

El detector de humo avisa cuando el nivel de la señal supera el umbral de "alarma" y se restablece automáticamente cuando el nivel de la señal cae por debajo del umbral de

"restablecimiento" de la alarma. Durante una alarma, el indicador LED rojo destella una vez por segundo y la sirena emite el patrón temporal de evacuación.

Silenciamiento de alarma

Esta alarma de humo está equipada con una función de silenciamiento de alarma que se reinicia automáticamente. Cuando el sensor esté en estado de alarma, pulse el botón Prueba/Silenciar/Restablecer, para silenciar el anuncio local de la alarma y transmitir al panel de control un evento de restauración de alarma. El indicador LED rojo destella una vez por segundo durante 7 minutos como máximo, para indicar que la alarma ha sido silenciada.

Después de una alarma, el indicador LED rojo destellará una vez cada 4 segundos, para indicar que hay una alarma en la memoria. La función de silencio de alarma tiene un ajuste de tiempo fijo, que desensibiliza la alarma de humo durante 7 minutos.

El silenciamiento de la alarma no desactiva la alarma de humo, sino que reduce su sensibilidad al humo. Después del periodo silenciado, la alarma de humo se restablece automáticamente al funcionamiento previsto. Si el humo alrededor de la unidad es lo suficientemente denso como para sugerir una situación potencialmente peligrosa, permanece en estado de alarma o puede volver rápidamente a dicho estado.

Desperfecto en el detector

En caso de fallo general en el detector, el indicador LED amarillo destella una vez cada cuatro segundos y se oye un chirrido cada 48 segundos. Al cabo de 4 horas, en el panel se abre un mensaje de problema de incendio.

Detector e indicación de estado

Estado	Indicadores LED	Sirena
Normal	Destello verde cada 60 segundos	Off
Alarma de calor	Destello rojo cada segundo	ANSI S3.41 temporal 3
Ensayo térmico	Destello rojo cada segundo	ANSI S3.41 temporal 3
Alarma de humo	Destello rojo cada segundo	ANSI S3.41 temporal 3 (presione el botón para silenciar durante 5 a 10 minutos)
Ensayo de humos (con humo enlatado)	Destello rojo cada segundo	ANSI S3.41 temporal 3 (presione el botón para silenciar durante 5 a 10 minutos)
Alarma de prueba (pulsar el botón)	Destello rojo cada segundo	ANSI S3.41 temporal 3
Desperfecto en el detector	Destello rojo cada 4 segundos	Un chirrido cada 48 segundos
Batería baja	Destello amarillo cada 12 segundos	Un chirrido cada 48 segundos (presione el botón para silenciar durante 12 horas)
Detector contaminado	Destello amarillo cada 8 segundos	Un chirrido cada 48 segundos
Encendido	Secuencia de destello rojo, amarillo y verde	Un chirrido al final de la secuencia de encendido
Manipulación	Secuencia de destello rojo, amarillo y verde cada 12 segundos	Off
Modo de silenciamiento	Destello rojo cada segundo (silenciamiento de alarma)	Off
	Destello amarillo cada 12 segundos (silenciamiento de batería baja)	Off

Es necesario limpiar el detector

Si el detector está contaminado, el indicador LED amarillo destella una vez cada 8 segundos y se oye un chirrido cada 48 segundos. Para limpiar el detector, consulte la sección MANTENIMIENTO. Al cabo de 4 horas, en el panel se abre un mensaje «fire clean».

Alarma de calor

Cuando el nivel de la señal de calor es superior al umbral de alarma de calor (58°C), el detector de calor (solo en versiones cULus) emite una alarma y se restablecerá automáticamente cuando el nivel de la señal de calor sea inferior al umbral de la alarma de calor (restablecer). El detector también entra en estado de alarma térmica ante un rápido aumento de la temperatura en un corto periodo de tiempo. Durante una alarma, el indicador LED destella una vez por segundo y la sirena emite la señal temporal de evacuación.

Manipulación

Al extraer del detector de la placa de montaje, se inicia una transmisión de "manipulación". La condición de manipulación se restablece una vez montado el detector en la placa.

Transmisiones inalámbricas

En el caso del modelo SMD-429 PG2, se transmite un mensaje de supervisión a intervalos de 128 segundos. Si no se recibe la señal, el panel de control determina que el detector falta.

El detector transmite lo siguiente:

- **Alarma/Restablecer alarma:** (alarma de calor o humo). Se transmite en el momento en que ocurre.
NOTE: Durante una condición de alarma, el detector envía al panel de control un evento de alarma. Cuando se restablece la condición, el detector envía al panel un evento de restauración de alarma y activa el indicador de restauración de alarma. El indicador LED rojo destella cada 4 segundos, hasta que se borre la alarma de la memoria. Se puede quitar el indicador de restablecimiento de alarma del panel de control, o mantener presionado el botón de prueba durante cinco segundos.
- **Manipulación/Restablecer manipulación:** (interruptor de seguridad activado) 10 segundos de retardo máximo en el restablecimiento antes de transmitir.
- **Batería baja:** (nivel de tensión de batería por debajo del umbral). El voltaje de la batería se prueba y transmite durante una transmisión de supervisión u otras transmisiones.
- **Desperfecto:** (fallo del detector o se ha alcanzado el límite de compensación del sensor). Los desperfectos se transmiten en el momento en que se producen, uno por intervalo de supervisión.

Baterías

La alarma inalámbrica de calor por humo se alimenta con 3 pilas AAA (incluidas). El detector comprueba regularmente si la batería está baja. Si se detecta una batería con poca carga, el transmisor envía un mensaje de batería baja al panel de control, que muestra el ID del detector en dicha batería. Además, el indicador LED del detector destella cada 12 segundos. La sirena del detector emite un chirrido cada 48 segundos y el indicador LED amarillo sigue destellando hasta que se reemplacen las baterías. Al presionar el botón de silencio, los chirridos se silencian durante 12 horas, si no hay otros desperfectos. Las baterías se deben cambiar por nuevas al comenzar los chirridos.

Cuando la carga de la batería está baja, el botón de prueba se desactiva. Un método de prueba alternativo es utilizar un gas de prueba de aerosol, como por ejemplo, el Dispositivo de prueba de detectores de humo Solo A10. Agitar bien la lata, apuntar hacia el detector de humo y rociar sobre él un breve chorro, durante no más de 1 segundo. Si la alarma no suena, repetir cada 10 segundos hasta que la alarma suene durante 1 minuto como máximo.

NOTE: Si la alarma no suena, ponerse en contacto con el instalador o el distribuidor para obtener asistencia técnica.

Instalación y reemplazo de batería

CAUTION: Riesgo de explosión si la batería se cambia por una de tipo inadecuado. Desechar baterías usadas conforme a la instrucciones del fabricante.

Para cambiar baterías, hacer lo siguiente:

1. Para quitar el detector de su base de montaje, gírelo hacia la izquierda. Retire cuidadosamente las baterías, levantándolas del terminal "+" con un destornillador de cabeza plana y deséchelos según las normas locales.
2. Para asegurar una secuencia de apagado correcta, esperar al menos 30 segundos antes de instalar baterías nuevas.
3. Instale en el compartimento de baterías 3 pilas AAA nuevas. Para instalar las baterías, inserte primero el terminal "-" y luego empuje el terminal "+" hacia abajo. Si las baterías están mal colocadas, quitarlas con cuidado, levantarlas del terminal "+" y reintrodúzalas

correctamente.

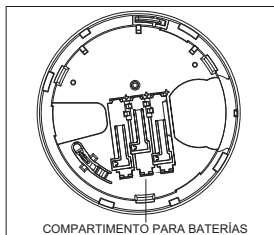

4. Vuelva a instalar el detector en su base de montaje girando el detector hacia la derecha, hasta que las marcas de acoplamiento se alineen.
5. Después de la secuencia de encendido, el indicador LED verde debe destellar una vez cada 60 segundos, para indicar un funcionamiento normal. Si las baterías no se instalan correctamente, el detector no funcionará y las baterías podrían dañarse. Si el detector no se enciende, comprobar que las baterías estén correctamente instaladas y completamente cargadas.
6. Pruebe el detector, tal y como se explica más adelante.

LAS EXPOSICIONES CONSTANTES A ALTAS O BAJAS TEMPERATURAS O HUMEDAD ELEVADA PUEDEN REDUCIR LA VIDA ÚTIL DE LA BATERÍA.

Instrucciones de instalación

El detector de humo inalámbrico de la serie SMD-429 PG2 se debe instalar y utilizar en un entorno que proporcione el grado de contaminación máximo 2 y una categoría II de sobretensiones en ubicaciones no peligrosas, solo en interiores. El equipo está diseñado para ser instalado únicamente por PERSONAL DE SERVICIO. El PERSONAL DE SERVICIO se define como personas con la formación técnica apropiada y la experiencia necesaria para estar al tanto de los peligros a los que dichas personas pueden estar expuestas al realizar una tarea y de las medidas para reducir al mínimo los riesgos para ellas.

1. Colocación del detector de humo

La investigación ha demostrado que, en mayor o menor medida, todos los incendios hostiles en hogares generan humo. Los estudios con incendios típicos en residencias particular indican que, en la mayoría de los casos, los volúmenes detectables de humo preceden a los niveles de calor detectables. Por estas razones, las alarmas de humo se deben instalar fuera de cada dormitorio y en cada piso de la casa.

La siguiente información es solo para fines de orientación general y, al localizar e instalar los detectores de humo, se recomienda consultar los códigos y reglamentos locales de incendio. Se recomienda instalar más detectores de los necesarios para una protección mínima. Otras áreas que se deben proteger son el sótano, dormitorios, en particular donde duermen fumadores, así como comedores, calderas y cuartos de servicio y todo pasillo no protegido por las unidades requeridas. En techos lisos, los detectores se pueden espaciar 9,1 metros como guía. Podrían requerirse otras distancias, en función de la altura del techo, el movimiento del aire, la presencia de viguetas, techos no aislados, etc. Consulte el Código nacional de alarmas de incendio NFPA 72, CAN/ULC-S553, u otras normas nacionales apropiadas para las recomendaciones de instalación.

- No ubicar detectores de humo en la parte superior de techos altos o a dos aguas; el espacio de aire viciado en estos lugares podría impedir que la unidad detecte humo.
- Evite áreas con turbulencias de aire, como cerca de puertas, ventiladores o ventanas. El movimiento rápido del aire alrededor del detector podría impedir que el humo entre en la unidad.
- No coloque detectores en áreas con alto nivel de humedad.
- No coloque los detectores en áreas donde la temperatura sea superior a 38 °C o inferior a 5 °C.
- En Estados Unidos, los detectores de humo siempre se deben instalar con ajuste al capítulo 29 de la norma NFPA 72, el código nacional de alarmas de incendio: 29.5.1.1.

Cuando lo exijan las leyes, los códigos o las normas vigentes para un tipo específico de tenencia, las alarmas de humo aprobadas de una estación o de varias estaciones se deben instalar del siguiente modo:

1. En todos los dormitorios y habitaciones de huéspedes.
2. Fuera de cada unidad de vivienda, en un radio de 6,4 metros de cualquier puerta a un dormitorio, la distancia medida a lo largo de una trayectoria.
3. En cada nivel de una unidad de vivienda, incluso sótanos.
4. En cada nivel de un establecimiento residencial o de hospedaje y cuidado (instalación pequeña), incluidos sótanos y con exclusión de entrepisos y áticos sin terminar.
5. En las áreas destinadas a vivienda de una suite de invitados.
6. En las áreas destinadas a vivienda de un establecimiento residencial o de hospedaje y cuidado (instalación pequeña).

NOTA: En Australia, el dispositivo no se debe instalar en lugares donde la temperatura ambiente normal sea inferior a 5°C o superior a 45°C.

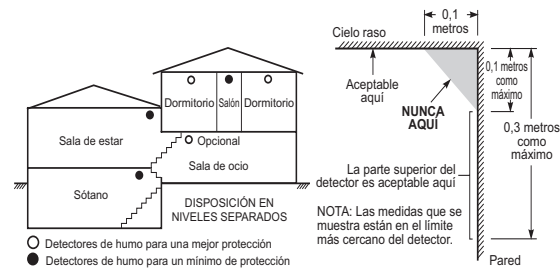
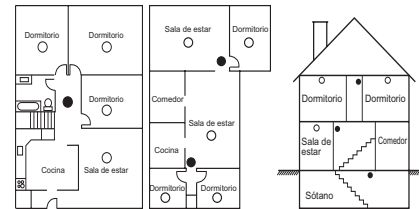

2. Montar la placa posterior del detector de humo

NOTA: El dispositivo de alarma solo debe ser instalado por un ingeniero o un técnico competente. No utilizar detectores de humo con protectores de detectores de humo, a menos que la combinación haya sido evaluada y calificada como adecuada para ese propósito. Una vez que se encuentre una ubicación adecuada, monte la placa posterior del detector. Instalar la base de montaje en el techo o en la pared —si las ordenanzas locales lo permiten— usando los tornillos necesarios. Utilizar los tornillos y anclajes o tacos que se suministran. Maniobrar la base de modo que los tornillos estén en el codo de las ranuras de tornillos y sujetarlos.

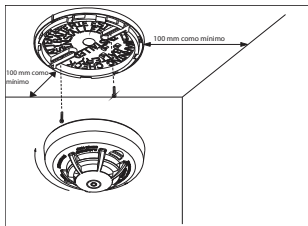

3. Montaje

Coloque el detector dentro de la base alineándolo sobre ella. La muesca de alineación del detector debe estar ligeramente desplazada de la lengüeta de liberación de manipulación de la base de montaje. Luego gire el detector hacia la derecha, hasta que encaje en su lugar. Si es necesario activar el bloqueo antimanipulación incorporado, quite con cuidado la lengüeta de separación en la parte trasera, como se muestra en la siguiente figura.

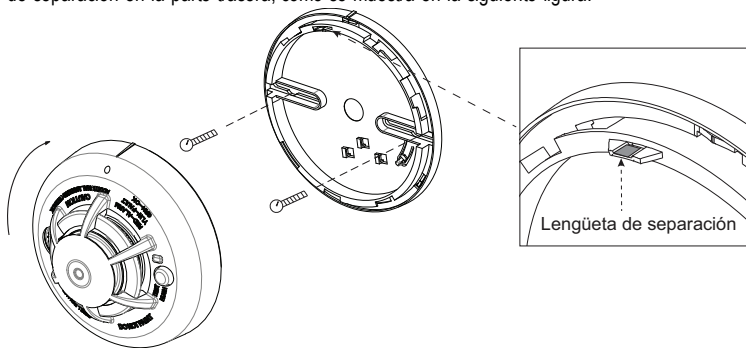

4. Registro del dispositivo

El número de siete cifras situado en la parte posterior de la carcasa del detector de humo debe estar registrado en el panel de control del sistema de alarma. Consulte el Manual de instalación del receptor y siga el procedimiento de registro. Para las pruebas de colocación,

retire el detector de su placa base durante un segundo (manipulación) y vuelva a colocarlo. Espere al menos 30 segundos al resultado de la prueba antes de volver a activarla. En el siguiente diagrama de flujo se ofrece una descripción general del procedimiento:

Paso Procedimiento

- 1 Consultar el Manual de instalación del sistema de alarma en el que se encuentra inscrito el dispositivo, para asegurarse de que se aplican los pasos adecuados.
- 2 Mediante el método especificado, introducir la opción Inscripción del dispositivo y elegir la opción apropiada para añadir el nuevo dispositivo.
- 3 Para registrar el dispositivo, inserte las baterías para encenderlo e introduzca el ID de dispositivo. Por ejemplo, ID No. 202-XXXX.
NOTA: Al registrar el detector SMD-429 en PowerMaster con la versión 19.4 o anteriores, el detector se registrará como Detector de humo y calor ID 201-xxxx y en el panel se etiquetará como Humo y calor.
- 4 Seleccione el Número de zona deseada.
- 5 Configure todo parámetro del dispositivo que sea necesario. Acceda al menú **CONF DISP** y elija las opciones necesarias para configurar el detector:

Opción	Instrucciones de configuración
Sirena de robo	Elija esta opción para habilitar una alarma contra robo. Opciones: ON o OFF (predeterminado)
Sirena de incendio	Elija esta opción para activar una alarma de incendio. Opciones: ON o OFF (predeterminado)
Sirena de gas o CO	Elija esta opción para activar una alarma de gas. Opciones: ON o OFF (predeterminado)
Sirena de inundación	Elija esta opción para activar una alarma de inundación. Opciones: ON o OFF (predeterminado)

- 6 Instalar y probar el detector. Para obtener información sobre las pruebas del dispositivo, consulte la Prueba de unidad detectora de humo. Además, consultar el

Manual de instalación de los sistemas de alarma en el que está inscrito el dispositivo para otros procedimientos de prueba necesarios.

5. Unidad de prueba

NOTA: Si se utiliza la estación de supervisión central, se debe notificar de ello antes de que se genere la prueba. Esto evita una falsa alarma y una respuesta innecesaria de la estación de supervisión central.

Para comenzar la prueba pulsando el botón de prueba durante 5 segundos como mínimo. La activación de la alarma se indica mediante el indicador LED intermitente en rojo, la sirena y la transmisión de la señal de alarma al panel de control. El detector vuelve a la normalidad al soltar el botón de prueba.

NOTA: Esperar un mínimo de 20 segundos después del encendido y, después de una prueba, una alarma o manipulación, restablecer activaciones.

NOTA: Si al iniciarse la prueba, el detector se encuentra en uno de los siguientes estados, no entrará en un estado de alarma:

- Problema de compensación
- Otros fallos internos que podrían impedir una alarma de humo o calor

Instrucciones del propietario

Seguridad contra incendios en el hogar

La mayoría de los incendios ocurren en el hogar y, para reducir este peligro al mínimo, se recomienda llevar a cabo una auditoría de seguridad contra incendios en el hogar y que desarrollar un plan de escape familiar.

Auditoría de seguridad contra incendios en el hogar

1. ¿Todos los aparatos y tomacorrientes eléctricos están en condiciones seguras? Compruebe si hay cables desgastados, circuitos de iluminación sobrecargados, etc. Si no está seguro sobre el estado de sus electrodomésticos o servicio doméstico, haga una evaluación profesional.
2. ¿Todos los líquidos inflamables están almacenados de forma segura, en recipientes cerrados y en un área fresca y bien ventilada? No limpiar la unidad con líquidos inflamables.
3. ¿Hay materiales peligrosos, por ejemplo, fósforos fuera del alcance de los niños?

4. ¿Los hornos y aparatos de combustión de madera están bien instalados, limpios y en buenas condiciones de funcionamiento? En caso de duda, haga una evaluación profesional.

Planificación de escape familiar

A menudo, hay muy poco tiempo entre la detección de un incendio y el momento en que se vuelve mortal. Debido a esto, es muy importante desarrollar y ensayar un plan de escape familiar.

- Cada miembro de la familia debe participar en el plan de escape.
- Examine las posibles rutas de escape desde cada lugar dentro de la casa. Debido a que muchos incendios ocurren por la noche, se debe prestar especial atención a las rutas de escape de los dormitorios.
- Es esencial que sea posible escapar de un dormitorio sin abrir la puerta interior. Considere lo siguiente al hacer sus planes de escape:
- Asegúrese de que las puertas y ventanas que se abren hacia el exterior se abran con facilidad. Asegúrese de que no estén pegadas por la pintura y que los mecanismos de cierre funcionen correctamente.
- Si abrir o usar la salida es demasiado difícil para niños, ancianos o discapacitados, será preciso desarrollar planes para su rescate. Este plan incluye asegurarse de que las personas destinadas a llevar a cabo el rescate puedan oír rápidamente la señal de advertencia de incendio.
- Si la salida está por encima del nivel del suelo, se debe proporcionar una escalera o cable de incendios aprobados, así como entrenamiento para utilizarlos.
- Las salidas al nivel del suelo deben mantenerse despejadas. En invierno, asegúrese de quitar la nieve de las puertas exteriores del patio y de que los muebles o equipos de exteriores no bloqueen las salidas.
- La familia debe tener un punto de reunión predeterminado, en el que se pueda comprobar su presencia, por ejemplo, al otro lado de la calle o en la casa de un vecino.
- En cuanto todos hayan salido de la casa, llame al Cuerpo de Bomberos.
- Un buen plan hace hincapié en un escape rápido. No investigue primero ni intente combatir el incendio, ni intente rescatar pertenencias u objetos de valor, ya que esto toma tiempo. Una vez afuera, no vuelva a entrar en la casa, sino espere al Cuerpo de Bomberos.
- Escriba el plan y ensáyelo con frecuencia para que, en caso de emergencia, todos sepan qué hacer. Revise el plan a medida que cambien las condiciones; por ejemplo, cuando haya más o menos miembros de la familia en el hogar, o si hay cambios en la casa.

- Realice pruebas semanales para asegurarse de que su sistema de alerta contra incendios funciona correctamente. Si no está seguro sobre el funcionamiento del sistema, comuníquese con su instalador o distribuidor de detectores de humo.
- Se recomienda comunicarse con el Cuerpo de Bomberos local y solicitar más información sobre seguridad contra incendios en el hogar y planificación de escape. Si está disponible, pida al responsable local de prevención de incendios que lleve a cabo una inspección interna de seguridad contra incendios.

Prueba del detector de humo

Siga el procedimiento de prueba descrito aquí o comuníquese con su distribuidor o instalador de detectores de humo, para obtener instrucciones de prueba. Se recomienda probar todo el sistema de alarma al menos una vez por semana, para verificar el funcionamiento de todas las funciones del sistema.

Prueba de la unidad de detector de humo

Para comenzar la prueba, pulsar el botón de prueba durante 5 segundos como mínimo. Durante este tiempo, la sirena emite chirridos. Pulse el botón hasta que suene la alarma de la unidad y una alarma se envía al panel de control. Al soltar el botón, la alarma debe cesar. Si esto no ocurre, asegúrese de que las baterías sean del tipo correcto, que estén en buenas condiciones e instaladas correctamente.

Una vez finalizadas las pruebas funcionales del detector de humo, revise la cámara de detección de la unidad, para asegurarse de que funciona correctamente. Para probar la cámara de detección, utilizar un gas de prueba de aerosol, como por ejemplo, el Dispositivo de prueba de detectores de humo Solo A10. Agitar bien la lata, apuntar hacia el detector de humo y rociar sobre él un breve chorro, durante no más de 1 segundo. Si la alarma no suena, repetir cada 10 segundos hasta que la alarma suene durante 1 minuto como máximo. Si el detector de humo no funciona correctamente, llame a su instalador o distribuidor de detectores de humo para obtener servicio.

Prueba del detector de humo

Antes de efectuar la prueba, haga lo siguiente:

1. Inserte la batería y monte el detector en el soporte antes de realizar la prueba del detector de humo.
2. Una vez insertada la batería, esperar 2 minutos antes de probarla. El detector entra en el modo de prueba de diagnóstico local durante 15 minutos.

3. Se recomienda realizar la prueba periódica y utilizar el código del instalador (modo de diagnóstico del instalador) o el código de usuario (modo de diagnóstico del usuario) para realizar la prueba.

CAUTION: La prueba de diagnóstico no se puede realizar cuando el interruptor de seguridad está abierto.

Pulse y mantenga presionado el botón de prueba durante dos segundos. Al soltar el botón, se produce la siguiente secuencia de eventos, el indicador LED rojo se ilumina durante 0,5 segundo > se apaga durante 0,5 segundo.

A esto siguen 2 fuertes señales sonoras de alarma y, al mismo tiempo, el indicador LED rojo destella. En el modo de prueba, el detector prueba las funciones de humo, calor y batería. Si el detector está en modo de diagnóstico, realiza la prueba de diagnóstico según se describe a continuación.

Medios de indicación de sensibilidad

Si el detector indica «Detector sucio», con un indicador LED amarillo que destella cada 8 segundos, un chirrido cada 48 segundos y un mensaje de «fuego limpio» en el panel, la función de compensación automática de deriva incorporada del detector ya no puede compensar la acumulación de polvo y suciedad y podría ya no estar dentro de la sensibilidad marcada. Si el detector indica «Normal» y el indicador LED verde destella cada 60 segundos, se encuentra dentro del rango de sensibilidad señalado.

NOTA: Si después de la limpieza el panel muestra el mensaje «fire clean», llame al instalador o al distribuidor para obtener asistencia técnica.

Prueba de diagnóstico

La siguiente secuencia de eventos ocurre durante una prueba de diagnóstico:

- A. El detector lleva a cabo una prueba de calidad de enlace.

Nota: Para realizar la prueba de calidad de enlace, el detector debe estar en modo local o de diagnóstico.

En el modo de diagnóstico, si se pulsa el botón de prueba durante más de 6 segundos, se envía un mensaje de alarma al panel y se emite una señal de alarma temporal 3. Una vez completada esta secuencia, el panel responde enviando al dispositivo un mensaje de «Alarma en memoria».
- B. Al finalizar la prueba de diagnóstico, el indicador LED destella tres veces. En la tabla siguiente se indica la potencia de la señal recibida.

Respuesta del indicador LED	El indicador LED verde parpadea	El indicador LED naranja parpadea	El indicador LED rojo parpadea	Sin parpadeo
Recepción	Fuerte	Buena	Baja	Emparejado, sin comunicación

¡**IMPORTANTE!** Se debe confirmar una recepción confiable. Por consiguiente, una potencia de señal "débil" no es aceptable. Si recibe una señal "débil" del dispositivo, colóquelo en otro lugar y realice de nuevo la prueba hasta recibir una señal con intensidad "buena" o "fuerte". En el caso de instalaciones conforme a UL/CUL, el resultado de la prueba debe ser "fuerte". Para obtener pruebas de diagnóstico detalladas, consulte la guía de instalación de los sistemas de alarma.

Mantenimiento del propietario

El detector de humo está diseñado para requerir un mantenimiento mínimo. Si la carcasa acumula polvo, aspirelo con un pequeño cepillo. Si la carcasa está grasienta, límpiela con cuidado con un paño suave ligeramente humedecido con agua jabonosa.

Nunca desmonte el detector de humo, ya que no contiene piezas que el usuario pueda reparar. Solo puede retirar el detector de la placa posterior para reemplazar las baterías si no lo hace el instalador. Al cambiar las baterías, siga las instrucciones que figuran en las Instrucciones de instalación.

Nunca pinte la unidad, ya que la pintura podría impedir que el humo entre en la unidad. Si tiene previsto hacer renovaciones o volver a pintar, adopte precauciones para evitar que polvo, pintura o contaminación química lleguen al detector.

Si la unidad se encuentra en un área en la que está expuesta a altos niveles de polvo o insectos y causa falsas alarmas, puede requerir servicio; comuníquese con su instalador o distribuidor de detectores de humo.

Los procedimientos de prueba y mantenimiento se llevarán a cabo conforme a CAN/ULC-S552-14.

Especificaciones

- **Lista de reglamentaciones:** UL268/ULC-S531 915 MHz
- **Diámetro:** 125 mm
- **Altura:** 63 mm
- **Peso (incluida la batería):** 243 gramos
- **Color:** blanco
- **Calificación de espaciamiento:** 21,3 metros
- **Sensibilidad de alarma (umbral) 915 MHz (cULus):** 1,26 a 2,39%/ oscurecimiento por pie

- **Sensibilidad de alarma (umbral) 433 MHz / 868 MHz :** cumple con EN14604
- **Señal audible (ANSI Temporal 3):** mínimo de 85 dBA en la alarma
- **Patrón de alarma de sirena:** 915 MHz únicamente; **Patrón temporal de evacuación:** 433 MHz UE868 MHz
- **Temperatura de funcionamiento:** 4,4° a 37,8°C
- **Temperatura de funcionamiento con detector de calor:** 0° a 37,8°C
- **Temperatura de funcionamiento de la alarma de humo:** 433 MHz 5 a 45°C; alarma de humo fotoeléctrica tipo A (Australia)
- **Humedad:** 15% a 90% de humedad relativa, sin condensación
- **Baterías aprobadas:** EN: 3 AAA, Duracell MN2400.
UL: 3 AAA, Energizer E92 or Duracell Procell PC2400.
- **Frecuencia de transmisión de supervisión:** 433 MHz / 868 MHz/915 MHz intervalos de 128 segundos.
- **Potencia de transmisión máxima:** 433,22 MHz - 434,64 MHz: 10 mW/10dBm, 868,0 MHz - 868,6 MHz: 14 mW/11,46 dBm, 868,7 MHz - 869,2 MHz: 14 mW/11,46 dBm.
- **Detección de batería baja:** Batería baja, quedan 14 días
- **Modulación:** GFSK
- **País de origen:** hecho en los EE. UU.

GARANTÍA

Visonic Limited (el «fabricante») garantiza este producto (el «producto») solo al comprador original (el «comprador») contra defectos de mano de obra o de materiales en condiciones de uso normales del producto durante un periodo de doce (12) meses a partir de la fecha de envío por parte del fabricante.

Esta Garantía está absolutamente condicionada a que el Producto se haya instalado, mantenido y utilizado correctamente bajo condiciones de uso normal de acuerdo con las instrucciones de instalación y funcionamiento recomendadas por el fabricante. Los productos defectuosos por cualquier otro motivo, según la consideración del fabricante, como pueden ser instalación incorrecta, no seguir las instrucciones recomendadas de instalación y funcionamiento, negligencia, daño deliberado, mal uso o vandalismo, daño accidental, modificación o sabotaje, o reparación por alguien diferente del Fabricante, no están cubiertos por esta garantía.

No hay garantía alguna por el software y todos los productos de software se venden como licencia de usuario con arreglo a los términos del acuerdo de licencia de software que se incluye con el producto.

El Fabricante no afirma que este Producto no se pueda eludir y/o desactivar o que el Producto vaya a prevenir muertes y/o daños personales y/o a la propiedad como resultado de robos, atracos, fuego u otros, o que el producto vaya a proporcionar alerta o protección en cualquier

caso. El Producto, con una instalación y un mantenimiento correctos, solamente reduce el riesgo de dichos sucesos sin una alerta, y no es una garantía o un seguro de que dichos sucesos no vayan a ocurrir.

Condiciones para anular la garantía: esta garantía solo se aplica a defectos en piezas y mano de obra en relación con uso normal de los productos. No cubre:

- * daños producidos durante el transporte o la manipulación;
- * daños por desastres como incendio, inundaciones, viento, terremotos o rayos;
- * daños por causas fuera del control del proveedor, tales como sobretensión, choque mecánico o daños por agua;
- * daños causados por conexiones, alteraciones, modificaciones u objetos extraños no autorizados que se utilicen con los productos o junto con ellos;
- * daños causados por periféricos (a menos que los periféricos hayan sido suministrados por el vendedor);
- * defectos causados por no proveer un entorno de instalación adecuado para los productos;
- * daños por el uso de los productos para fines distintos de aquellos a los que estaban destinados;
- * daños por mantenimiento inadecuado;
- * daños por otros abusos, mal manejo o aplicación inapropiada de los productos.

Artículos no cubiertos por la garantía: además de los artículos que anulan la garantía, los siguientes artículos no serán cubiertos por la garantía: (i) coste de transporte al centro de reparaciones; (ii) tarifas aduaneras, impuestos o IVA que puedan ser adeudados; (iii) productos que no estén identificados con la etiqueta del producto y el número de lote o número de serie del vendedor; (iv) productos desmontados o reparados de forma tal que afecte negativamente el rendimiento o que impida la inspección o las pruebas adecuadas para verificar cualquier reclamo de garantía. Las tarjetas de acceso o las etiquetas devueltas para reemplazo bajo garantía se acreditarán o reemplazarán a opción del vendedor.

ESTA GARANTÍA ES EXCLUSIVA Y SUSTITUYE EXPRESAMENTE A OTRAS GARANTÍAS, OBLIGACIONES O RESPONSABILIDADES, SEAN ORALES O POR ESCRITO, EXPLÍCITAS O IMPLÍCITAS, INCLUIDA CUALQUIER GARANTÍA DE COMERCIALIZACIÓN O ADECUACIÓN PARA UN FIN DETERMINADO, U OTRAS. EL FABRICANTE NO SERÁ EN NINGÚN CASO RESPONSABLE POR DAÑOS RESULTANTES O EMERGENTES POR INCUMPLIMIENTO DE LA PRESENTE GARANTÍA O DE OTRAS GARANTÍAS CUALESQUIERA, TAL Y COMO SE EXPRESA ANTERIORMENTE.

EL FABRICANTE NO SERÁ RESPONSABLE EN NINGÚN CASO POR CUALESQUIERA DAÑOS ESPECIALES, INDIRECTOS, IMPREVISTOS, CONSECUENCIALES O PUNITIVOS O POR PÉRDIDAS, DAÑOS O GASTOS, INCLUIDOS PÉRDIDA DE USO, BENEFICIOS,

INGRESOS O CRÉDITO MERCANTIL, DIRECTA O INDIRECTAMENTE, COMO RESULTADO DEL USO O INCAPACIDAD DE USO DEL PRODUCTO, O POR LA PÉRDIDA O DESTRUCCIÓN DE OTROS BIENES O POR CUALQUIER OTRO MOTIVO, INCLUSO SI SE AVISÓ AL FABRICANTE DE LA POSIBILIDAD DE TALES DAÑOS.

EL FABRICANTE NO ASUME RESPONSABILIDAD ALGUNA POR MUERTES, LESIONES PERSONALES O CORPORALES O DAÑOS A LA PROPIEDAD U OTRAS PÉRDIDAS, SEAN DIRECTOS, INDIRECTOS, INCIDENTALES O DE OTRA ÍNDOLE, BASADOS EN UNA AFIRMACIÓN DE QUE EL PRODUCTO NO FUNCIONÓ. SIM EMBARGO, SI EL FABRICANTE ES FIABLE, TANTO DE MANERA DIRECTA O INDIRECTA, POR CUALQUIER PÉRDIDA O DAÑO QUE SURJA BAJO ESTA GARANTÍA LIMITADA, LA MÁXIMA RESPONSABILIDAD DEL FABRICANTE (SI LA HAY) NO DEBE EXCEDER EN NINGÚN CASO EL PRECIO DE COMPRA DEL PRODUCTO INVOLUCRADO, QUE SE DEBE FIJAR COMO DAÑOS LIQUIDADOS Y NO COMO PENA Y DEBE SER LA SOLUCIÓN COMPLETA Y EXCLUSIVA CONTRA EL FABRICANTE. EN ALGUNAS JURISDICCIONES NO SE PERMITE LA EXCLUSIÓN O LIMITACIÓN DE LOS DAÑOS INCIDENTALES O CONSECUENCIALES, POR LO QUE ESTAS LIMITACIONES PODRÍAN NO RESULTAR APLICABLES EN CIERTAS CIRCUNSTANCIAS.

Al aceptar la entrega del producto, el comprador acepta las citadas condiciones de venta y de garantía y reconoce haber sido informado de las mismas.

El fabricante no tendrá ningún tipo de responsabilidad derivada de la alteración o el mal funcionamiento de cualquier equipo de telecomunicaciones o electrónico o de cualquier programa. Las obligaciones del Fabricante bajo esta garantía se limitan de manera exclusiva a la reparación y/o sustitución, a discreción del Fabricante, de cualquier producto o parte del mismo que se demuestre defectuoso. Cualquier reparación y/o sustitución no extenderá el período de Garantía original. El fabricante no será responsable de los costes de desmontaje y/o reinstalación. Para ejercer esta garantía, el Producto se deberá devolver al Fabricante con el flete prepago y asegurado. Todos los costes de flete y seguro son responsabilidad del Comprador y no se incluyen en esta garantía.

Esta garantía no se modificará, cambiará ni ampliará y el Fabricante no autoriza a ninguna persona a que actúe en representación suya para modificar, cambiar o ampliar esta garantía. Esta garantía se aplicará solo al Producto. Todos los productos, accesorios o acoplamientos de terceras partes que se utilicen conjuntamente con el Producto, incluyendo las baterías, estarán cubiertos exclusivamente por sus propias garantías, si existe alguna. El Fabricante no será responsable de ningún daño o pérdida del tipo que sea, ya fuese directa, indirecta, incidental o consecencialmente o de otra manera, causadas por el mal funcionamiento del Producto debido a productos, accesorios o acoplamientos de terceras partes, incluidas pilas, utilizados

conjuntamente al Producto. Esta garantía es exclusiva para el comprador original y es intransferible.

Esta Garantía es complementaria y no afecta a sus derechos legales. Cualquier disposición de esta garantía contraria al derecho del estado o país en el que se suministre el Producto no será aplicable.

Legislación aplicable: esta exención de garantías y garantía limitada se rigen por las leyes locales de Israel.

Advertencia

El usuario deberá seguir las instrucciones de instalación y funcionamiento del fabricante, incluidas las pruebas del producto y de todo el sistema una vez a la semana como mínimo y la adopción de todas las precauciones necesarias para su seguridad personal y la protección de sus bienes.

* En caso de conflicto, contradicción o interpretación entre la versión en inglés de la garantía y otras versiones, prevalecerá la versión en inglés.

Información reglamentaria

La alarma de humo SMD-429 PG2 tiene una vida útil recomendada de 10 años, en condiciones normales de uso. Consulte la etiqueta aplicada al dispositivo, en la que se indica el año de sustitución recomendado.

NOTA: En Australia, el dispositivo no se debe instalar en lugares donde la temperatura ambiente normal sea inferior a 5°C o superior a 45°C.

Este manual se debe utilizar junto con el Manual de instalación del panel de control de alarmas. Es preciso atenerse a todas las instrucciones que se especifican en este manual.

Declaración de conformidad de FCC e IC

ATENCIÓN: Los cambios o modificaciones no aprobados expresamente por Visonic podrían anular la autorización del usuario para utilizar el equipo.

Las letras "IC" indican que se trata de un número de certificación de Innovación, Ciencia y Desarrollo Económico de Canadá.

Este dispositivo cumple con las Reglamentaciones FCC Parte 15 y con las normas RSS del sector exentas de licencia de Canadá. El funcionamiento está sujeto a dos condiciones: (1) Este dispositivo puede no causar interferencia peligrosa y (2) este dispositivo debe aceptar cualquier interferencia que pueda recibir o que pueda causar un funcionamiento no deseado. En el caso de Industry Canada: Le présent appareil est conforme aux CNR d'ISED Canada applicables aux appareils radio exempts de licence. L'exploitation est autorisée aux deux conditions suivantes : (1) l'appareil ne doit pas produire de brouillage, et (2) l'utilisateur de l'appareil doit accepter tout brouillage radioélectrique subi, même si le brouillage est susceptible d'en compromettre le fonctionnement.

Este aparato digital de Clase B se ajusta a la normativa canadiense ICES-003.

Cet appareil numérique de la classe B est conforme à la norme NMB-003 du Canada.

CAN ICES-3 (B)/NMB-3(B)

¡ADVERTENCIA! Para cumplir con los requisitos de cumplimiento de exposición de FCC e IC RF, el dispositivo debe colocarse a una distancia de al menos 20 cm de cualquier persona durante el funcionamiento normal. Las antenas de este producto no se pueden colocar o utilizar junto con ninguna otra antena o transmisor.

Avertissement! Le dispositif doit être placé à une distance d'au moins 20 cm à partir de toutes les personnes au cours de son fonctionnement normal. Les antennes utilisées pour ce produit ne doivent pas être situées ou exploitées conjointement avec une autre antenne ou transmetteur.

NOTA: Este dispositivo fue probado y se determinó que se ajusta a los límites para un dispositivo digital de Clase B, conforme a la sección 15 de las Reglas FCC. Estos límites están ideados para brindar una protección razonable frente a interferencias

perjudiciales en instalaciones domésticas. Este equipo genera, utiliza y puede irradiar energía de radiofrecuencia y, si no se instala y se utiliza de acuerdo con el manual de instrucciones, podría ocasionar interferencias perjudiciales para las comunicaciones por radio. No obstante, no hay garantías de que no habrá interferencias en una instalación en particular. Si este equipo ocasiona interferencias perjudiciales para la recepción de radio o televisión, lo que puede determinarse al apagar y volver a encender el equipo, se recomienda al usuario que intente corregir la interferencia de alguna de las siguientes maneras:

- Reorientar la antena receptora
- Reubicar el control de alarma control con respecto al receptor
- Alejar el control de alarma del receptor
- Conectar el control de alarma en una salida distinta, para que el control de alarma y el receptor estén en circuitos diferentes.
- Para obtener ayuda, consulte al distribuidor o a un técnico experimentado en radio y televisión.

¡ADVERTENCIA! Todo cambio o modificación en este equipo que la parte responsable del cumplimiento (Visonic Ltd.) no haya aprobado expresamente, podría anular la autorización del usuario para utilizar el equipo.

Banda de frecuencia	Potencia máxima
433,04 a 434,79 MHz	10 mW / 10dBm
868,0 a 868,6 MHz	14 mW / 11,46 dBm
868,7 a 869,2 MHz	14 mW / 11,46 dBm



Entidad notificada (2797)
Visonic Ltd., Tel-Aviv, Israel Detector de humo

2019
EN14604: 2005/AC:2008
2797-CPR-713754



Visonic Ltd. declara por la presente que el tipo de equipo radioeléctrico SMD-429 PG2 cumple con la Directiva 2014/53/UE.
El texto completo de la declaración de conformidad UE se puede obtener en la siguiente dirección de Internet: <http://www.visonic.com/download-center>.



D.E.E.E. Déclaration sur le recyclage du produit

Pour toute information concernant le recyclage de ce produit, vous devez contacter l'entreprise à laquelle vous l'avez acheté initialement. Si vous mettez ce produit au rebut et ne l'envoyez pas en réparation, veuillez à le retourner en suivant les instructions du fournisseur. Vous ne devez pas jeter cet appareil dans les déchets ménagers.

Directive 2012/19/CE sur les déchets d'équipements électriques et électroniques.

ITA SMD-429 PG2 Rilevatore fumo e calore wireless

Istruzioni di installazione e uso

Prima di installare e usare SMD-429 PG2, leggere bene il presente foglio di istruzioni

Introduzione

SMD-429 PG2 è un rilevatore di fumo e calore fotoelettrico wireless in grado di rilevare la temperatura fissa e la percentuale di aumento di calore e un allarme piezoelettrico interno.

Sono disponibili tre versioni: una versione da 915 MHz per USA (UL) e Canada (ULC), una versione internazionale da 433 MHz e 868 MHz (UE) e una versione da 433 MHz per l'Australia (AUS).

Dispositivi compatibili

Il rilevatore di fumo è compatibile con le centrali Visonic e i ricevitori Power G.

NOTA: Per le installazioni elencate nell'UL, usare solo in congiunzione con le centrali elencate nell'UL: PowerMaster-10 e PowerMaster-30 PG2.

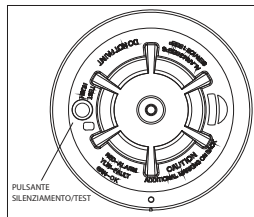

Funzionamento

Ogni circa 7-8 secondi l'unità esegue i test per verificare una condizione di allarme fumo o calore. Durante questa sequenza, l'unità esegue anche l'autodiagnostica e controlla la presenza di manomissioni e guasti. Durante il normale funzionamento, il LED verde lampeggia ogni 60 secondi e il cicalino non suona.

Allarme fumo

Il rilevatore fumo lancia l'allarme quando il livello del segnale supera la soglia di "allarme" e lo ripristina automaticamente quando il livello del segnale scende al di sotto della soglia

"ripristino" dell'allarme. Durante un allarme, il LED rosso lampeggia una volta al secondo e il cicalino emette la melodia di evacuazione.

Silenziamento dell'allarme

Questo allarme fumo dispone di una funzionalità di silenziazione dell'allarme reimpostabile automaticamente. Quando il sensore è in allarme, premere il pulsante Test/Silenzia/Reimposta per silenziare l'annuncio locale dell'allarme e trasmettere un evento di ripristino dell'allarme alla centrale. Il LED rosso lampeggia ogni secondo fino a 7 minuti, a indicare che l'allarme è stato silenziato.

Dopo un allarme, il LED rosso lampeggia una volta ogni 4 secondi a indicare un allarme in memoria. La funzionalità di silenziazione dell'allarme ha un'impostazione temporale fissa che disattiva l'allarme fumo per 7 minuti.

Il silenziazione dell'allarme non comporta la disattivazione dell'allarme fumo, ma ne riduce piuttosto la sensibilità al fumo. Trascorso il periodo di silenziazione, l'allarme fumo viene ripristinato automaticamente sul funzionamento standard. Se il fumo attorno all'unità è sufficientemente denso da suggerire una situazione potenzialmente pericolosa, esso resta in allarme oppure torna rapidamente allo stato di allarme.

Guasto del rilevatore

Quando il rilevatore ha un guasto generale, il LED giallo lampeggia una volta ogni quattro secondi e viene emesso un segnale acustico ogni 48 secondi. Dopo 4 ore, la centrale visualizza un messaggio di problema di incendio.

Rilevatore e indicazione stato

Stato	LED	Cicalino
Normale	Lampeggiamento verde ogni 60 secondi	Off
Allarme calore	Lampeggiamento rosso ogni secondo.	ANSI S3.41 temporal 3
Test calore	Lampeggiamento rosso ogni secondo.	ANSI S3.41 temporal 3
Allarme fumo	Lampeggiamento rosso ogni secondo.	ANSI S3.41 temporal 3 (premere il pulsante per silenziare per 5-10 minuti)
Test fumo (con fumo bloccato)	Lampeggiamento rosso ogni secondo.	ANSI S3.41 temporal 3 (premere il pulsante per silenziare per 5-10 minuti)
Test allarme (pressione del tasto)	Lampeggiamento rosso ogni secondo.	ANSI S3.41 temporal 3
Guasto del rilevatore	Lampeggiamento giallo ogni 4 secondi.	Un segnale acustico ogni 48 secondi
Batt. bassa	Lampeggiamento giallo ogni 12 secondi.	Un segnale acustico ogni 48 secondi (premere il pulsante per silenziare per 12 ore)
Rilevatore sporco	Lampeggiamento giallo ogni 8 secondi.	Un segnale acustico ogni 48 secondi
Accensione	Sequenza lampeggiamenti rosso, giallo, verde.	Un segnale acustico alla fine della sequenza di accensione
Tamper	Sequenza lampeggiamenti rosso, giallo, verde ogni 12 secondi.	Off
Modo silenzio	Lampeggiamento rosso ogni secondo (silenziamento allarme)	Off
	Lampeggiamento giallo ogni 12 secondi (silenziamento batteria bassa)	Off

È necessario pulire il rilevatore

Quando il rilevatore è sporco, il LED giallo lampeggia una volta ogni 8 secondi e viene emesso un segnale acustico ogni 48 secondi. Per informazioni su come pulire il rilevatore, fare riferimento alla sezione MANUTENZIONE. Dopo 4 ore, la centrale visualizza un messaggio di problema di pulizia incendio.

Allarme calore

Il rilevatore calore (solo versioni cULus) lancia l'allarme quando il livello del segnale di calore supera la soglia di allarme calore (58 °C) e lo ripristina automaticamente quando il livello del segnale di calore scende al di sotto della soglia di allarme calore (ripristino). Inoltre, il rilevatore passa allo stato di allarme calore quando vi è un rapido aumento della temperatura per un breve periodo di tempo. Durante un allarme, il LED lampeggia una volta al secondo e il cicalino emette la melodia di evacuazione.

Tamper

La rimozione del rilevatore dalla piastra di montaggio avvia una trasmissione "tamper". La condizione tamper viene ripristinata dopo che il rilevatore è stato montato sulla piastra.

Trasmissioni wireless

Un messaggio di supervisione viene trasmesso a intervalli di 128 secondi per il modello SMD-429 PG2. Se il segnale non viene ricevuto, la centrale stabilisce che il rilevatore manca.

Il rilevatore trasmette quanto segue:

- **Allarme / Ripristino allarme** - (allarme calore o fumo). Trasmesso nel momento in cui si è verificato.
NOTA: durante una condizione di allarme, il rilevatore invia un evento di allarme alla centrale. Quando la condizione viene ripristinata, il rilevatore invia alla centrale un evento di ripristino dell'allarme e imposta l'indicatore di ripristino. Il LED rosso lampeggia una volta ogni 4 secondi fino a quando l'allarme in memoria non viene cancellato. È possibile azzerare l'indicatore di ripristino dell'allarme dalla centrale oppure premere e tenere premuto il pulsante Test per 5 secondi.
- **Manomissione / Ripristino manomissione** - (interruttore manomissione attivato) 10 secondi di ritardo al massimo al ripristino prima della trasmissione.
- **Batt. bassa** - (la tensione della batteria scende al di sotto della soglia). La tensione della batteria viene testata e trasmessa al momento della trasmissione con supervisione o di altri tipi di trasmissioni.
- **Guasto** - (guasto del rilevatore o raggiungimento del limite di compensazione del sensore).

I guasti vengono trasmessi nel momento in cui si verificano (un guasto per intervallo di supervisione).

Batterie

L'allarme calore fumo wireless è alimentato da 3 batterie AAA (incluse). Il rilevatore controlla regolarmente se le batterie sono scariche. Se viene rilevata una batteria scarica, il trasmettitore invia un messaggio di batteria scarica alla centrale, la quale visualizza l'ID del rilevatore con batteria scarica. Inoltre, il LED giallo del rilevatore lampeggia ogni 12 secondi. Il cicalino del rilevatore emette un segnale acustico ogni 48 secondi e il LED giallo continua a lampeggiare fino a quando le batterie non vengono sostituite. Premendo il pulsante di silenziamento, i segnali acustici vengono disattivati per 12 ore, se non si verifica nessun'altra condizione di guasto. Le batterie vanno sostituite quando inizia a venire emesso il segnale acustico.

Con la batteria bassa, il pulsante Test è disabilitato. Un metodo di test alternativo consiste nell'usare un gas di test spray come il "Solo A10 smoke detector tester". Agitare bene la bomboletta, rivolgerla verso il rilevatore di fumo e spruzzare brevemente (non più di 1 secondo) verso il rilevatore. Se l'allarme non scatta, ripetere l'operazione ogni 10 secondi fino a quando non suona o per 1 minuto al massimo.

NOTA: Se l'allarme non scatta, richiedere l'intervento dell'installatore o del rivenditore.

Installazione e sostituzione della batteria

CAUTION: Rischio di esplosione se la batteria viene sostituita con una di tipo non corretto.

Sfaltire la batteria usata attenendosi alle istruzioni del produttore.

Per sostituire le batterie, procedere come segue:

1. Rimuovere il rilevatore dalla sua base di montaggio girandolo in senso antiorario. Rimuovere attentamente le batterie sollevandole a partire dall'estremità con il segno "+" servendosi di un cacciavite a testa piatta e smaltirle in conformità con le normative locali.
2. Per assicurare una corretta sequenza di spegnimento, prima di installare le nuove batterie attendere almeno 30 secondi.
3. Installare 3 nuove batterie AAA nel vano batterie. Installare le batterie inserendo prima l'estremità con il segno "-", quindi spingendo verso il basso l'estremità con il segno "+". Se le batterie vengono inserite in modo errato, rimuoverle con cura sollevandole

dall'estremità con il segno "+" e reinserendole correttamente.

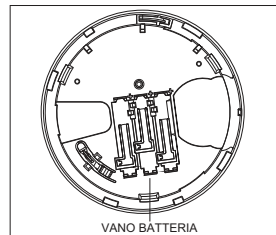

4. Reinstallare il rilevatore sulla sua base di montaggio e girandolo in senso orario fino a quando i segni di accoppiamento non si allineano.
5. Dopo la sequenza di accensione, il LED verde dovrebbe lampeggiare una volta ogni 60 secondi, per indicare il normale funzionamento. Se le batterie non vengono installate correttamente, il rilevatore non funziona e le batterie possono danneggiarsi. Se il rilevatore non si accende, controllare che le batterie siano installate correttamente e completamente cariche.
6. Testare il rilevatore (come descritto di seguito).

L'ESPOSIZIONE COSTANTE A TEMPERATURE ELEVATE O BASSE O A UMIDITÀ ELEVATA PUÒ RIDURRE LA DURATA DELLA BATTERIA.

Istruzioni di installazione

Il rilevatore di fumo wireless serie SMD-429 PG2 va installato e utilizzato in un ambiente che fornisca il grado di inquinamento max 2 e sulla categoria di tensioni II, in ubicazioni non pericolose, solo all'interno. L'apparecchiatura è progettata per essere installata solo da PERSONALE ADDETTO ALLA MANUTENZIONE; (per PERSONALE ADDETTO ALLA MANUTENZIONE si intende una persona in possesso della formazione tecnica e dell'esperienza necessarie per essere consapevole dei pericoli ai quali tale persona potrebbe essere esposta mentre esegue un'attività e delle misure necessarie per ridurre al minimo i rischi quella persona o altre persone).

1. Posizione del rilevatore di fumo

Le ricerche hanno dimostrato che gli incendi nelle abitazioni generano fumo in misura più o meno consistente. Gli esperimenti con i tipici incendi che si verificano nelle abitazioni indicano che, nella maggior parte dei casi, le quantità di fumo rilevabili precedono i livelli di calore. Per

questi motivi, i sensori di fumo vanno installati fuori dalle camere da letto e a ogni piano dell'abitazione.

Le seguenti informazioni hanno esclusivamente finalità informative e per ulteriori informazioni sul posizionamento e l'installazione dei sensori di fumo è consigliabile consultare le normative antincendio. È consigliabile installare sensori di fumo aggiuntivi, oltre a quelli necessari per assicurare una protezione minima. Le aree aggiuntive da proteggere includono: seminterrato; camere da letto, specialmente quelle dove dormono i fumatori; sale da pranzo; centrale termica e ripostigli; qualsiasi corridoio non protetto dalle unità necessarie. Sui soffitti uniformi, i rilevatori possono essere disposti a una distanza di 9,1 m gli uni dagli altri. A seconda dell'altezza del soffitto, del movimento dell'aria, della presenza di tralicci, soffitti non isolati, ecc, potrebbe essere necessaria una spaziatura diversa. Per le raccomandazioni sull'installazione, consultare il codice statunitense sugli allarmi antincendio NFPA 72, CAN/ULC-S553 o altri standard appropriati.

- Non posizionare i rilevatori di fumo nella parte superiore di soffitti a punta o a due spioventi, in quanto l'intercapedine chiusa potrebbe impedire all'unità di rilevare il fumo.
- Evitare le aree con un flusso d'aria turbolento, ad esempio in prossimità di porte, termoventilatori o finestre. Il rapido movimento dell'aria attorno al rilevatore potrebbe impedire al fumo di penetrare nell'unità.
- Non posizionare i rilevatori nelle aree con umidità elevata.
- Non posizionare i rilevatori nelle aree in cui la temperatura sale fino a 38°C o scende al di sotto di 5°C.
- Negli USA, i rilevatori di fumo vanno sempre installati in conformità al capitolo 29 delle norme NFPA 72, il codice statunitense sugli allarmi antincendio: 29.5.1.1.

Qualora venga richiesto dalle normative, dai codici o dagli standard relativi a uno specifico tipo di locale, i sensori di fumo a stazione singola o multipla andranno installati nel modo seguente:

1. In tutte le camere da letto e nelle stanze degli ospiti.
2. Esternamente a ciascuna area adibita al riposo e in cui dormono delle persone, entro una distanza di 6,4 m dalle porte delle camere da letto, misurando la distanza lungo il tratto percorso.
3. Su ciascun livello di un'unità abitativa, compresi i seminterrati.
4. Su ciascun livello di un alloggio residenziale e struttura adibita alla cura della persona (di piccole dimensioni), compresi i seminterrati ed esclusi i vespai e gli attici allo stato grezzo.
5. Nelle aree soggiorno di una suite per gli ospiti.
6. Nelle aree soggiorno di un alloggio residenziale e di una struttura adibita alla cura della persona (di piccole dimensioni).

NOTA: in Australia, il dispositivo non può essere installato in stanze in cui la normale temperatura ambiente è inferiore a 5°C o superiore a 45°C.

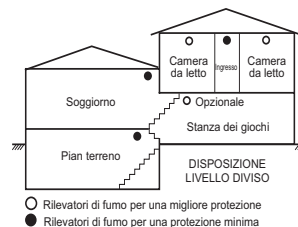
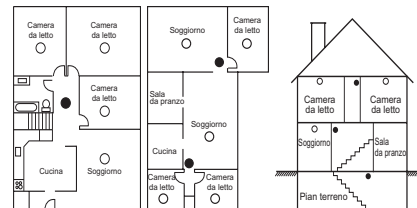

○ Rilevatori di fumo per una migliore protezione
● Rilevatori di fumo per una protezione minima

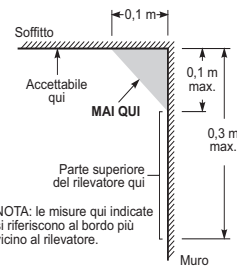

NOTA: le misure qui indicate si riferiscono al bordo più vicino al rilevatore.

2. Montaggio della contropiastra del rilevatore di fumo

NOTA: il dispositivo di allarme deve essere installato solo da un ingegnere/tecnico qualificato. I rilevatori di fumo non vanno utilizzati con le protezioni, a meno che la combinazione non sia stata valutata e non sia risultata idonea a tal fine.

Dopo aver trovato un'ubicazione idonea, montare la contropiastra del rilevatore. Installare la base di montaggio sul soffitto o a parete (se consentito dalle normative locali) utilizzando i riferimenti per le viti, se necessario. Utilizzare le due viti e i dispositivi di fissaggio in dotazione. Manovrare la base in modo tale che le viti si trovino in corrispondenza del gomito degli alloggiamenti delle viti e procedere al fissaggio.

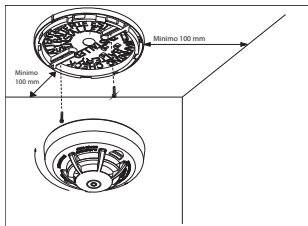

3. Montaggio

Inserire il rilevatore all'interno della base allineandolo al di sopra di essa. La tacca di allineamento del rilevatore deve essere leggermente sfalsata rispetto alla linguetta di rilascio tamper della base di montaggio. Girare quindi il rilevatore in senso orario fino a quando non scatta al suo posto.

Se si ha la necessità di attivare il blocco antimanomissione incorporato, rimuovere con cautela la linguetta di sicurezza sul retro, come mostrato nella figura seguente.

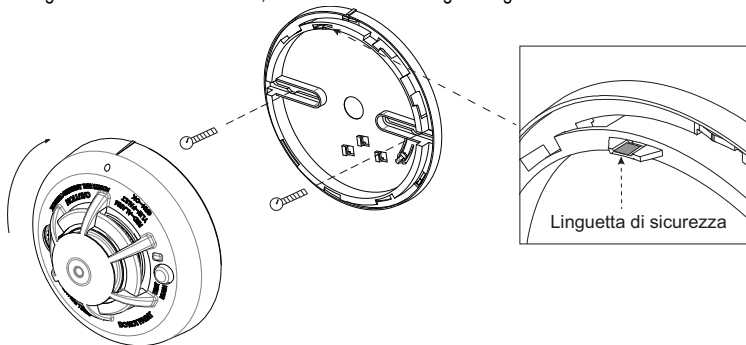

4. Registrazione del dispositivo

Il numero seriale a 7 cifre riportato sul retro dell'alloggiamento del rilevatore di fumo va registrato sulla centrale degli impianti di allarme. Consultare il manuale di installazione del ricevitore e seguire la procedura di registrazione. Per eseguire i test di posizionamento, rimuovere il

rilevatore dalla contropiastra per un secondo (tamper), quindi rimontarla. Prima di eseguire di nuovo l'attivazione, attendere almeno per 30 secondi il risultato del test.

Una descrizione generale della procedura è fornita nel seguente diagramma di flusso.

Passo Procedura

- 1 Consultare il manuale di installazione dell'impianto di allarme sul quale si sta registrando il dispositivo, per assicurarsi che vengano eseguiti i passaggi corretti.
- 2 Immettere l'opzione di registrazione del dispositivo con il metodo specificato e selezionare l'opzione appropriata per aggiungere il nuovo dispositivo.
- 3 Registrare il dispositivo inserendo le batterie per accenderlo, quindi immettere il relativo ID. Ad esempio, NR. ID 202-XXXX.
NOTA: Quando si registra il rilevatore SMD-429 sulle centrali PowerMaster con la versione 19.4 o precedente, il rilevatore sarà registrato come rilevatore di fumo e calore, ID 201-xxx e indicato come Fumo e Calore sulla centrale.
- 4 Selezionare il numero di zona desiderato.
- 5 Configurare i parametri del dispositivo necessari. Entrare nel menu **IMP. DISP.** e selezionare le opzioni desiderate per configurare il rilevatore:

Opzione	Istruzioni di configurazione
Sirena furto	Selezionare per attivare un allarme antifurto. Opzioni: ON o OFF (impostazione predefinita)
Sirena incendio	Selezionare per attivare un allarme antincendio. Opzioni: ON o OFF (impostazione predefinita)
Sirena gas / CO	Selezionare per attivare un allarme antigas. Opzioni: ON o OFF (impostazione predefinita)
Sirena allagam.	Selezionare per attivare un allarme allagamento Opzioni: ON o OFF (impostazione predefinita)

- 6 Montare e testare il rilevatore. Per informazioni su come testare il dispositivo, vedere Test dell'unità rilevatore fumo. Inoltre, per informazioni sulle altre procedure di test necessarie, consultare il manuale di installazione dell'impianto di allarme sul quale è registrato il dispositivo.

5. Test dell'unità

NOTA: la stazione di vigilanza centrale, se utilizzata, va avvisata prima dell'effettuazione del test. In tal modo si evitano i falsi allarmi e la risposta superflua da parte della stazione di vigilanza centrale.

Avviare il test tenendo premuto il pulsante Test per almeno 5 secondi. L'attivazione degli allarmi è indicata dal LED lampeggiante rosso, dal cicalino e dalla trasmissione del segnale di allarme alla centrale. Il rilevatore torna a funzionare normalmente quando viene rilasciato il pulsante Test.

NOTA: Lasciar trascorrere almeno 20 secondi dopo l'accensione e dopo le attivazioni di test, allarme o ripristino guasto.

NOTA: se, al momento dell'avvio del test, il rilevatore si trova in uno dei seguenti stati, esso non entrerà in uno stato di allarme.

- Problema di compensazione
- Altri guasti interni che potrebbero impedire l'attivazione dell'allarme fumo o incendio

Istruzioni del proprietario

Protezione dagli incendi domestici

La maggior parte degli incendi si verifica in casa e, per ridurre al minimo questo pericolo, è consigliabile effettuare una verifica della protezione dagli incendi domestici e sviluppare un piano di fuga per la famiglia.

Verifica della protezione dagli incendi domestici

1. Tutti gli elettrodomestici e le prese sono sicuri? Verificare se i cavi sono sfilacciati, i circuiti di illuminazione sovraccarichi, ecc. Se non si è certi della condizione degli elettrodomestici o dei servizi domestici, far effettuare una valutazione professionale.
2. Tutti i liquidi infiammabili sono conservati al sicuro in contenitori chiusi e in un'area fresca e ben ventilata? È necessario evitare di pulire l'unità con liquidi infiammabili.
3. I materiali pericolosi, ad esempio i fiammiferi, sono fuori dalla portata dei bambini?
4. Caldaie, stufe a legna e camini sono installati correttamente, puliti e in buone condizioni di funzionamento? In caso di dubbi, richiedere una valutazione professionale.

Piano di fuga per la famiglia

Spesso c'è pochissimo tempo tra il momento in cui viene scoperto un incendio e il momento in cui esso diventa mortale. Di conseguenza, è molto importante che venga sviluppato e provato

un piano di fuga per la famiglia.

- Tutti i familiari devono partecipare al piano di fuga.
- Studiare le possibili vie di fuga da tutti i locali dell'abitazione. Poiché molti incendi si verificano di notte, è necessario prestare un'attenzione particolare alle vie di fuga dalle camere da letto.
- È essenziale che la fuga da una camera da letto sia possibile senza aprire la porta interna. Quando si preparano i piani di fuga, tenere presente quanto segue:
- Assicurarsi che le porte e le finestre che si aprono verso l'esterno si aprano facilmente. Assicurarsi che non siano sigillate e che i meccanismi di bloccaggio funzionino correttamente.
- Se l'apertura o l'uso dell'uscita risultano troppo difficili per bambini, anziani o disabili, è necessario predisporre un apposito piano di salvataggio. Tale piano deve includere la verifica che le persone responsabili del salvataggio possano sentire tempestivamente il segnale di allarme incendio.
- Se l'uscita si trova al di sopra del livello del terreno, è necessario predisporre un'apposita scala antincendio o una corda, nonché prevedere dei corsi di formazione per l'uso.
- Le uscite a livello del terreno vanno tenute sgombre. In inverno, assicurarsi di rimuovere la neve dalle porte esterne del patio e che mobili o attrezzature all'esterno dell'abitazione non blocchino le uscite.
- La famiglia dovrebbe predisporre un punto di raccolta nel quale tutti i membri possono radunarsi, ad esempio dall'altro lato della strada o presso l'abitazione di un vicino.
- Quando tutti sono usciti di casa, chiamare i pompieri.
- Un buon piano deve prevedere una rapida fuga. Non cercare di individuare o spegnere l'incendio e non tentare di mettere in salvo oggetti personali o di valore, in quanto queste operazioni richiedono tempo. Una volta all'esterno, non rientrare in casa e aspettare i pompieri.
- Scrivere il piano e fare delle prove frequenti, in modo tale che, in caso di emergenza, tutti sappiano cosa fare. Rivedere il piano in caso di cambiamento delle condizioni, ad esempio a seconda che in casa siano presenti più o meno familiari oppure qualora la casa subisca delle modifiche.
- Assicurarsi che il sistema di allarme incendio funzioni correttamente, effettuando dei test settimanali. Se non si è certi del funzionamento del sistema, contattare l'installatore o il rivenditore del rilevatore fumo.
- È consigliabile contattare i pompieri e richiedere ulteriori informazioni sulla sicurezza in caso di incendi domestici e sulla pianificazione della fuga. Se possibile, richiedere al responsabile della prevenzione degli incendi di effettuare un'ispezione per verificare la sicurezza contro gli incendi.

Test del rilevatore di fumo

Seguire la procedura di test qui descritta o contattare il rivenditore o l'installatore del rilevatore di fumo per richiedere le istruzioni su come eseguire i test. È consigliabile testare l'intero impianto di allarme almeno una volta a settimana, per verificare il corretto funzionamento di tutte le funzionalità del sistema.

Test dell'unità rilevatore di fumo

Avviare il test tenendo premuto il pulsante Test per almeno 5 secondi. Il cicalino emette dei cinguettii. Premere il pulsante fino a quando l'allarme dell'unità non suona. La centrale dovrebbe emettere un suono di allarme. Quando il pulsante viene rilasciato, l'allarme dovrebbe smettere. In tal caso, assicurarsi che le batterie siano del tipo corretto, in buone condizioni e installate correttamente.

Dopo aver completato il test funzionale del rilevatore di fumo, controllare la camera di rilevamento dell'unità per verificarne il corretto funzionamento. Per testare la camera di rilevamento, usare un gas di test spray come il "Solo A10 smoke detector tester". Agitare bene la bomboletta, rivolgerla verso il rilevatore di fumo e spruzzare brevemente (non più di 1 secondo) verso il rilevatore. Se l'allarme non scatta, ripetere l'operazione ogni 10 secondi fino a quando non suona o per 1 minuto al massimo. Se il rilevatore di fumo non funziona correttamente, richiedere l'intervento dell'installatore o del rivenditore.

Test del rilevatore di fumo

Prima di eseguire il test, procedere come segue:

1. Inserire la batteria, quindi montare il rilevatore sulla staffa prima di effettuare il test del rilevatore di fumo.
2. Dopo aver inserito la batteria, attendere 2 minuti prima di effettuare il test. Il rilevatore entra nella modalità test diagnostico locale per 15 minuti.
3. È consigliabile eseguire il test periodico e utilizzare il codice installatore (modalità diagnostica installatore) o il codice utente (modalità diagnostica utente) per eseguire il test.

CAUTION: il test diagnostico non può essere eseguito quando il tamper è aperto.

Premere e tenere premuto il pulsante Test per 2 secondi. Quando il pulsante viene rilasciato, si verifica la seguente sequenza di eventi: la spia LED rossa si accende per 0,5 sec. > si spegne per 0,5 sec.

Dopodiché, vengono emessi 2 forti segnali acustici di allarme e allo stesso tempo il LED rosso lampeggia. In modalità Test, il rilevatore testa fumo, calore e funzionalità della batteria.

Se il rilevatore è in modalità diagnostica, esso esegue il test diagnostico con le modalità descritte di seguito.

Strumenti di indicazione della sensibilità

Se il rilevatore mostra l'indicazione "Rilevatore sporco" con un LED giallo che lampeggia ogni 8 secondi, un cinguettio ogni 48 secondi e un messaggio di pulizia fuoco sulla centrale, la funzione di compensazione automatica di deriva integrata nel rilevatore non è più in grado di compensare l'accumulo di polvere e sporco e potrebbe non trovarsi più all'interno della sensibilità indicata. Se il rilevatore indica "Normale" con il LED verde che lampeggia ogni 60 secondi esso si trova all'interno dell'intervallo di sensibilità contrassegnato.

NOTA: Se la centrale visualizza il messaggio di pulizia del fuoco dopo la pulizia, richiedere l'intervento dell'installatore o del rivenditore.

Test diagnostico

Durante un test diagnostico si verifica la seguente sequenza di eventi:

- A. Il rilevatore esegue un test della qualità del collegamento.
Nota: il rilevatore deve essere in modalità locale o diagnostica per eseguire il test di qualità del collegamento.
In modalità diagnostica, se si preme il pulsante Test per più di 6 secondi, un messaggio di allarme viene inviato alla centrale e viene emesso un segnale di allarme Temporal-3. Al termine di questa sequenza, la centrale risponde inviando al dispositivo un messaggio di "Allarme in memoria".
- B. Alla fine del test diagnostico, il LED lampeggia tre volte. La tabella seguente indica la potenza del segnale ricevuto.

Risposta LED	Il LED verde lampeggia	Il LED arancione lampeggia	Il LED rosso lampeggia	Nessun lampeggio
Ricezione	Alta	Buona	Bassa	Associato, comunicazione assente

IMPORTANTE! È necessario assicurare una ricezione affidabile. Un segnale con potenza "bassa" non è idoneo. Se si riceve un segnale "basso" dal dispositivo, collocarlo in una posizione diversa e rieseguire i test, fino a quando la potenza del segnale non risulti "buona" o "alta". Per le installazioni UL/CUL, i risultati del test devono essere "alta". Per informazioni dettagliate sui test diagnostici, consultare la guida di installazione del sistema di allarme.

Manutenzione del proprietario

Il rilevatore di fumo è studiato per richiedere una manutenzione minima. Qualora il rivestimento esterno si ricopra di polvere, pulirlo con una spazzolina. Se è presente un accumulo di grasso, pulire delicatamente con un panno leggermente bagnato di acqua saponata.

Non smontare mai il rilevatore di fumo, in quanto all'interno dell'unità non sono presenti parti riparabili dall'utente. All'utente è consentito rimuovere il rilevatore dalla contropiastra solo per sostituire le batterie, qualora l'installatore non abbia effettuato tale operazione. Durante la sostituzione delle batterie, attenersi alle istruzioni di installazione.

Non dipingere mai l'unità. La vernice potrebbe impedire al fumo di penetrare nell'unità. Se si prevede di effettuare interventi di ristrutturazione o riverniciatura, prendere precauzioni per evitare che polvere o vernice o contaminino chimicamente il rilevatore.

Se l'unità si trova in un'area in cui essa è esposta a elevati livelli di polvere o insetti e provoca falsi allarmi, potrebbe avere bisogno di manutenzione; contattare l'installatore o il rivenditore del rilevatore di fumo.

Le procedure di test e manutenzione devono essere conformi alle norme CAN/ULC-S552-14.

Specifiche

- **Elenchi delle normative:** UL268/ULC-S531 915 MHz
- **Diametro:** 125 mm
- **Altezza:** 63 mm
- **Peso (batteria inclusa):** 243 g
- **Colore:** bianco
- **Spaziatura:** 21,3 m
- **Sensibilità allarme (soglia) 915 MHz (cULus):** 1,26 - 2,39 %/ oscuramento per piede
- **Sensibilità allarme (soglia) 433 MHz / 868 MHz :** conforme allo standard EN14604
- **Segnale udibile (ANSI Temporal 3):** 85 dBA minimo in condizione di allarme
- **Motivo allarme cicalino:** solo 915 MHz; **motivo di evacuazione temporale:** 433 MHz EU/ 868 MHz
- **Temperatura operativa:** 40 °F - 100 °F (4,4 °C - 37,8 °C)
- **Temperatura operativa con rilevatore calore:** 32 °F - 100 °F (0 °C - 37,8 °C)
- **Temperatura operativa per l'allarme fumo:** 433 MHz 41 °F - 113 °F (5 °C - 45 °C); allarme fumo fotoelettrico tipo A (Australia)
- **Umidità:** umidità relativa 15 % - 90 %, senza condensa
- **Batterie approvate:** EN: 3 AAA, Duracell MN2400.
UL: 3 AAA, Energizer E92 or Duracell Procell PC2400.
- **Frequenza di trasmissione supervisione:** 433 MHz / 868 MHz/915 MHz intervalli di 128 secondi.

- **Potenza di trasmissione massima:** 433,22 MHz - 434,64 MHz: 10 mW/10 dBm, 868,0 MHz - 868,6 MHz: 14 mW/11,46 dBm, 868,7 MHz - 869,2 MHz: 14 mW/11,46 dBm
- **Rilevamento batteria scarica:** batteria scarica, 14 giorni rimasti
- **Modulazione:** GFSK
- **Paese di origine:** prodotto negli Stati Uniti

GARANZIA

Visonic Limited (il "Produttore") fornisce garanzia per questo prodotto (il "Prodotto") unicamente all'acquirente originale ("l'Acquirente") per difetti di fabbricazione e di materiali in condizioni di utilizzo normale del prodotto per un periodo di dodici (12) mesi dalla data di spedizione da parte del Produttore.

Questa garanzia è assolutamente condizionata dal fatto che il Prodotto sia stato installato, controllato e azionato correttamente, e in condizioni di utilizzo conformi alle istruzioni di installazione e funzionamento consigliate dal Produttore. I prodotti che sono divenuti difettosi per qualsiasi altra ragione, a discrezione del Produttore, quale installazione non corretta, mancato rispetto delle istruzioni fornite di installazione e funzionamento, negligenza, danno intenzionale, uso improprio o vandalismo, danno accidentale, alterazione, manomissione o riparazione effettuata da terze parti diverse dal fabbricante, non sono coperti da questa garanzia.

Il software non è coperto da alcuna garanzia e tutti i prodotti software sono venduti come licenza utente in base ai termini del contratto di licenza software incluso con tale Prodotto.

Il Produttore non sostiene che questo Prodotto non può essere compromesso e/o eluso o che il Prodotto potrà prevenire il decesso e/o le lesioni personali e/o danni ai materiali derivanti da furto con scasso, intrusione, incendio o altro, o che il Prodotto fornirà in ogni caso un adeguato allarme o protezione. Il Prodotto, propriamente installato e conservato, riduce esclusivamente i rischi di tali eventi e non rappresenta una garanzia o assicurazione che tali eventi non si verifichino.

Condizioni che rendono nulla la garanzia: questa garanzia è applicabile solo ai difetti di parti e manodopera in relazione al normale uso dei Prodotti. Essa non copre:

- * i danni di spedizione o spostamento;
- * i danni causati da disastri naturali, come incendio, inondazione, vento, terremoti o fulmini;
- * i danni dovuti a cause fuori dal controllo del venditore, come tensione eccessiva, urti meccanici o danni dovuti all'acqua;
- * i danni provocati da allegati non autorizzati, alterazioni, modifiche o corpi estranei utilizzati con o senza i Prodotti;
- * i danni provocati dalle periferiche (a meno che tali periferiche non fossero state fornite dal venditore);

- * i difetti provocati dal non aver predisposto un ambiente di installazione idoneo per i prodotti;
- * i danni provocati dall'uso dei Prodotti per scopi diversi da quelli per i quali erano stati progettati;
- * i danni dovuti a manutenzione errata;
- * i danni dovuti a qualsiasi altro abuso, cattivo uso o applicazione impropria dei Prodotti.

Elementi non coperti dalla garanzia: oltre agli elementi che rendono nulla la garanzia, i seguenti elementi non saranno coperti: (i) costo di trasporto al centro di riparazione; (ii) spese, tasse e IVA eventualmente dovute; (iii) Prodotti che non sono identificati con l'etichetta del prodotto del venditore e il numero di lotto o numero di serie; (iv) Prodotti smontati o riparati in modo tale da avere conseguenze negative sulle prestazioni o impedire l'ispezione o l'esecuzione dei test per verificare qualsiasi richiesta di garanzia. Schede o tag di accesso restituiti e coperti dalla garanzia saranno accreditati o sostituiti a discrezione del venditore.

QUESTA GARANZIA È ESCLUSIVA E SOSTITUISCE ESPRESSAMENTE TUTTE LE ALTRE GARANZIE, OBBLIGHI O RESPONSABILITÀ, IN FORMA SCRITTA, ORALE, ESPRESSA O IMPLICITA, COMPRESA QUALSIASI GARANZIA DI COMMERCIALIZZABILITÀ O IDONEITÀ PER UNO SCOPO PARTICOLARE, O ALTRO. IN NESSUN CASO IL PRODUTTORE SARÀ RESPONSABILE PER EVENTUALI DANNI DIRETTI O INDIRETTI PER LA VIOLAZIONE DI QUESTA GARANZIA O DI QUALSIASI GARANZIA DI ALTRO TIPO, COME GIÀ MENZIONATO. IL PRODUTTORE NON POTRÀ IN ALCUN CASO ESSERE RITENUTO RESPONSABILE PER DANNI SPECIALI, INDIRETTI, INCIDENTALI, CONSEGUENZIALI O PUNITIVI O DOVUTI A PERDITE, DANNI O SPESE, INCLUSI PERDITA D'USO, PROFITTI, ENTRATE, O BENEVOLENZA, DERIVANTI DIRETTAMENTE O INDIRETTAMENTE DALL'USO DELL'ACQUIRENTE O DALL'IMPOSSIBILITÀ DI UTILIZZARE IL PRODOTTO, O PER LA PERDITA O LA DISTRUZIONE DI ALTRI BENI O PER QUALSIASI ALTRA CAUSA, ANCHE SE IL PRODUTTORE ERA STATO AVVISATO DELLA POSSIBILITÀ DI TALI DANNI.

IL PRODUTTORE NON SI ASSUME ALCUNA RESPONSABILITÀ PER CASI DI MORTE, LESIONI PERSONALI E/O DANNI ALLA PROPRIETÀ O ALTRE PERDITE DIRETTE, INDIRETTE, INCIDENTALI, CONSEGUENZIALI O DI ALTRO TIPO, SULLA BASE DI UNA PRETESA CHE IL PRODOTTO ERA DIFETTOSO. TUTTAVIA, SE IL PRODUTTORE È RITENUTO RESPONSABILE, DIRETTAMENTE O INDIRETTAMENTE, PER QUALSIASI PERDITA O DANNO INSORTO AI SENSI DELLA PRESENTE GARANZIA LIMITATA, LA RESPONSABILITÀ DEL PRODUTTORE (SE PRESENTE) NON PUÒ IN OGNI CASO SUPERARE IL PREZZO DI ACQUISTO DEL PRODOTTO COINVOLTO, CHE DOVRÀ ESSERE FISSATO COME LIQUIDAZIONE DEL DANNO E NON A TITOLO DI PENALE, E SARÀ AD ESCLUSIVO CARICO DEL PRODUTTORE. ALCUNE GIURISDIZIONI NON CONSENTONO L'ESCLUSIONE O LA LIMITAZIONE DI DANNI INCIDENTALI O CONSEGUENZIALI,

PERTANTO QUESTE LIMITAZIONI POTREBBERO NON ESSERE APPLICABILI IN DETERMINE CIRCOSTANZE.

Accettando la consegna del Prodotto, l'Acquirente accetta le suddette condizioni di vendita e garanzia e riconosce di esserne stato informato.

Il Produttore non sarà vincolato da alcuna responsabilità risultante da corruzione e/o di cattivo funzionamento di qualsiasi mezzo di telecomunicazione, apparecchiature elettroniche o altri programmi.

Le obbligazioni del Produttore conformemente a questa Garanzia sono limitate unicamente alla riparazione e/o sostituzione a discrezione del Produttore, dello stesso Prodotto o di qualsiasi parte difettosa. Qualsiasi riparazione e/o sostituzione non prolungherà il periodo originale di validità della Garanzia. Il Produttore non sarà responsabile per i costi di smontaggio e/o di installazione. Per esercitare tale Garanzia, il Prodotto deve essere restituito al Produttore con trasporto pre-pagato e assicurato. Tutte le spese di trasporto e di assicurazione sono a carico dell'Acquirente e non sono incluse in questa Garanzia.

Questa garanzia non deve essere modificata, variata o estesa, e il Produttore non autorizza nessuna persona ad agire per suo conto nella modifica, variazione o estensione di questa garanzia. Questa garanzia si applica esclusivamente al Prodotto. Tutti i prodotti, accessori o aggiunte, di altri elementi utilizzati insieme al Prodotto, incluse le batterie, saranno coperte solo dalle loro rispettive garanzie, se presenti. Il Produttore non sarà responsabile per qualsiasi danno o perdita di qualsiasi genere, diretta, indiretta, incidentale, conseguente o di altro tipo, causata dal malfunzionamento del Prodotto dovuto a prodotti, accessori aggiunte o altri elementi, incluse le batterie, utilizzati in combinazione con il Prodotto. Questa garanzia è esclusivamente del Compratore originale e non è cedibile.

Questa Garanzia è in aggiunta e non pregiudica i diritti legali. Non si applica ogni disposizione della presente garanzia che è in contrasto con la legge nello stato o paese in cui il Prodotto viene fornito.

Legge applicabile: la declinazione di responsabilità e la garanzia limitata sono disciplinate dalle leggi nazionali di Israele.

Avvertenza

L'utente deve seguire le istruzioni operative e di installazione del Produttore, incluso il collaudo del Prodotto e del suo sistema completo almeno una volta alla settimana e dovrà prendere tutte le precauzioni necessarie per la protezione della propria sicurezza e di quella della sua proprietà.

*In caso di conflitto, contraddizione o interpretazione tra la versione inglese della garanzia e le altre versioni, prevarrà la versione inglese.

Informazioni regolatorie

L'allarme fumo SMD-429 PG2 ha una durata di servizio consigliata di 10 anni, in normali condizioni di utilizzo. Fare riferimento all'etichetta applicata sul dispositivo, la quale indica l'anno di sostituzione consigliato.

NOTA: in Australia, il dispositivo non può essere installato in stanze in cui la normale temperatura ambiente è inferiore a 5°C o superiore a 45°C.

Questo manuale va utilizzato insieme al manuale di installazione della centrale di allarme. È necessario attenersi a tutte le istruzioni specificate all'interno del manuale.

Dichiarazione FCC conformità IC

ATTENZIONE: se l'unità viene sottoposta a modifiche o elaborazioni non espressamente approvate da Visonic, l'utente potrebbe perdere il diritto a utilizzare l'apparecchiatura.

Le lettere "IC:" indicano che questo è un numero di certificazione di Innovation, Science and Economic Development Canada.

Questo dispositivo è conforme alla Sezione 15 delle Norme FCC e agli standard RSS esenti da licenza di Industry Canada. Il funzionamento è soggetto alle due condizioni seguenti: (1) Questo dispositivo non può causare interferenze dannose e (2) questo dispositivo deve accettare qualsiasi interferenza ricevuta, incluse le interferenze che potrebbero compromettere il funzionamento.

Per Industry Canada: Le présent appareil est conforme aux CNR d'ISED Canada applicables aux appareils radio exempts de licence. L'exploitation est autorisée aux deux conditions suivantes: (1) l'appareil ne doit pas produire de brouillage, et (2) l'utilisateur de l'appareil doit accepter tout brouillage radioélectrique subi, même si le brouillage est susceptible d'en compromettre le fonctionnement.

Questa apparecchiatura digitale Classe B è conforme alle norme canadesi ICES-003.

Cet appareil numérique de la classe B est conforme à la norme NMB-003 du Canada.

CAN ICES-3 (B)/NMB-3(B)

AVVERTENZA! Per rispettare i requisiti di conformità FCC e IC sull'esposizione ai segnali di radiofrequenza, il dispositivo deve trovarsi a una distanza di almeno 20 cm dalle persone durante il normale funzionamento. Le antenne utilizzate per questo prodotto non devono essere collocate o messe in funzione in prossimità di qualsiasi altra antenna o trasmettente.

Avertissement! Le dispositif doit être placé à une distance d'au moins 20 cm à partir de toutes les personnes au cours de son fonctionnement normal. Les antennes utilisées pour ce produit ne doivent pas être situées ou exploitées conjointement avec une autre antenne ou transmetteur.

NOTA: questa apparecchiatura è stata testata ed è risultata conforme ai limiti per i dispositivi digitali di Classe B, in conformità alla parte 15 delle norme FCC. Questi limiti sono stati stabiliti per fornire una ragionevole protezione contro le interferenze dannose in un'installazione residenziale. Questa apparecchiatura genera, utilizza e può irradiare energia a radiofrequenza e, se non installata e utilizzata in conformità alle istruzioni, può causare interferenze dannose alle comunicazioni radiofoniche. Tuttavia, non vi è alcuna garanzia che non si verifichino interferenze in una specifica installazione. Se questa apparecchiatura non provoca interferenze dannose alla ricezione radiotelevisiva, che è possibile determinare accendendo e spegnendo l'apparecchiatura, l'utente è invitato a cercare di correggere l'interferenza adottando una o più delle seguenti misure:

- Riorientare l'antenna ricevente
- Riposizionare il controllo dell'allarme relativamente al ricevitore
- Allontanare il controllo dell'allarme dal ricevitore
- Collegare il controllo dell'allarme a una presa diversa, in modo tale che esso e il ricevitore si trovino su circuiti diversi.
- Chiedere aiuto al rivenditore o a un tecnico radio/TV esperto.

AVVERTENZA! Se l'apparecchiatura viene sottoposta a modifiche o elaborazioni non espressamente approvate dal soggetto responsabile della conformità (Visonic Ltd.), l'utente potrebbe perdere il diritto a utilizzare l'apparecchiatura...

Banda di frequenza

433,04 MHz - 434,79 MHz

868,0 MHz - 868,6 MHz

868,7 MHz - 869,2 MHz

Potenza massima

10 mW / 10 dBm

14 mW / 11,46 dBm

14 mW / 11,46 dBm



Ente avisato (2797)

Visonic Ltd., Tel-Aviv, Israel. Dispositivo di allarme fumo

EN14604: 2005/AC: 2008

2019

2797-CPR-713754



Con la presente, Visonic Ltd. dichiara che il tipo di apparecchiatura radiofonica SMD-429 PG2 è conforme alla Direttiva 2014/53/EU.

Il testo completo della dichiarazione di conformità UE è disponibile al seguente indirizzo Internet: <http://www.visonic.com/download-center>.



R.A.E.E. Dichiarazione sul riciclaggio del prodotto

Per informazioni sul riciclaggio di questo prodotto è necessario contattare l'azienda presso la quale esso era stato acquistato. Se questo prodotto viene gettato via e non viene restituito per la riparazione, è necessario assicurarsi che esso venga restituito, attenendosi alle informazioni del fornitore. Questo prodotto non può essere smaltito nei rifiuti domestici.

Direttiva 2012/19/EC sui rifiuti di apparecchiature elettriche ed elettroniche.

FOR SMD-429 PG2 Detetor de calor e fumo sem fios da série

Instruções de instalação e funcionamento

Leia esta folha de instruções atentamente antes da instalação e utilização do SMD-429 PG2

Introdução

O SMD-429 PG2 é um detetor de calor e fumo fotoelétrico sem fios com um detetor de calor de temperatura fixa e velocidade de aumento e um alarme piezoelétrico interno.

Estão disponíveis três versões: uma de 915 MHz para a versão dos EUA (UL) e para a versão do Canadá (ULC), uma de 433 MHz e 868 MHz para a versão Internacional (UE) e uma de 433 MHz para a versão da Austrália (AUS).

Dispositivos compatíveis

O detetor de fumo é compatível com os Painéis de Controlo Visonic e com os recetores Power G.

NOTA: Para instalações com homologação UL utilize apenas em conjugação com painéis de controlo com homologação UL: PowerMaster-10 e PowerMaster-30 PG2.

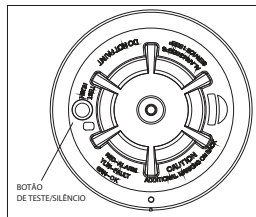

Operação

A aproximadamente cada 7 a 8 segundos a unidade testa a existência de uma condição de alarme de fumo ou calor. Durante esta sequência a unidade executa também um auto-diagnóstico e verifica a existência de sabotagem e falhas. Durante o funcionamento normal, o LED verde pisca a cada 60 segundos e o dispositivo acústico não soa.

Alarme de fumo

O detetor de fumo emite o alarme quando o nível do sinal excede o limite de "alarme" e é automaticamente restaurado quando o nível do sinal desce para baixo do limite de "restauração"

do alarme. Durante um alarme o LED vermelho pisca uma vez por segundo e o dispositivo acústico soa o padrão temporal de evacuação.

Silenciar o alarme

Este alarme de fumo dispõe de uma funcionalidade reiniciável de silêncio do alarme. Quando o sensor se encontra em alarme, pressione o botão Testar/Silenciar/Reiniciar para silenciar o anúncio local do alarme e transmitir um evento de restauro do alarme para o painel de controlo. O LED vermelho pisca uma vez por segundo por um período máximo de 7 minutos, para indicar que o alarme foi silenciado.

Após um alarme o LED vermelho piscará uma vez a cada 4 segundos para indicar um alarme em memória. A funcionalidade de silêncio possui uma definição de tempo mista que desativa o alarme de fumo durante 7 minutos.

O silenciar do alarme não desativa o alarme de fumo mas reduz a sua sensibilidade ao fumo. A seguir o período de silêncio, o alarme de fumo é automaticamente restaurado ao seu funcionamento pretendido. Caso a presença de fumo em redor da unidade seja suficientemente densa a ponto de sugerir uma situação potencialmente perigosa, ele permanecerá em alarme ou poderá regressar rapidamente ao seu estado de alarme.

Problema no detetor

Quando o detetor possui uma falha geral, o LED amarelo pisca uma vez a cada quatro segundos e ocorre um chilrear a cada 48 segundos. Após 4 horas, o painel irá apresentar uma mensagem de problema de incêndio.

Indicação do estado e detetor

Estado	LEDs	Dispositivo acústico
Normal	Piscar a verde a cada 60 segundos	Desligado
Alarme de calor	Piscar a vermelho a cada 1 segundo	ANSI S3.41 temporal 3
Teste de calor	Piscar a vermelho a cada 1 segundo	ANSI S3.41 temporal 3
Alarme de fumo	Piscar a vermelho a cada 1 segundo	ANSI S3.41 temporal 3 (pressione o botão para silenciar durante 5-10 minutos)
Teste de fumo (com fumo enlatado)	Piscar a vermelho a cada 1 segundo	ANSI S3.41 temporal 3 (pressione o botão para silenciar durante 5-10 minutos)
Alarme de teste (pressionar do botão)	Piscar a vermelho a cada 1 segundo	ANSI S3.41 temporal 3
Problema no detetor	Piscar a amarelo a cada 4 segundos	Um chilrear a cada 48 segundos
Bateria fraca	Piscar a amarelo a cada 12 segundos	Um chilrear a cada 48 segundos (pressione o botão para silenciar durante 12 horas)
Detetor sujo	Piscar a amarelo a cada 8 segundos	Um chilrear a cada 48 segundos
Ligar	Sequência intermitente a vermelho, amarelo e verde	Um chilrear no final da sequência de ligação
Interruptor contra sabotagem	Sequência intermitente a vermelho, amarelo e verde a cada 12 segundos	Desligado
Modo de silêncio	Piscar a vermelho a cada 1 segundo (silêncio do alarme)	Desligado
	Piscar a amarelo a cada 12 segundos (silêncio de pouca bateria)	Desligado

Necessária uma limpeza do detetor

Quando o detetor está contaminado, o LED amarelo pisca uma vez a cada 8 segundos e ocorre um chilrear a cada 48 segundos. Consulte a secção de MANUTENÇÃO para a limpeza do detetor. Após 4 horas, o painel apresenta uma mensagem de fogo limp.

Alarme de calor

O detetor de calor (apenas nas versões cULus) emite o alarme quando o nível do sinal de calor excede o limite de alarme de calor (58 °C/135 °F); e é automaticamente restaurado quando o nível do sinal de calor desce para baixo do limite do alarme de calor (restauração). O detetor também entra no estado de alarme de calor quando existe um aumento rápido da temperatura num curto espaço de tempo. Durante um alarme o LED pisca 1/segundo e o dispositivo acústico faz soar o padrão temporal de evacuação.

Interruptor contra sabotagem

A remoção do detetor da placa de fixação inicia uma transmissão de "sabotagem". A condição de sabotagem é restaurada após a instalação do detetor na placa.

Transmissão sem fios

É transmitida uma mensagem de supervisão a intervalos de 128 segundos para o SMD-429 PG2. Caso o sinal não seja recebido, o painel de controlo determina que o detetor está em falta.

O detetor transmite o seguinte:

- **Alarme / Restaurar alarme** - (alarme de fumo ou de calor). Transmitido no momento da ocorrência.
NOTA: Durante uma condição de alarme, o detetor envia um evento de alarme para o painel de controlo. Quando a condição é restaurada, o detetor envia um evento de restauração do alarme para o painel e define o indicador de restauração do alarme. O LED vermelho pisca a cada 4 segundos até que o Alarme em memória seja eliminado. Poderá eliminar o indicador de restauração do alarme a partir do painel de controlo ou pressionar e manter pressionado o botão de teste durante 5 segundos.
- **Sabotagem / Restaurar sabotagem** - (interruptor contra sabotagem ativado) atraso máximo de 10 segundos sobre o restauração antes da transmissão.
- **Bateria fraca** - (a tensão da bateria desce abaixo do limite). A tensão da bateria é testada e transmitida no momento de uma transmissão de supervisão ou de outro tipo.
- **Problema** - (falha no detetor ou foi alcançado o limite de compensação do sensor). Os problemas são transmitidos no momento da ocorrência (um problema por intervalo de supervisão).

Pilhas

O alarme de calor e fumo sem fios é alimentado por 3 pilhas AAA (incluídas). O detetor verifica regularmente o nível das pilhas. Caso seja detetado um nível de bateria fraca, o transmissor envia uma mensagem de bateria fraca para o painel de controlo, que então exhibe a ID do detetor com bateria fraca. Além disso, o LED amarelo do detetor pisca a cada 12 segundos. O dispositivo acústico do detetor chilreia a cada 48 segundos e o LED amarelo continua a piscar até que as pilhas sejam substituídas. O pressionar do botão de silêncio, como o próprio nome indica, silencia o chilrear durante 12 horas, caso não existam outras condições de problema. As pilhas deverão ser substituídas por outras novas quando começa o chilrear.

Com pouca bateria, o botão de teste é desativado. Um método de teste alternativo consiste em utilizar um gás de teste de aerossol como "Solo A10 smoke detector tester". Agite bem a lata, aponte para o detetor de fumo e pulverize brevemente (não mais de 1 seg.) em direção ao mesmo. Caso o alarme não soe, repita a cada 10 segundos até que o alarme soe ou por um período máximo de 1 minuto.

NOTE: Caso o alarme não soe, contacte o instalador ou o revendedor para que seja feita a sua manutenção.

Instalação e substituição da bateria

CAUTION: Existe um risco de explosão caso a bateria seja substituída por um tipo incorreto. Elimine a bateria usada de acordo com as instruções do fabricante.

Para substituir as pilhas, complete os seguintes passos:

1. Remova o detetor da sua base de fixação rodando o detetor no sentido contrário ao dos ponteiros do relógio. Remova cuidadosamente as pilhas levantando-as pela extremidade "+" utilizando uma chave de parafusos de ponta chata e descarte-as de acordo com os regulamentos locais.
2. Para assegurar um desligar correto, aguarde pelo menos 30 segundos até instalar as novas pilhas.
3. Instale 3 novas pilhas AAA no compartimento da bateria. Instale as pilhas introduzindo em primeiro lugar a extremidade "-" e pressionando para baixo a extremidade "+". Caso as pilhas sejam incorretamente inseridas, remova-as cuidadosamente levantando-as pela

extremidade "+" e inserindo-as novamente de forma correta.

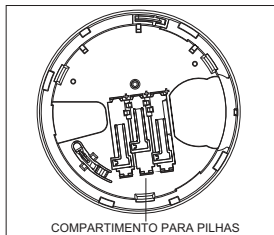

4. Volte a instalar o detetor na sua base de fixação rodando-o no sentido dos ponteiros do relógio até estarem alinhadas as marcas correspondentes.
5. Após a sequência de ligação, o LED verde deverá piscar uma vez a cada 60 segundos para indicar um funcionamento normal. Caso as pilhas não sejam corretamente instaladas, o detetor não irá funcionar e as pilhas poderão ser danificadas. Caso o detetor não ligue, verifique se as pilhas estão corretamente instaladas e totalmente carregadas.
6. Teste o detetor conforme descrito mais tarde.

AS CONSTANTES EXPOSIÇÕES A ALTAS E BAIXAS TEMPERATURAS OU A ELEVADOS NÍVEIS DE HUMIDADE PODERÃO REDUZIR A VIDA ÚTIL DA BATERIA.

Instruções para Instalação

O detetor de fumo sem fios da série SMD-429 PG2 será instalado e utilizado dentro de um ambiente que fornece um máx 2 de grau de poluição e a categoria II de sobretensões em locais não perigosos, apenas de interior. O equipamento está concebido para ser instalado apenas por PESSOAL DE MANUTENÇÃO; (o PESSOAL DE MANUTENÇÃO é definido como alguém que possui a formação técnica e a experiência necessárias para estar ciente dos perigos aos quais será exposto durante a realização de uma tarefa, assim como das medidas para minimizar os riscos para ele próprio e para outros).

1. Colocação do detetor de fumo

Investigações demonstraram que todos os incêndios hostis em residências geram até certo ponto, fumo. Experiências levadas a cabo com incêndios típicos em residências indicam que as quantidades detetáveis de fumo antecedem na maioria dos casos, os níveis detetáveis de calor. Por estes motivos, os alarmes de fumo deverão estar instalados fora de cada área de dormir e em cada andar da residência.

A seguinte informação serve apenas para orientação geral e recomenda-se que os regulamentos e códigos de incêndio locais sejam consultados durante a localização e instalação dos alarmes de fumo. Recomenda-se a instalação de alarmes de fumo adicionais para além daqueles necessários para uma proteção mínima. As áreas adicionais a proteger incluem: a cave; quartos, especialmente naqueles nos quais dormem fumadores; salas de refeição; cozinha e salas de serviço; e quaisquer corredores não protegidos pelas unidades necessárias. Em tetos planos, os detetores deverão ter um espaçamento de 9,1 m (30 pés) de distância, como diretriz. Poderá ser necessário um espaçamento distinto dependendo da altura do teto, do movimento do ar, da presença de vigas e tetos sem isolamento, etc. Consulte o Código Nacional Alarme de Incêndios NFPA 72, CAN/ULC-S553 ou qualquer outra norma nacional adequada para conhecer as recomendações de instalação.

- Não posicione detetores de fumo no topo de tetos em pico ou triângulo; o espaço de ar morto nestes locais poderá impedir a deteção de fumo por parte da unidade.
- Evite áreas com um fluxo de ar turbulento, tais como junto a portas, ventoinhas ou janelas. O movimento rápido de ar em redor do detetor poderá impedir a entrada de fumo na unidade.
- Não posicione detetores em áreas de elevada humidade.
- Não posicione detetores em áreas nas quais a temperatura ultrapassa os 38 °C (100 °F) ou desça abaixo dos 5 °C (41 °F).
- Os detetores de fumo deverão ser sempre instalados nos EUA de acordo com o Capítulo 29 do NFPA 72, do National Fire Alarm Code (Código Nacional de Alarme de Incêndios): 29.5.1.1.

Onde necessário por lei, códigos ou normas aplicáveis para um tipo específico de ocupação, os alarmes de fumo de múltiplas e uma única estação, deverão ser instalados da seguinte maneira:

1. Em todos os quartos de dormir e quartos de hóspedes.
2. No exterior de cada área de descanso da residência, dentro de 6,4 m (21 pés) de cada porta que dê acesso a um quarto de dormir, a distância deverá ser medida ao longo de um percurso a decorrer a pé.
3. Em cada andar de uma residência, incluindo as caves.
4. Em cada andar de um lar de terceira idade (pequenas instalações), incluindo caves e excluindo os vãos e os sótãos não acabados.
5. Nas áreas de convívio de uma suíte.
6. Nas áreas de convívio de um lar de terceira idade (pequenas instalações).

NOTA: Na Austrália, o dispositivo não será instalado em locais onde a temperatura ambiente normal é inferior a 5 °C ou superior a 45 °C.

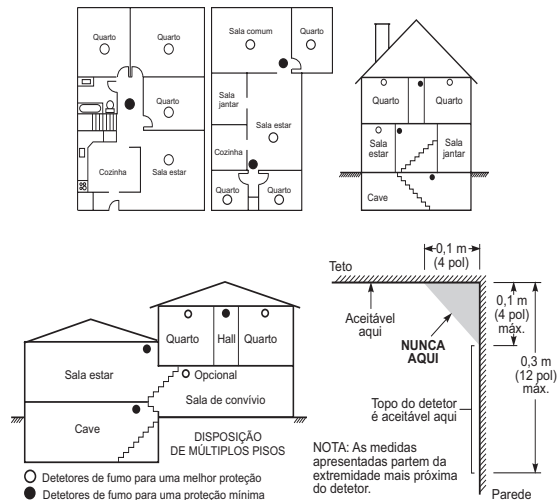

2. Montagem da placa traseira do detetor de fumo

NOTA: Este dispositivo de alarme apenas deverá ser instalado por um técnico/engenheiro competente. Detetores de fumo não deverão ser utilizados com protetores de detetores de fumo a não ser que a combinação tenha sido avaliada e considerada adequada para tal finalidade. Uma vez encontrado o local perfeito, monte a placa traseira do detetor. Instale a base de fixação no teto ou na parede (caso as ordenações locais o permitam) utilizando orifícios para parafusos conforme sejam necessários. Utilize os dois parafusos e buchas fornecidos. Manobre a base de forma a que os parafusos se encontrem no cotovelo das ranhuras para os parafusos e então fixe-a.

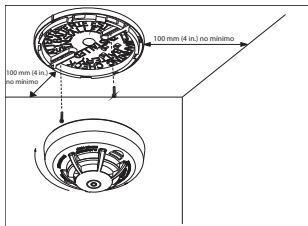

3. Montagem

Encaixe o detetor dentro da base alinhando-a sobre a base. O entalhe de alinhamento do detetor deverá estar ligeiramente desviado da aba de libertação do interruptor contra sabotagem da base de fixação. De seguida rode o detetor no sentido dos ponteiros do relógio até que este engate no seu lugar.

Caso exista uma necessidade de ativar o bloqueio anti-sabotagem integrado, remova cuidadosamente o separador amovível na placa traseira, conforme indicado na imagem seguinte.

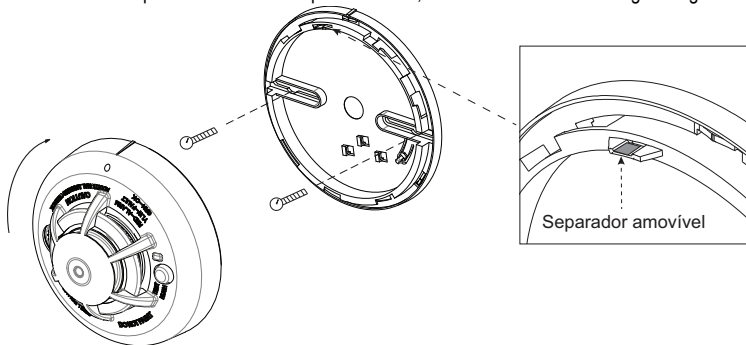

4. Registo do dispositivo

O número de série de 7 dígitos situado na parte traseira do compartimento do detetor de fumo deverá ser registado no painel de controlo dos sistemas de alarme. Consulte o Manual de Instalação do Recetor e siga o procedimento de registo. Para testes ao posicionamento,

remova o detetor da placa traseira por um segundo (interruptor contra sabotagem) e depois volte a fixá-lo. Aguarde pelo menos 30 segundos pelo resultado do teste antes de o voltar a ativar.

No seguinte fluxograma é fornecida uma descrição geral do procedimento:

Passo Procedimento

- 1 Consulte o Manual para Instalação para o sistema de alarme no qual o dispositivo está a ser registado e confirme que são utilizados os passos corretos.
- 2 Acesse à opção de Registo do dispositivo através do método especificado e selecione a opção correta para adicionar o novo dispositivo.
- 3 Registe o dispositivo ao introduzir as pilhas para ligar o dispositivo e introduza a ID do dispositivo. Por exemplo, ID N.º 202-XXXX.
NOTA: Ao registar o detetor SMD-429 nos painéis de controlo DSC painéis PowerMaster com a versão 19.4 ou inferior, o detetor será registado como um detetor de fumo e calor ID 201-xxxx e rotulado como Fumo e calor no painel.
- 4 Selecione o Número de Zona pretendido.
- 5 Configure quaisquer parâmetros de dispositivo que sejam necessários. Acesse ao menu **CONFIGURAÇÕES DO DISP** e selecione as opções necessárias para configurar o detetor:

Opção	Instruções de configuração
Sirene roubo	Selecione para ativar um alarme de roubo. Opções: LIGADO ou DESLIGADO (predefinição)
Sirene fogo	Selecione para ativar um alarme de incêndio. Opções: LIGADO ou DESLIGADO (predefinição)
Sirene de Gás/CO	Selecione para ativar um alarme de gás. Opções: LIGADO ou DESLIGADO (predefinição)
Sirene inund	Selecione para ativar um alarme de inundação. Opções: LIGADO ou DESLIGADO (predefinição)

- 6 Monte e teste o detetor. Consulte o Teste à unidade do detetor de fumo para obter informações sobre o teste do dispositivo. Além disso, consulte o Manual de Instalação

dos sistemas de alarme nos quais o dispositivo está registado para outros procedimentos de teste que sejam necessários.

5. Teste da unidade

NOTA: Caso seja utilizada, a estação de monitorização central deverá ser notificada antes da geração do teste. Isto previne um falso alarme e uma resposta desnecessária por parte da estação de monitorização central.

Inicie o teste ao pressionar o botão de teste durante no mínimo 5 segundos. A ativação do alarme é indicado pelo LED vermelho a piscar, pelo dispositivo acústico e pela transmissão do sinal de alarme para o painel de controlo. O detetor é restaurado ao seu modo normal quando o botão de teste é libertado.

NOTA: Permita que decorram pelo menos 20 segundos após a ligação e, após o teste, alarme ou sabotagem, restaure as ativações.

NOTA: Caso o detetor se encontre num dos seguintes estados quando for iniciado um teste; ele não entrará num estado de alarme:

- Problema de compensação
- Outras falhas internas que poderiam impedir um alarme de calor ou fumo

Instruções para o proprietário

Segurança contra incêndios na sua residência

A maior parte dos incêndios ocorre em casa e para minimizar este perigo, recomendamos a realização de uma auditoria de segurança contra incêndios à residência assim como o desenvolvimento de um plano de fuga para a família.

Auditoria de segurança contra incêndios à residência

1. Estão todos os aparelhos e tomadas elétricas em condições de segurança? Verifique se existem cabos desgastados, circuitos de iluminação sobrecarregados, etc. Caso não tenha a certeza das condições dos seus aparelhos elétricos ou da manutenção doméstica, peça uma avaliação profissional.
2. Todos os líquidos inflamáveis estão armazenados de forma segura em recipientes fechados e numa área bem ventilada e fresca? Deverá ser evitada a limpeza da unidade com líquidos inflamáveis.

3. Todo o material perigoso como por exemplo fósforos, está longe do alcance das crianças?
4. Todas as fornaças e aparelhos de combustão de madeira estão corretamente instaladas, limpas e em bom funcionamento? Caso tenha dúvidas, peça uma avaliação profissional.

Planeamento da Fuga para a Família

Existe na maioria das vezes muito pouco tempo entre o momento de deteção de um incêndio e o momento em que este se torna mortal. Devido a isto, é muito importante o desenvolvimento e ensaio de um plano de fuga para a família.

- Cada um dos membros da família deverá participar no plano de fuga.
- Estude as possíveis escapatórias a partir de qualquer local da residência. Já que muitos dos incêndios ocorrem à noite, deverá ser prestada uma atenção especial às escapatórias a partir dos quartos.
- É essencial que a fuga a partir de um quarto seja possível sem ter de ser aberta a porta interior. Tenha em consideração o seguinte ao realizar os seus planos de fuga:
- Assegure-se de que as portas e janelas que se abrem para o exterior são de abertura fácil. Assegure-se de que não são fechadas através de pintura e de que os mecanismos de bloqueio funcionam de forma fluida.
- Caso a abertura ou a utilização da saída seja demasiado complicada para crianças, idosos ou deficientes, então deverão ser desenvolvidos planos para ditas pessoas. Este plano inclui assegurar que aqueles que executam o salvamento podem corretamente escutar o sinal de aviso de incêndio.
- Caso a saída esteja acima do nível do solo, deverá ser fornecida uma corda ou escada de incêndio, assim como uma formação para a sua utilização.
- As saídas ao nível do solo deverão ser mantidas livres. Assegure-se de que durante o inverno remove qualquer neve que se acumule nas portas para o pátio exterior e de que a mobília ou o equipamento exterior não bloqueia as saídas.
- A família deverá ter um ponto de reunião predeterminado onde todos podem ser contabilizados; por exemplo, do outro lado da rua ou na residência de um vizinho.
- Assim que todos estiverem fora da residência, ligue para os Bombeiros.
- Um bom plano dá importância a uma fuga rápida. Não tente em primeiro lugar investigar ou combater o incêndio e não tente salvar os seus pertences ou itens de valor já que isto tarda muito tempo. Uma vez no exterior, não volte a entrar na residência e aguarde pelos Bombeiros.
- Escreva o plano e ensaie-o frequentemente para que, caso ocorra uma emergência, todos saibam o que fazer. Reveja o plano à medida que as condições mudam; por exemplo

quando se encontram mais ou menos familiares na residência ou caso existam alterações à residência.

- Assegure-se de que o seu sistema de aviso de incêndios está operacional ao levar a cabo testes semanais. Caso esteja inseguro sobre o funcionamento do sistema, contacte o seu instalador ou revendedor do detetor de fumo.
- Recomenda-se que contacte o seu quartel de bombeiros local e lhes peça mais informações sobre a segurança contra incêndios na sua casa e sobre o planeamento de fugas. Caso esteja disponível, peça que o seu agente de prevenção de incêndios local realize uma inspeção à segurança contra incêndios na sua casa.

Testes ao seu detetor de fumo

Siga o procedimento de teste descrito aqui ou contacte o seu instalador ou revendedor do detetor de fumo para obter instruções de teste. Recomenda-se o teste de todo o sistema de alarmes pelo menos uma vez por semana, verificando o funcionamento de todas as funções do sistema.

Teste à unidade do detetor de fumo

Inicie o teste ao pressionar o botão de teste durante 5 segundos, o dispositivo acústico emite chilreios durante este tempo. Pressione o botão até que soe o alarme da unidade, deverá ser enviado um alarme ao painel de controlo. Quando o botão é libertado, o alarme deverá cessar. Caso isto não ocorra, assegure-se de que as pilhas são do tipo correto, que estão em boas condições e corretamente instaladas.

Após a conclusão do teste funcional do detetor de fumo, verifique a câmara sensora da unidade para assegurar um funcionamento correto. Para testar a câmara sensora, utilize um gás de teste de aerossol como "Solo A10 smoke detector tester". Agite bem a lata, aponte para o detetor de fumo e pulverize brevemente (não mais de 1 segundo) em direção ao mesmo. Caso o alarme não soe, repita a cada 10 segundos até que o alarme soe ou por um período máximo de 1 minuto. Caso o detetor de fumo não funcione corretamente, contacte o seu revendedor ou instalador do detetor de fumo para que seja feita a sua manutenção.

Teste do detetor de fumo

Antes de testar, complete os seguintes passos:

1. Introduza a pilha e então instale o detetor no seu suporte antes de realizar o teste ao detetor de fumo.
2. Após a introdução da pilha, aguarde 2 minutos antes de voltar a testar. O detetor entra no Modo de teste de diagnóstico local durante 15 minutos.

3. Recomenda-se a realização do Teste Periódico e a utilização do código do Instalador (Modo de diagnóstico do instalador) ou do código do Utilizador (Modo de diagnóstico do utilizador) para testar.

CAUTION: O teste de diagnóstico não pode ser realizado quando o interruptor contra sabotagem estiver aberto.

Pressione e mantenha pressionado o botão de teste durante 2 segundos. Quando o botão é libertado, ocorre a seguinte sequência de eventos, o LED vermelho acende por 0,5 seg. > apaga-se por 0,5 seg.

Seguido de 2 beeps audíveis do alarme e ao mesmo tempo, o LED vermelho pisca. No modo de teste, o detetor testa as funções de fumo, calor e das pilhas.

Caso o detetor se encontre no modo de diagnóstico, este realiza o teste de diagnóstico conforme descrito abaixo.

Meios indicadores de sensibilidade

Caso o detetor indique "Detetor sujo" com um LED amarelo a piscar a cada 8 segundos, um chilrear a cada 48 segundos e um mensagem de fogo limp. no painel, a funcionalidade de compensação de desvio automático integrada no detetor já não é capaz de compensar a acumulação de pó e sujidade e poderá já não estar dentro da sensibilidade marcada. Caso o detetor indique "Normal" com o LED verde a piscar a cada 60 segundos, então ele encontra-se dentro do intervalo de sensibilidade marcado.

NOTA: Caso o painel exiba a mensagem de fogo limp. após a sua limpeza, contacte o instalador ou o revendedor para que seja feita a sua manutenção.

Teste de diagnóstico

Durante um teste de diagnóstico ocorre a seguinte sequência de eventos:

- A. O detetor realiza um teste de qualidade da ligação.
Nota: O detetor deverá estar no modo de diagnóstico ou local para a realização do teste de qualidade da ligação.
No modo de diagnóstico, caso pressione o botão durante mais de 6 segundos, é enviada uma mensagem de alarme para o painel e soa um sinal de alarme Temporal-3. Após estar concluída esta sequência, o painel responde através do envio de uma mensagem de "Alarme na Memória" para o dispositivo.
- B. No final do teste de diagnóstico o LED pisca por três vezes. A seguinte tabela indica a força do sinal recebido.

Resposta do LED	LED verde pisca	LED laranja pisca	LED vermelho pisca	Nenhum LED pisca
Receção	Forte	Boa	Má	Emparelhado, sem comunicação

IMPORTANTE! Deverá ser confirmada uma boa receção. Portanto, um sinal com uma indicação de potência "má" não é aceitável. Caso receba uma indicação de sinal "má" do dispositivo, reposicione-o e teste novamente até receber um sinal com uma potência "boa" ou "forte". Para instalações UL/cUL, os resultados do teste terão de ser "forte". Consulte o guia de instalação dos sistemas de alarme para testes de diagnóstico detalhados.

Manutenção do proprietário

O detetor de fumo está concebido para necessitar do mínimo de manutenção. Caso a caixa ganhe pó, aspire com a ajuda de um pequeno acessório de escova. Caso a caixa se encontre gordurosa, limpe gentilmente a caixa com um pano macio levemente humedecido com água com sabão.

Nunca desmonte o detetor de fumo, não existem peças passíveis de manutenção por parte do utilizador dentro da unidade. Apenas poderá remover o detetor da placa traseira para a substituição de pilhas caso estas não sejam mantidas pelo instalador. Durante a substituição das pilhas, siga as instruções especificadas nas Instruções para instalação.

Nunca pinte a unidade. A tinta poderá impedir a entrada de fumo na unidade. Caso esteja a planejar a realização de renovações ou nova pintura, tome precauções para evitar a contaminação por pó, tinta química do detetor.

Caso a unidade de situe numa área exposta a elevados níveis de pó ou insetos e tais elementos provoquem falsos alarmes, a unidade poderá necessitar de manutenção, contacte o seu revendedor ou instalador do detetor de fumo.

Os procedimentos de teste e manutenção serão realizados de acordo com a CAN/ULC-S552-14.

Especificações

- **Listagens regulamentares:** UL268/ULC-S531 915 MHz
- **Diâmetro:** 125 mm (5 pol)
- **Altura:** 63 mm (2,5 pol)
- **Peso (incluindo pilhas):** 243 g (8,75 oz)
- **Cor:** Branco
- **Classificação de espaçamento:** 21,3 m (70 pés)
- **Sensibilidade do alarme (limite) 915 MHz (cULus):** 1,26 - 2,39 %/ de obscurecimento por

pé

- **Sensibilidade do alarme (limite) 433 MHz / 868 MHz :** cumpre com a EN14604
- **Sinal audível (ANSI Temporal 3):** 85 dBA mínimos no alarme
- **Padrão do alarme do dispositivo acústico:** 915 MHz apenas; **Padrão temporal de evacuação:** 433 MHz UE/ 868 MHz
- **Temperatura de funcionamento:** 4,4 °C - 37,8 °C (40 °F - 100 °F)
- **Temperatura de funcionamento com Detetor de calor:** 0 °C - 37,8 °C (32 °F - 100 °F)
- **Temperatura de funcionamento para o Alarme de fumo:** 433 MHz 5 °C - 45 °C (41 °F - 113 °F) Alarme de fumo fotoelétrico Tipo A (Austrália)
- **Humidade:** 15 % - 90 % RH, não-condensante
- **Pilhas aprovadas:** EN: 3 AAA, Duracell MN2400.
UL: 3 AAA, Energizer E92 or Duracell Procell PC2400.
- **Frequência de transmissão supervisão:** 433 MHz / 868 MHz/915 MHz intervalos de 128 segundos.
- **Potência Tx máxima:** 433,22 MHz - 434,64 MHz: 10 mW/10 dBm, 868,0 MHz - 868,6 MHz: 14 mW/11,46 dBm, 868,7 MHz - 869,2 MHz: 14 mW/11,46 dBm.
- **Deteção de bateria fraca:** Bateria fraca, restam 14 dias
- **Modulação:** GFSK
- **País de origem:** Fabricado nos EUA

GARANTIA

A Visonic Limited (o "Fabricante") garante apenas este produto (o "Produto"), unicamente para o comprador original (o "Comprador"), contra defeitos de fabricação e materiais defeituosos, sob uso normal do Produto por um período de doze (12) meses, a contar da data do envio por parte do Fabricante.

Esta Garantia é absolutamente condicionada ao fato de o Produto ter sido devidamente instalado, mantido e operado nas condições de uso normal de acordo com as instruções de instalação e operação recomendadas pelo Fabricante. Produtos que tenham se tornado defeituosos por qualquer outro motivo, a critério do Fabricante, como instalação inadequada, não observação das instruções recomendadas para instalação e operação, negligência, dano proposital, mau uso ou vandalismo, dano acidental, alteração, adulteração, ou conserto por qualquer pessoa que não o Fabricante, não são cobertos por esta Garantia.

Nenhum software está coberto por garantia. Além disso, todos os produtos de software são vendidos como uma licença de usuário de acordo com os termos do acordo de licença de software incluído com o Produto em questão.

O Fabricante não afirma que este Produto não pode ser comprometido e/ou evitado ou que o Produto impedirá qualquer morte e/ou ferimento pessoal, e/ou dano a propriedade resultante

de furto, roubo, incêndio ou qualquer outro, ou que o Produto irá, em todos os casos, fornecer aviso ou proteção adequada. O Produto, devidamente instalado e mantido, apenas reduz o risco de tais eventos ocorrerem sem aviso e não é garantia ou segurança de que tais eventos não vão ocorrer.

Condições para a anulação da garantia: Esta garantia se aplica somente a defeitos em peças e no acabamento relacionados ao uso normal dos Produtos. Ela não cobre:

- * danos resultantes do envio ou manuseio;
- * danos causados por desastres, como incêndios, inundação, vento, terremoto ou raio;
- * danos devido a causas que estão além do controle do Vendedor, como voltagem excessiva, choque mecânico ou dano por água;
- * dano causado por ligações, alterações e modificações não autorizadas ou pelo uso de objetos estranhos com ou em conjunto com os Produtos;
- * danos causados por periféricos (a menos que os periféricos tenham sido fornecidos pelo Vendedor);
- * defeitos causados por não terem estabelecido um ambiente de instalação adequado para os produtos;
- * defeitos causados pelo uso dos Produtos para outros fins que não aqueles para os quais foram projetados;
- * danos causados por falta de manutenção adequada;
- * danos oriundos de qualquer outra violação, mal uso ou aplicação inadequada dos Produtos.

Itens não cobertos pela garantia: Além dos itens que anulam a Garantia, os seguintes itens não são cobertos por ela: (i) custo do frete até o centro de reparo; (ii) taxas alfandegárias, impostos ou IVA a ser pago; (iii) Produtos não identificados com a etiqueta de produto, número de lote ou de série do Vendedor; (iv) Produtos desmontados ou reparados de tal maneira que afeta negativamente o desempenho, impede a inspeção adequada ou o teste a fim de verificar qualquer reivindicação de garantia. Os cartões ou tags de acesso devolvidos para substituição na garantia serão creditados ou substituídos a critério do Vendedor.

ESTA GARANTIA É EXCLUSIVA E SUBSTITUI EXPRESSAMENTE TODAS AS OUTRAS GARANTIAS, OBRIGAÇÕES OU RESPONSABILIDADES, SEJAM ELAS ESCRITAS, VERBAIS, EXPRESSAS OU IMPLÍCITAS, INCLUSIVE QUALQUER GARANTIA DE COMERCIALIZAÇÃO OU ADEQUAÇÃO PARA UM FIM EM ESPECIAL, OU OUTROS. EM HIPÓTESE ALGUMA O FABRICANTE SERÁ RESPONSÁVEL COM RELAÇÃO A QUALQUER PESSOA POR QUALQUER DANO CONSEQUENTE OU INCIDENTAL POR VIOLAÇÃO DESTA GARANTIA OU QUAISQUER OUTRAS GARANTIAS, CONFORME MENCIONADO ANTERIORMENTE.

EM HIPÓTESE ALGUMA O FABRICANTE SERÁ RESPONSÁVEL POR QUALQUER DANO ESPECIAL, INDIRETO, INCIDENTAL, CONSEQUENTE OU PUNITIVO OU POR PERDA, DANO OU DESPESA, INCLUSIVE PERDA DE USO, LUCROS, RECEITA OU REPUTAÇÃO, DECORRENTES DIRETA OU INDIRETAMENTE DO USO DO OU DA INCAPACIDADE DE USAR O PRODUTO POR PARTE DO COMPRADOR, OU POR PERDA OU DESTRUIÇÃO DE OUTRAS PROPRIEDADES, OU POR QUALQUER OUTRA CAUSA, MESMO QUE O FABRICANTE TENHA SIDO AVISADO DA POSSIBILIDADE DE TAL DANO.

O FABRICANTE NÃO TERÁ QUALQUER RESPONSABILIDADE POR QUALQUER MORTE, FERIMENTO PESSOAL E/OU CORPORAL E/OU DANO À PROPRIEDADE OU OUTROS PREJUÍZOS, SEJAM DIRETOS, INDIRETOS, INCIDENTAIS, CONSEQUENTES OU OUTROS, COM BASE EM UMA ALEGAÇÃO DE QUE O PRODUTO NÃO FUNCIONOU. CONTUDO, SE O FABRICANTE FOR CONSIDERADO RESPONSÁVEL, DIRETA OU INDIRETAMENTE, POR QUALQUER PERDA OU DANO DECORRENTE SOB ESTA GARANTIA LIMITADA, A RESPONSABILIDADE MÁXIMA DO FABRICANTE (SE HOUVER) NÃO DEVERÁ, EM HIPÓTESE ALGUMA, EXCEDER O PREÇO DE COMPRA DO PRODUTO EM QUESTÃO, QUE DEVE SER FIXADO COMO DANOS LIQUIDADOS E NÃO COMO PENALIDADE, E ESTE SERÁ O ÚNICO E EXCLUSIVO RECURSO CONTRA O FABRICANTE. ALGUMAS JURISDIÇÕES NÃO PERMITEM A EXCLUSÃO OU LIMITAÇÃO DE DANOS INCIDENTAIS OU CONSEQUENTES, E, PORTANTO, ESSAS LIMITAÇÕES PODEM NÃO SE APLICAR EM DETERMINADAS CIRCUNSTÂNCIAS.

Ao aceitar a entrega do Produto, o Comprador concorda com tais condições de venda e garantia e reconhece que elas lhe foram informadas.

O Fabricante não terá qualquer responsabilidade decorrente do corrompimento e/ou mau funcionamento de qualquer equipamento de telecomunicações ou eletrônico, ou de quaisquer programas.

As obrigações do Fabricante sob esta Garantia se limitam unicamente ao conserto e/ou à troca, a critério do Fabricante, de qualquer Produto ou parte do mesmo que possa se mostrar defeituosa. Nenhum reparo e/ou troca fará com que se estenda o período de Garantia. O Fabricante não será responsável por custos de desmontagem e/ou reinstalação. Para exercer esta Garantia, o Produto deve ser devolvido ao Fabricante com frete pré-pago e seguro. Todos os custos de frete e seguro são de responsabilidade do Comprador e não estão incluídos nesta Garantia.

Esta Garantia não deve ser modificada, alterada ou estendida, e o Fabricante não autoriza ninguém a agir em seu nome na modificação, variação ou extensão desta Garantia. Esta Garantia se aplicará apenas ao Produto. Todos os produtos, acessórios ou anexos de terceiros usados em conjunto com o Produto, incluindo baterias, serão cobertos exclusivamente por sua própria

garantia, caso haja. O Fabricante não será responsável por qualquer dano ou perda de qualquer natureza, direta, indireta, incidental, conseqüente ou outra, causado pelo mau funcionamento do Produto devido a produtos, acessórios ou anexos de terceiros, incluindo baterias, usados em conjunto com os Produtos. Esta Garantia é exclusiva ao Comprador original e não é passível de cessão.

Esta Garantia se dá em acréscimo a seus direitos legais, não os afetando. Toda disposição desta Garantia que seja contrária à lei no estado ou país no qual o Produto é fornecido não se aplicará.

Lei vigente: Essa exclusão de responsabilidades de garantias e garantia limitada é regida pelas leis domésticas de Israel.

Aviso

O usuário deve seguir as instruções de instalação e operação do Fabricante, inclusive testes do Produto e de todo o seu sistema ao menos uma vez por semana, e tomar todas as precauções necessárias para sua segurança e para a proteção de sua propriedade.

* Em caso de conflito, contradição ou interpretação entre a versão em língua inglesa da garantia e outras versões, a versão em língua inglesa prevalecerá.

Informação regulamentar

O alarme de fumo SMD-429 PG2 tem uma vida útil recomendada de 10 anos sob condições de utilização normais. Consulte o rótulo aplicado no dispositivo indicando o ano de substituição recomendado.

NOTA: Na Austrália, o dispositivo não será instalado em locais onde a temperatura ambiente normal é inferior a 5 °C (41 °F) ou superior a 45 °C (113 °F).

Este manual será utilizado em conjugação com o Manual para Instalação do painel de controlo do alarme. Todas as instruções especificadas no manual deverão ser respeitadas.

Declaração de conformidade com a FCC e IC

CUIDADO: As alterações ou modificações que não sejam expressamente aprovadas por Visonic poderão anular a sua autorização para utilização deste equipamento.

As letras "IC:" indicam que este é um número de certificação do Innovation, Science and Economic Development Canada. Este dispositivo está em conformidade com as Normas da FCC, Parte 15 e com a(s) norma(s) de RSS isentas de licença da Industry Canada. O funcionamento está sujeito a duas condições: (1) Este dispositivo não pode causar interferências prejudiciais, e (2) este dispositivo tem de aceitar qualquer interferência que possa ser recebida ou que possa causar o funcionamento indesejado.

Para a Industry Canada: Le présent appareil est conforme aux CNR d'ISED Canada applicables aux appareils radio exempts de licence. L'exploitation est autorisée aux deux conditions suivantes : (1) l'appareil ne doit pas produire de brouillage, et (2) l'utilisateur de l'appareil doit accepter tout brouillage radioélectrique subi, même si le brouillage est susceptible d'en compromettre le fonctionnement.

Este aparelho digital da Classe B cumpre com o ICES-003 do Canadá.

Cet appareil numérique de la classe B est conforme à la norme NMB-003 du Canada.

CAN ICES-3 (B)/NMB-3(B)

AVISO! Para respeitar os requisitos de conformidade de exposição FCC e IC RF, o dispositivo deve ficar a uma distância de pelo menos 20 cm de todas as pessoas durante a sua operação normal. As antenas usadas para este produto não podem ficar instaladas junto de ou funcionar em conjunto com outros tipos de antenas ou de transmissores.

Avvertissement! Le dispositif doit être placé à une distance d'au moins 20 cm à partir de toutes les personnes au cours de son fonctionnement normal. Les antennes utilisées pour ce produit ne doivent pas être situés ou exploités conjointement avec une autre antenne ou transmetteur.

NOTA: Este equipamento foi testado e está conforme com os limites de um dispositivo digital de Classe B, de acordo com a Parte 15 das Normas da FCC. Estes limites visam garantir proteção razoável contra interferências prejudiciais numa instalação residencial. Este equipamento gera, utiliza e pode emitir energia de radiofrequência e, se não for instalado e utilizado de acordo com as instruções, pode causar interferências prejudiciais nas comunicações por rádio. Porém, não existe nenhuma garante de que não ocorra nenhuma interferência numa instalação específica. Se este equipamento causar uma tal interferência à receção por rádio ou televisão, a qual pode ser determinada ao ligar e desligar o equipamento, o utilizador é encorajado a tentar corrigir a interferência através de uma ou mais das seguintes medidas:

- Reorientação da antena de receção
- Recolocação do controlo de alarme no que diz respeito ao recetor
- Afaste o controlo de alarme do recetor
- Ligue o controlo de alarme a uma tomada diferente para que o controlo de alarme e o recetor se encontrem em distintos circuitos.
- Peça a ajuda do revendedor ou de um técnico de rádio/televisão com experiência.

AVISO! Alterações ou modificações deste equipamento não expressamente autorizadas pelas partes responsáveis pela conformidade (Visonic Ltd.) poderão anular a autoridade do utilizador para operar este equipamento.

Banda de frequência

433,04 MHz - 434,79 MHz

868,0 MHz - 868,6 MHz

868,7 MHz - 869,2 MHz

Potência máxima

10 mW / 10 dBm

14 mW / 11,46 dBm

14 mW / 11,46 dBm



Órgão notificado (2797)

Visonic Ltd., Tel-Aviv, Israel. Detector de fumaça



EN14604: 2005/AC:2008

2019

2797-CPR-713754

Pelo presente, a Visonic Ltd. declara que o tipo de equipamento de rádio SMD-429 PG2 se encontra em conformidade com a Diretiva 2014/53/UE.

Todo o texto da declaração de conformidade da UE está disponível no seguinte endereço de internet: <http://www.visonic.com/download-center>.



03907-18-03215

Este equipamento não tem direito à proteção contra interferência prejudicial e não pode causar interferência em sistemas devidamente autorizados.



R.E.E.E. Declaração de Reciclagem de Produto

Para obter informações referentes à reciclagem deste produto, entre em contato com a empresa da qual originalmente o adquiriu. Se está descartando este produto, e não devolvendo-o para conserto, você deve garantir que ele seja retornado como identificado por seu fornecedor. Este produto não deve ser jogado fora como lixo comum.

Diretiva 2012/19/EC de Resíduos de Equipamentos Elétricos e Eletrônicos.

DAN SMD-429 PG2 Serie Trådløs røg- og varmedetektor

Installations- og betjeningsvejledning

Læs denne brugsanvisning grundigt inden installation og brug af SMD-429 PG2

Introduktion

SMD-429 PG2 er en trådløs fotoelektrisk røg- og varmedetektor med en fastlagt temperaturs- og stigningshastighedsvarmedetektor og en intern piezoelektrisk alarm.

Der findes tre versioner: en 915 MHz til den amerikanske version (UL) og den canadiske version (ULC), en 433 MHz og 868 MHz til den internationale version (EU) og en 433 MHz til den australske version (AUS).

Kompatible enheder

Røgdetektoren er kompatibel med Visonic-kontrolpaneler og Power G-modtagere.

BEMÆRK: Til installationer på UL-oversigten må den kun anvendes sammen med kontrolpaneler på UL-oversigten: PowerMaster-10 og PowerMaster-30 PG2.

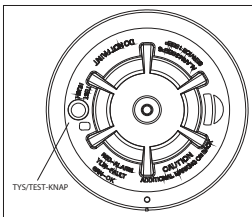

Betjening

Cirka hver 7-8. sekund tester enheden for en røg- eller varmealarmtilstand. Under denne sekvens udfører enheden også selvdiagnostik og kontrollerer sabotager og fejl. Under normal drift blinker den grønne LED hver 60. sekund, og lyd giveren siger ikke noget.

Røgalarm

Røgdetektoren alarmerer, når signalniveauet overskrider "alarm"-tærskelværdien og gendannes automatisk, når signalniveauet falder til under alarm-"gendannelses" tærskelværdien. Under en alarm blinker LED'en rødt én gang i sekundet, og lyd giveren afgiver alarmmønstret for evakuering.

Alarmafbrydelse

Denne røgalarm er forsynet med en automatisk genindstillelig alarmafbrydelsesfunktion. Når sensoren er i alarm, skal du trykke på tasten Test/Silence/Reset for at afbryde den lokale bebudelse af alarmen og sende en alarmgendannelseshændelse til kontrolpanelet. Den røde LED blinker 1 gang i sekundet i op til 7 minutter for at indikere, at alarmen er blevet afbrudt.

Efter en alarm vil den røde LED blinke 1 gang hvert 4. sekund for at indikere, at der er en alarm i hukommelsen. Alarmafbrydelsesfunktionen har en fast tidsindstilling, der desensibiliserer røgalarmlen i 7 minutter.

Alarmafbrydelse deaktiverer ikke røgalarmlen, men reducerer dens røgfølsomhed. Efter afbrudsperioden genoprettes røgalarmlen automatisk til den påtænkte drift. Hvis røg omkring enheden er tæt nok til at antyde en potentielt farlig situation, forbliver den i alarm eller kan hurtigt gå tilbage til alarmtilstanden.

Detektorproblemer

Når detektoren har en generel fejl, blinker den gule LED en gang hvert fjerde sekund, og der er et bip hver gang, der er gået 48 sekunder. Efter 4 timer viser panelet en besked om brandfejl.

Detektor og statusindikation

Status	LEDer	Lydgiver
normal	Grønt blink hver 60. sekund	Fra
Varmealarm	Rødt blink hvert sekund	ANSI S3.41 temporal 3
Varmetest	Rødt blink hvert sekund	ANSI S3.41 temporal 3
Røgalarm	Rødt blink hvert sekund	ANSI S3.41 temporal 3 (tryk på knappen for at dæmpe i 5-10 minutter)
Røgstest (med røg fra dåse)	Rødt blink hvert sekund	ANSI S3.41 temporal 3 (tryk på knappen for at tyste i 5-10 minutter)
Testalarm (tryk på knap)	Rødt blink hvert sekund	ANSI S3.41 temporal 3
Detektorproblemer	Gult blink hvert 4. sekund	Et bip hver gang der er gået 48 sekunder
Lavt batteri	Gult blink hvert 12. sekund	Et bip hvert 48- sekund (tryk på knappen for at dæmpe i 12 timer)
Detektor beskidt	Gult blink hvert 8. sekund	Et bip hver gang der er gået 48 sekunder
Opstart	Rød, gul, grøn blinkesekvens	Ét bip i slutningen af opstartssekvensen
Sabotage	Rød, gul, grøn blinkesekvens hvert 12. sekund	Fra
Dæmpet tilstand	Rødt blink hvert sekund (dæmpet alarm)	Fra
	Gult blink hvert 12. sekund (lavt batteri dæmpet)	Fra

Rengøring af detektor er påkrævet

Når detektoren er beskidt, blinker den gule LED en gang hvert 8 sekund, og der er et bip hver gang, der er gået 48 sekunder. Se afsnittet VEDLIGEHOLDELSE for rengøring af detektoren. Efter 4 timer viser panelet en besked om brandrens.

Varmealarm

Varmedetektoren (kun cULus-versioner) alarmerer, når varmesignalniveauet overskrider varmealarmtærskelværdien (58 °C); og vil automatisk gendannes, når varmesignalniveauet falder til under varmealarmtærskelværdien (gendannelse). Detektoren går også ind i en varmalarmtilstand, når der sker en hurtig stigning i temperaturen over en kort periode. Under en alarm blinker LED'en 1 gang/sekundet, og lyd giver det temporale mønster for evakuering.

Sabotage

Fjernelsen af detektoren fra monteringspladen igangsætter en "sabotage"-transmission. Sabotage tilstanden genskabes, efter detektoren monteres på pladen.

Trådløse transmissioner

En tilsynsmeddelelse transmitteres med 128 sekunder intervaller for SMD-429 PG2. Hvis signalet ikke modtages, fastslår kontrolpanelet, at detektoren mangler.

Detektoren transmitterer følgende:

- **Alarm/alarmgendannelse** – (varme- eller røgalarm). Transmitteres på tidspunktet for forekomsten.
BEMÆRK: Under en alarmtilstand sender detektoren en alarmhændelse til kontrolpanelet. Når tilstanden genoprettes, sender detektoren en alarmgendannelsesbegivenhed til panelet og indstiller alarmgendannelsesindikatoren. Den røde LED blinker 1 gang hvert 4. sekund, indtil Alarm i hukommelse bliver ryddet. Du kan slette alarmgendannelsesindikatoren fra kontrolpanelet, eller trykke på testknappen og holde den nede i 5 sekunder.
- **Sabotage/sabotage gendannelse** – (sabotagekontakt aktiveret) 10 sekunders maksimal forsinkelse ved gendannelse før transmission.
- **Lavt batteri** – (batterispænding falder under tærskelværdi). Batterispændingen testes og transmitteres under et tilsyn eller andre transmissioner.
- **Problem** – (detektorfejlf eller sensorkompensationsgrænse nået). Problemer transmitteres på tidspunktet for forekomsten (ét problem pr. tilsynsinterval).

Batterier

Den trådløse røgvarmealarm drives af 3 AAA batterier (inkluderet). Detektoren kontrollerer regelmæssigt for lavt batteri. Hvis der opdaget et lavt batteri, sender senderen en besked om lavt

batteri til kontrolpanelet, som viser detektorens ID med lavt batteri. Derudover blinker den gule LED fra detektoren hvert 12. sekund. Detektorens lyd giver bipper hvert 48. sekund, og den gule LED fortsætter med at blinke, indtil batterierne bliver udskiftet. Ved at trykke på tisse-knappen afbrydes bippene i 12 timer, hvis der ikke er andre problemer. Batterierne skal udskiftes med nye batterier, når bippene begynder.

Ved lavt batteri deaktiveres testknappen. En anden testmetode er at bruge en aerosol-testgas, som 'Solo A10 smoke detector tester'. Ryst dåsen godt, peg ind mod røgdetektoren og spray kort (ikke mere end 1 sekund) ind mod detektoren. Hvis alarmen ikke går i gang, gentag da hvert 10. sekund, indtil alarmen lyder, eller maks. 1 minut.

NOTE: Hvis alarmen ikke går i gang, skal du kontakte installatøren eller forhandleren for at få et eftersyn.

Installation og udskiftning af batterier

CAUTION: Eksplosionsrisiko hvis batteriet udskiftes med en forkert type. Bortskaf brugte batterier i henhold til producentens anvisninger.

For at udskifte batterier skal følgende trin udføres:

1. Fjern detektoren fra dens monteringsbase ved at dreje detektoren mod uret. Fjern forsigtigt batterierne ved at løfte fra enden "+" ved hjælp af en flad skruetrækker, og bortskaf dem i henhold til lokale regler.
2. For at sikre en ordentlig nedlukningssekvens skal du vente mindst 30 sekunder, inden du isætter nye batterier.
3. Isæt 3 nye AAA-batterier i batterirummet. Isæt batterierne ved at indsætte enden "-" først og derefter trykke enden "+" ned. Hvis batterierne sættes forkert i, skal du fjerne dem forsigtigt ved at løfte dem ud fra "+" enden og sætte dem korrekt i igen.

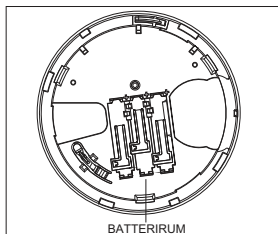

4. Genmonter detektoren på dens monteringsbase ved at dreje detektoren med uret, indtil parringsmærkerne mødes.

5. Efter opstartssekvensen skal den grønne LED blinke en gang hvert 60. sekund for at indikere normal drift. Hvis batterierne ikke er sat korrekt i, vil detektoren ikke virke, og batterierne kan blive beskadiget. Hvis detektoren ikke opstarter, skal du kontrollere, at batterierne er installeret korrekt og fuldt opladet.

6. Test detektoren som senere beskrevet.

KONSTANTE EKSPONERINGER FOR HØJE ELLER LAVE TEMPERATURER ELLER HØJ LUFTFUGTIGHED KAN REDUCERE BATTERIETS LEVETID.

Installationsvejledning

Serien SMD-429 PG2 af trådløse røgdetektorer skal installeres og anvendes i et miljø, der højest har forureningsgraden 2 og over spændinger i kategori II på ikke-farlige steder, og kun indendørs. Udstyret er designet til kun at blive installeret af SERVICEPERSONALE; (SERVICEPERSONALE er defineret som en person, der har den passende tekniske uddannelse og erfaring, som er nødvendig for at være opmærksom på risici, som denne person kan blive udsat for ved udførelse af en opgave og på foranstaltninger til at minimere risici for denne person eller andre personer).

1. Røgdetektorens placering

Forskning har vist, at alle fjendtlige brande i hjemmet skaber røg i større eller mindre grad. Eksperimenter med typiske brande i boliger viser, at detekterbare mængder af røg går forud for detekterbare niveauer af varme i de fleste tilfælde. Af disse årsager bør der installeres røgalarmer uden for hvert soveområde og på hver etage i hjemmet.

Følgende oplysninger er kun vejledende, og det anbefales at undersøge lokale brandkoder og -regler ved lokalisering og installation af røgalarmer. Det anbefales, at der installeres ekstra røgalarmer ud over dem, der kræves for minimal beskyttelse. Yderligere områder, der bør beskyttes, omfatter: kælderen; soveværelser, især hvor rygere sover; spisestuer; ovn og bryggere; og alle gange der ikke er beskyttet af de påkrævede enheder. På glatte lofter kan detektorer være adskilt 9,1 m fra hinanden som udgangspunkt. Andre afstande kan være påkrævet afhængigt af loftshøjde, luftens bevægelser, tilstedeværelse af bjælker, uisolerede lofter osv. Kontakt National Fire Alarm Code NFPA 72, CAN/ULC-S553 eller andre relevante nationale standarder for installationsanbefalinger.

- Du må ikke placere røgdetektorer i den øverste del af spidse eller gavlede lofter; det døde lufttrum på disse steder kan forhindre enheden i at detektere røg.
- Undgå områder med turbulent luftstrøm som f.eks. nær døre, ventilatorer eller vinduer. Hurtig luftbevægelse omkring detektoren kan forhindre røg i at komme ind i enheden.
- Lad være med at placere detektorer i områder med høj luftfugtighed.

- Lad være med at placere detektorer i områder, hvor temperaturen bliver højere end 38 °C eller lavere end 5 °C.
- I USA skal røgdetektorer altid installeres i overensstemmelse med kapitel 29 i NFPA 72, som er den nationale brandalarmkode: 29.5.1.1.

Hvor det kræves af gældende love, bestemmelser eller standarder for en bestemt anvendelsestype, skal godkendte røgalarmer med enkelte og flere enheder installeres på følgende måde:

1. I alle soverum og gæsteværelser.
2. Udenfor alle separate bolig-/hvileområder; inden for 6,4 m afstand af alle døre til soveværelser, afstanden målt efter rejsebanen.
3. På alle etager af en boligenhed, herunder kældre.
4. På alle etager af bosteder og plejeboliger (små anlæg), herunder kældre og eksklusive krybekældre og ufærdige loftsrum.
5. I beboelsesområderne af en gæstesuite.
6. I beboelsesområderne på et bosted og plejebolig (lille anlæg).

BEMÆRK: I Australien må enheden ikke installeres på steder, hvor den normale omgivelsetemperatur er lavere end 5 °C eller højere end 45 °C.

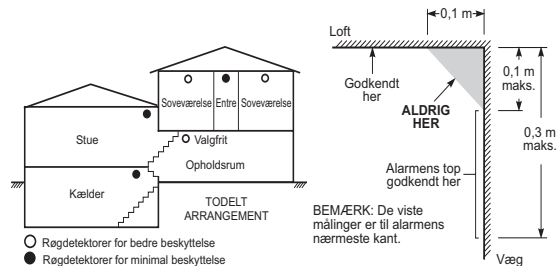
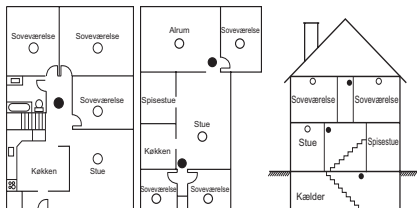

2. Montér røgdetektorens bagplade

BEMÆRK: Alarmen må kun installeres af en sagkyndig ingeniør eller tekniker. Røgdetektorer må ikke anvendes sammen med røgdetektorværn, medmindre kombinationen er blevet vurderet og fundet egnet til det formål.

Når et passende sted er fundet, monteres detektorens bagplade. Installér monteringsbasen i loftet eller på væggen (hvis lokale bestemmelser tillader det) ved hjælp af skruesteder efter behov. Brug de to skruer og ankre, der følger med. Placer basen, så skrueeringerne, og fastgør dem.

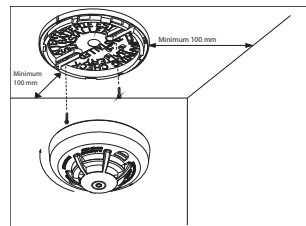

3. Montering

Montér detektoren inde i basen ved at tipasse den over basen. Detektorens indstillingshak skal være lidt forskudt af monteringsbasens sabotagefrigivelsesknop. Drej derefter detektoren med uret, indtil den klikker på plads.

Hvis der er behov for at aktivere den indbyggede sikring mod modificering, fjern da forsigtigt tapen på bagpladen, som vist på følgende billede.

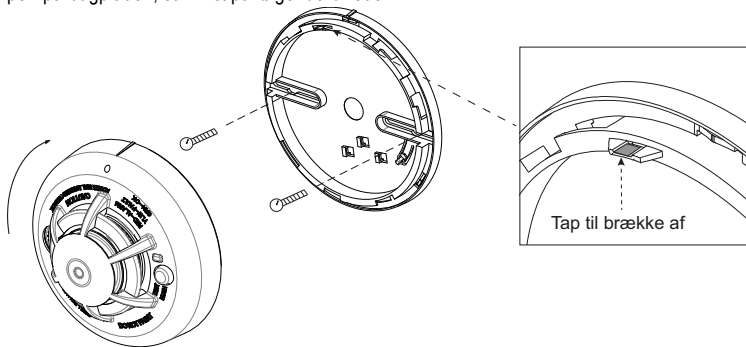

4. Enhedsregistrering

Det 7-cifrede serienummer på bagsiden af røgdetektoretuiet skal registreres på alarmsystemets kontrolpanel. Se modtagerinstallationsmanualen, og følg registreringsproceduren. For placeringsstøt fjernes detektoren fra bagpladen i et sekund (sabotage) og genmonteres derefter. Vent mindst 30 sekunder for testresultatet, før du aktiverer den igen.

En generel beskrivelse af proceduren findes i følgende rutediagram:

Trin Fremgangsmåde

- 1 Se installationsmanualen for det alarmsystem, som enheden bliver registreret i, for at sikre, at de korrekte trin anvendes.
- 2 Indtast indstillingen Enhedsregistrering via den angivne metode, og vælg den relevante mulighed for at tilføje den nye enhed.
- 3 Registrér enheden ved at indsætte batterierne for at tænde enheden, og indtast enhedens ID. For eksempel ID nr. 202-XXXX.
BEMÆRK: Ved registrering af SMD-429-detektoren til PowerMaster-paneler med version 19.4 eller lavere, skal detektoren registreres som røg- og bevægelsesdetektor ID 201-xxxx, og markeres som Smoke and Heat på panelet.

- 4 Vælg det ønskede zonenummer.
- 5 Konfigurer eventuelle enhedsparametre, der kræves. Gå ind i menuen **DEV SETTINGS** og vælg de nødvendige indstillinger for at konfigurere detektoren:

Valgmulighed	Konfigurationsvejledning
Indbrudssirene	Vælg for at aktivere en indbrudsalarm. Valgmuligheder: TIL eller FRA (standard)
Brandsirene	Vælg for at aktivere en brandalarm. Valgmuligheder: TIL eller FRA (standard)
Gas/co-sirene	Vælg for at aktivere en gasalarm. Valgmuligheder: TIL eller FRA (standard)
Oversvømmelsessirene	Vælg for at aktivere en oversvømmelsesalarm. Valgmuligheder: TIL eller FRA (standard)
- 6 Montér og test detektoren. Se Test af røgdetektor-enheden for oplysninger om test af enheden. Derudover skal du se alarmsystemets installationsmanual, som enheden er registreret til, for andre testprocedurer, der er påkrævet.

5. Testenhed

BEMÆRK: Den centrale overvågningsstation, hvis den anvendes, skal underrettes, inden testen genereres. Dette forhindrer en falsk alarm og et unødvendigt svar fra den centrale overvågningsstation.

Igangsæt testen ved at trykke på testknappen i mindst 5 sekunder. Alarmaktivering er angivet ved den blinkende, røde LED, lyd giveren og overførsel af alarmsignalet til kontrolpanelet. Detektoren genoprettes til normal, når testknappen slippes.

BEMÆRK: Lad der gå mindst 20 sekunder efter opstart og efter test, alarm eller genindlæsning efter sabotage.

BEMÆRK: Hvis detektoren er i en af følgende tilstande, når en test påbegyndes, går den ikke i en alarmtilstand:

- Kompensationsproblemer
- Andre interne fejl, der ville kunne forhindre en røg- eller varmealarm

Instruktioner til ejeren

Brandsikkerhed i hjemmet

De fleste brande opstår i hjemmet, og for at minimere denne risiko anbefales det, at der udføres en brandsikkerhedsrevision af husstanden, og at der udvikles en flugtplan for familien.

Brandsikkerhedsrevision af husstanden

1. Er alle elektriske apparater og stikkontakter i sikker stand? Tjek for flossede ledninger, overbelastede belysningskredsløb osv. Hvis du er usikker på tilstanden af dine elektriske apparater eller tjenesteydelser i hjemmet, skal du få en professionel vurdering.
2. Opbevares alle brandfarlige væsker sikkert i lukkede beholdere og i et køligt og godt ventileret område? Rengøring af enheden med brandfarlige væsker bør undgås.
3. Er farlige materialer f.eks. tændstikker uden for børns rækkevidde?
4. Er ovne og brændeovnsapparater korrekt installeret, rene og i god stand? Hvis du er i tvivl, skal du få en professionel vurdering.

Flugtplan for familien

Der er ofte meget lidt tid, mellem at man opdager en brand, og til den bliver dødbringende. På grund af dette er det meget vigtigt, at der udvikles en flugtplan for familien, og at den øves.

- Alle familiemedlemmer skal deltage i flugtplanen.
- Undersøg mulige flugtveje fra alle steder inde i huset. Da mange brande opstår om natten, bør man være særlig opmærksom på flugtveje fra soverum.
- Det er vigtigt, at det er muligt at flygte fra et soverum uden at åbne den indvendige dør. Overvej følgende, når du laver dine flugtplaner:
 - Sørg for, at døre og vinduer, der åbner til at komme udenfor, let kan åbnes. Sørg for, at de ikke sidder fast grundet maling, og at låsemekanismerne fungerer nemt.
 - Hvis åbning eller brug af udgangen er for svær for børn, ældre eller handicappede, skal der udvikles planer for, hvordan de reddes. Denne plan omfatter også at sikre, at de, der skal udføre redningen, hurtigt kan høre brandadvarselssignalet.
 - Hvis udgangen ikke er i stueplan, skal der være en godkendt brandstige eller reb, samt træning i dens brug.
 - Udgange i stueplan skal holdes frie. Sørg for at fjerne sne fra udvendige terrassedøre om vinteren, og at udendørs møbler eller udstyr ikke blokerer udgange.
- Familien skal have et forudbestemt samlingspunkt, hvor man kan få overblik over alle; for eksempel på den anden side af vejen eller ved naboens hus.
- Når alle er ude af huset, så ring til brandvæsenet.

- En god plan lægger vægt på en hurtig flugt. Lad være med at undersøge først eller forsøge at bekæmpe ilden, og forsøg ikke at redde ejendele eller værdigenstande ud, da dette tager tid. Når du er ude, skal du ikke gå ind i huset igen; vent på brandvæsenet.
- Skriv planen ned, og øv den ofte, så hvis der nogensinde skulle opstå en nødsituation, vil alle vide, hvad de skal gøre. Gå gennem planen, når forholdene ændrer sig; for eksempel når der er flere eller færre familiemedlemmer i hjemmet, eller hvis der er ændringer på/i huset.
- Sørg for, at dit brandvarslingssystem virker ved at foretage ugentlige tests. Hvis du er i tvivl om, om systemet virker, skal du kontakte din røgdetektorinstallatør eller -forhandler.
- Det anbefales, at du kontakter dit lokale brandvæsen og anmoder om yderligere oplysninger om brandsikkerhed i hjemmet og flugtplanlægning. Hvis det er muligt, så få den lokale ansvarshavende i brandvæsenet til at foretage en brandsikkerhedsinspektion hjemme hos dig.

Test af din røgdetektor

Følg testproceduren, der er beskrevet her, eller kontakt din røgdetektorforhandler eller -installatør for testinstruktioner. Det anbefales at teste hele alarmsystemet mindst én gang om ugen for at kontrollere driften af alle systemfunktioner.

Test af røgdetektor-enheden

Start testen ved at trykke på testknappen i 5 sekunder; lydgifveren laver biplyde under dette. Tryk på knappen, indtil enhedens alarm lyder, og en alarm bør blive sendt til kontrolpanelet. Når knappen slippes, bør alarmen ophøre. Hvis dette ikke sker, skal du sørge for, at batterierne er den korrekte type, er i god stand og er installeret korrekt. Efter at have afsluttet funktionskontrollen af røgdetektoren skal du kontrollere enhedens sensorammer for at sikre korrekt drift. For at teste sensorammeret kan du bruge en aerosol-testgas, som 'Solo A10 smoke detector tester'. Ryst dåsen godt, peg ind mod røgdetektoren og spray kort (ikke mere end 1 sekund) ind mod detektoren. Hvis alarmen ikke går i gang, gentag da hvert 10. sekund, indtil alarmen lyder, eller maks. 1 minut. Hvis røgdetektoren ikke fungerer korrekt, skal du kontakte din røgdetektorinstallatør eller -forhandler for et eftersyn.

Test af røgdetektoren

Inden du tester, skal du gøre følgende:

1. Indsæt batteriet, og monter derefter detektoren på beslaget, inden du foretager røgdetektor testen.
2. Vent 2 minutter, efter batteriet er sat i, til du tester den. Detektoren går i lokal diagnostisk testtilstand i 15 minutter.

3. Det anbefales at udføre den periodiske test og bruge enten installererkoden (Installer Diagnostic Mode) eller brugerkoden (User Diagnostic Mode) til at teste.

CAUTION: Den diagnostiske test kan ikke udføres, når sabotagen er åben.

Tryk på og hold testknappen nede i 2 sekunder. Når knappen slippes, sker følgende sekvens af hændelser; den røde LED lyser i et halvt sekund > slukkes et halvt sekund.

Dette efterfølges af 2 høje alarmbip, og samtidig blinker den røde LED. I testtilstand tester detektoren røg-, varme- og batterifunktioner.

Hvis detektoren er i diagnostisk tilstand, udfører detektoren den diagnostiske test som beskrevet nedenfor.

Måder til at angive følsomhed

Hvis detektoren indikerer 'Detector Dirty' med et guld LED-blink hvert 8. sekund, et bip hvert 48. sekund og en besked om brandrens på panelet, så kan detektorens indbyggede driftkompensation ikke længere kompensere for dannelse af støv og snavs og vil måske ikke være inden for den markerede følsomhed længere. Hvis detektoren indikerer 'Normal' med et grønt LED-blink hvert 60. sekund, er den inden for det markerede følsomhedsområde.

BEMÆRK: Hvis panelet viser en besked om brandrens, skal du kontakte installatøren eller forhandleren for at få et eftersyn.

Diagnostisk test

Følgende sekvens af hændelser sker under en diagnostisk test:

- A. Detektoren foretager en test af forbindelseskvaliteten.
Bemærk: Detektoren skal være i lokal eller diagnostisk tilstand for at kunne foretage test af forbindelseskvaliteten.
Hvis du trykker på testknappen i mere end 6 sekunder i diagnostisk tilstand, sendes en alarmmeddelelse til panelet, og et Temporal-3-alarmsignal lyder.. Efter at denne sekvens er afsluttet, reagerer panelet ved at sende en "Alarm i hukommelse"-besked til enheden.
- B. Ved afslutningen af diagnosetesten blinker LED'en tre gange. Følgende tabel angiver den modtagne signalstyrke.

LED-svar	Grøn LED blinker	Orange LED blinker	Rød LED blinker	Ingen blink
Modtagelse	Stærk	God	Svag	Parret, ingen kommunikation

VIGTIGT! Der skal bekræftes en stabil modtagelse.. Derfor er en "svag" signalstyrke ikke acceptabelt. Hvis du modtager et "svagt" signal fra enheden, flyt den til nyt sted og test igen indtil der modtages en "god" eller "stærk" signalstyrke. For UL/CUL-installationer skal testresultaterne være "stærke". Se installationsvejledningen til alarmsystemerne for detaljerede diagnostiske tests.

Vedligeholdelse for ejeren

Røgdetektoren er designet til at kræve mindst mulig vedligeholdelse. Hvis etuiet bliver støvet, skal du støvsuge det med en lille børste. Hvis etuiet er fedtet, skal du tørre det af forsigtigt med en blød klud, der er fugtet med sæbevand.

Skil aldrig røgdetektoren ad; der er ingen brugerbetjenelige dele inde i enheden. Du må kun fjerne detektoren fra bagpladen for at udskifte batterierne, hvis dette ikke udføres af installatøren. Når du udskifter batterierne, skal du følge instruktionerne i installationsvejledningen. Du må aldrig male enheden. Maling kan forhindre røg i at komme ind i enheden. Hvis du planlægger renoveringer eller maling, skal du være forsigtig for at undgå at støv, maling eller kemikalier kontaminerer detektoren.

Hvis enheden er placeret i et område, hvor den udsættes for store mængder støv eller insekter og forårsager falske alarmer, kan et eftersyn være påkrævet; kontakt din røgdetektorinstallatør eller -forhandler.

Test- og vedligeholdelsesprocedurer skal være i overensstemmelse med CAN/ULC-S552-14..

Specifikationer

- **Retsakter:** UL268/ULC-S531 915 MHz
- **Diameter:** 125 mm
- **Højde:** 63 mm
- **Vægt (med batteri):** 243 g
- **Farve:** Hvid
- **Afstandsbedømmelse:** 21,3 m
- **Alarmfølsomhed (grænse) 915 MHz (cULus):** 1,26 - 2,39 %/ fod tilsløring
- **Alarmfølsomhed (grænse) 433 MHz / 868 MHz** overholder EN14604
- **Hørbart signal (ANSI Temporal 3):** 85 dBA minimum i alarm
- **Lydgivers alarmpattern:** 915 MHz kun; **Evakuering temporalt mønster:** 433 MHz EU/ 868 MHz
- **Driftstemperatur:** 4,4 °C - 37,8 °C
- **Driftstemperatur med varmedetektor:** 0 °C – 37,8 °C
- **Driftstemperatur for røgalarm:** 433 MHz 5 °C – 45 °C; type A fotoelektrisk røgalarm (Australien)
- **Fugtighed:** 15 % – 90 % RH, ikke-kondenserende

- **Godkendte batterier:** EN: 3 AAA, Duracell MN2400.
UL: 3 AAA, Energizer E92 or Duracell Procell PC2400.
- **Tilsynstransmissionsfrekvens:** 433 MHz / 868 MHz / 915 MHz 128 sekunder-intervaller
- **Maksimal Tx-effekt:** 433,22 MHz - 434,64 MHz: 10 mW/10 dBm, 868,0 MHz - 868,6 MHz: 14 mW/11,46 dBm, 868,7 MHz - 869,2 MHz: 14 mW/11,46 dBm
- **Lav batteri-detektion:** Lavt batteri 14 dage tilbage
- **Modulation:** GFSK
- **Oprindelsesland:** Fremstillet i USA

GARANTI

Visonic Limited ("producenten") garanterer alene produktet ("produktet") i forhold til den oprindelige køber ("køberen") hvad angår fejl i udførsel og materiale ved normalt brug af produktet i en periode på tolv (12) måneder efter forsendelsesdatoen fra producenten. Denne garanti er absolut betinget af, at Produktet er blevet korrekt installeret, vedligeholdt og anvendt under normale tilstande i overensstemmelse med Producentens anbefalede installations- og driftvejledning. Produkter, der er blevet defekte af alle andre årsager, efter Producentens skøn, såsom forkert installation, manglende overholdelse af anbefalede installations- og betjeningsinstruktioner, forsømmelse, forsætlig skade, misbrug eller hærværk, utilsigtet skade, ændring eller indgreb eller reparation af enhver anden end Producenten, er ikke omfattet af denne garanti. Der er absolut ingen garanti på software, og alle softwareprodukter sælges som en brugerlicens under de betingelser, der gælder under licensaftalen, der følger med et sådant produktet. Producenten garanterer ikke at dette produkt ikke kan kompromitteres og/eller omgås eller at produktet vil forhindre enhver død og/eller personske og/eller materielle skader, som følge af indbrud, røveri, brand eller andet, eller at produktet i alle tilfælde vil levere en passende advarsel eller beskyttelse. Hvis Produktet er korrekt installeret og vedligeholdt, reducerer det kun risikoen for sådanne hændelser uden advarsel og det er ikke en garanti eller forsikring om at sådanne hændelser ikke vil forekomme. Forholder der gør garantien ugyldig: Garantien gælder kun fejl i enkelte dele og udførsel som følge af normal brug af produktet. Den dækker ikke: * skader opstået under forsendelse eller håndtering; * skader som følge af katastrofer f.eks. ildebrand, oversvømmelse, jordskælv eller lynnedslag; * skade som følge af årsager, som sælger ikke har indflydelse på, fx for kraftig spænding, mekaniske stød eller vandskade; * skade som følge af uautoriseret udvidelse, ændring eller eksterne dele, som anvendes sammen med eller i forbindelse til produktet; * skade som følge af ekstraudstyr (medmindre det leveres af sælgeren); * defekter som følge af, at produktet ikke er blevet installeret i et egnet miljø; * skade som følge af brug af produktet til andet formål end det tiltænkte; * skade fra forkert vedligeholdelse; * skade, der opstår fra enhver anden misbrug, forkert håndtering eller ukorrekt

anvendelse af produkterne. Garantien dækker ikke: Udover forhold, der gør garantien ugyldig, dækkes følgende ikke af garantien: (i) forsendelsesomkostninger til værksted; (ii) toldafgifter eller moms, der opkræves; (iii) produkter som ikke identificeres med sælgers produktmærke og vareparti eller serienummer; (iv) produkter der adskilles eller repareres, så de påvirker ydeevnen negativt eller forhindrer tilstrækkeligt eftersyn eller test for at kunne kontrollere et erstatningskrav. Adgangskort eller tilsvarende, der returneres til udskiftning under garantien, refunderes eller erstattes efter sælgers valg. Denne garanti er eksklusiv og udtrykkelig i stedet for alle andre garantier, forpligtelser eller hæftelser, uanset om skriftlig, mundtlig, udtrykkelig eller underforstået, inklusive enhver garanti for salgbarhed eller egnethed til et bestemt formål eller andet. I intet tilfælde skal Producenten være ansvarlig overfor nogen, for eventuelle følgeskader eller hændelige skader ved misligholdelse af denne garanti eller nogen andre garantier af nogen art, som ovennævnte. Producenten kan under ingen omstændigheder være ansvarlig for nogen specielle, indirekte, tilfældige, betingede eller strafferstatninger eller for tab, skader eller omkostninger, herunder mistet anvendelse, overskud, indtægter, eller goodwill, som direkte eller indirekte følge af Købers brug eller manglende evne at bruge Produktet, eller for tab eller odelæggelse af anden ejendom eller fra nogen anden årsag, også selv om Producenten er blevet underrettet om muligheden for sådanne skader. Producenten har intet ansvar for eventuelle dødsfald, personlige og/eller personske og/eller skade på ejendom eller andet tab hverken direkte, indirekte, tilfældige, følgeskader eller andet, baseret på en påstand om, at Produktets funktion svigtede. MEN HVIS PRODUCENTEN HOLDES ANSVARLIG, DIREKTE ELLER INDIREKTE, FOR TAB ELLER SKADER, DER OPSTÅR UNDER DENNE BEGRÆNSEDE GARANTI, KAN PRODUCENTENS MAKSIMALE ANSVAR (HVIS NOGET) IKKE I NOGET TILFÆLDE OVERSTIGE KØBSPRISEN FOR BERØRTE PRODUKTET, HVILKET FASTSÆTTES SOM EN SKADESERSTATNING OG IKKE SOM EN STRAF, OG SKAL VÆRE DET FULDSTÆNDIGE OG EKSKLUSIVE RETSMIDDEL MOD PRODUCENTEN. NOGLE JURISDIKTIONER TILLADER IKKE UDELUKKELSE ELLER BEGRÆNSNING AF TILFÆLDIGE ELLER FØLGESKADER, SÅ DISSE BEGRÆNSNINGER GÆLDER MULIGVIS IKKE UNDER VISSE OMSTÆNDIGHEDER. Ved at acceptere levering af Produktet, godkender Køber de nævnte betingelser for salg og garanti, og han accepterer at have modtaget information herom. Producenten har intet ansvar som følge af en påvirkning og/eller fejlfunktion af nogen telekommunikation eller elektronisk udstyr eller nogen programmer. Producenternes forpligtelser i henhold til denne garanti er begrænset til reparation og/eller ombytning efter producentens skøn af ethvert Produkt eller en del heraf, som kan vise sig at være defekte. Enhver reparation og/eller ombytning vil ikke forlænge den oprindelige garantiperiode. Producenten er ikke ansvarlig for omkostninger til nedtagning og/eller geninstallation. For at opnå denne garanti skal Produktet returneres til Producenten med forudbetalt fragt og være forsikret. Alle fragt- og

forsikringsomkostninger er Købers ansvar og er ikke omfattet af denne garanti. Denne garanti vil ikke blive modificeret, ændret eller udvidet, og producenten giver ikke nogen person tilladelse til at handle på sine vegne i modifikationen, ændringen eller udvidelsen af denne garanti. Denne er kun gældende for Produktet. Alle produkter, tilbehør eller andet udstyr anvendt i forbindelse med Produktet, inklusive batterier, er dækket alene af deres egen garanti, hvis nogen. Producenten er ikke ansvarlig for eventuelle skader eller tab, hverken direkte, indirekte, tilfældige, følgeskader eller på anden måde, som er forårsaget af fejl på Produktet som følge af produkter, tilbehør eller andet udstyr, inklusive batterier, der anvendes i forbindelse med Produkterne. Denne garanti er eksklusiv for den oprindelige Køber og kan ikke overføres. Denne garanti er et tillæg til og påvirker ikke dine juridiske rettigheder. Enhver bestemmelse i denne garanti, som er i strid med loven i den stat eller land hvor Produktet er leveret, finder ikke anvendelse. Gældende lov: Denne ansvarsfraskrivelse vedr. garanti og begrænset garanti er underlagt gældende lokal lov i Israel. Advarsel/Brugeren skal følge Producentens installations- og operationelle instrukser, herunder test af Produktet og hele dettes system mindst en gang om ugen, og at tage alle nødvendige forholdsregler for hans/hendes sikkerhed og beskyttelse af hans/hendes ejendom.* I tilfælde af uoverensstemmelse, modstridende oplysninger eller fortolkning af den engelske version af garantien og øvrige versioner, er den engelske version gældende.

Lovgivningsmæssige oplysninger

Røgælmen SMD-429 PG2 har en anbefalet levetid på 10 år under normale brugsbetingelser. Se den etiket, der sidder på enheden, som angiver det anbefalede udskiftningsår.

BEMÆRK: I Australien må enheden ikke installeres på steder, hvor den normale omgivelsestemperatur er lavere end 5 °C eller højere end 45 °C.

Denne manual skal bruges sammen med installationsmanualen til alarmstyringspanelet. Alle instruktionerne i denne manual skal overholdes.

Erklæring om FCC- og IC-overensstemmelse

FORSIGTIG: Ændringer eller modifikationer, der ikke er udtrykkeligt godkendt af Visonic kan annullere din ret til at bruge dette udstyr.

Bogstaverne "IC:" indikerer, at dette er et certificeringsnummer fra Innovations-, videnskabs- og økonomisk udvikling Canada. Denne enhed er i overensstemmelse med afsnit 15 i FCC-reglerne og med Industry Canada-licensundtagelser for RSS-standard(er). Betjening er underlagt følgende to betingelser: (1) Enheden må ikke forårsage skadelig interferens, og (2) denne enhed skal acceptere enhver interferens der modtages eller kan forårsage uønsket drift.

Til Industry Canada: Le présent appareil est conforme aux CNR d'ISED Canada applicables aux appareils radio exempts de licence. L'exploitation est autorisée aux deux conditions suivantes : (1) l'appareil ne doit pas produire de brouillage, et (2) l'utilisateur de l'appareil doit accepter tout brouillage radioélectrique subi, même si le brouillage est susceptible d'en compromettre le fonctionnement.

Dette digitale apparat i klasse B er i overensstemmelse med det canadiske ICES-003.

Cet appareil numérique de la classe B est conforme à la norme NMB-003 du Canada.

CAN ICES-3 (B)/NMB-3(B)

ADVARSEL: For at overholde FCC- og IC-overensstemmelseskravene vedrørende RF-eksponering, skal enheden placeres i en afstand af mindst 20 cm fra alle personer under normal drift. Antennerne der anvendes til dette produkt må ikke placeres sammen eller bruges sammen med nogen anden antenne eller sender.

Avvertissement! Le dispositif doit être placé à une distance d'au moins 20 cm à partir de toutes les personnes au cours de son fonctionnement normal. Les antennes utilisées pour ce produit ne doivent pas être situées ou exploitées conjointement avec une autre antenne ou transmetteur.

BEMÆRK: Dette udstyr er blevet testet og fundet i overensstemmelse med grænserne for en klasse B-digital enhed i henhold til afsnit 15 i FCC-reglerne. Disse grænser er designet til at give en rimelig beskyttelse mod skadelig interferens i en boligområdeinstallation. Dette udstyr genererer, bruger og kan udstråle radiofrekvensenergi, og hvis det ikke installeres og bruges i overensstemmelse med instruktionerne, kan det forårsage skadelig interferens på radiokommunikation. Der er dog ingen garanti for, at interferens ikke kan opstå i en bestemt installation. Hvis dette udstyr forårsager en skadelig interferens for radio- eller tv-mottagelse, som kan bekæmpes ved at tænde og slukke for udstyret, opfordres brugeren til at forsøge at rette interferensen ved en eller flere af følgende foranstaltninger:

- Drej modtagerantennen
- Flyt alarmstyringen i forhold til modtageren
- Flyt alarmstyringen væk fra modtageren
- Tilslut alarmstyringen til en anden stikkontakt, så alarmstyringen og modtageren er på forskellige kredsløb.
- Kontakt forhandleren eller en erfarer radio/tv-tekniker for hjælp.

ADVARSEL: Ændringer eller modifikationer af dette udstyr, der ikke er udtrykkeligt godkendt af den ansvarlige for overensstemmelse (Visonic Ltd.), kan ugyldiggøre brugerens ret til at benytte udstyret.

Frekvensbånd

433,04 MHz – 434,79 MHz

868,0 MHz – 868,6 MHz

868,7 MHz – 869,2 MHz

Maksimal effekt

10 mW / 10 dBm

14 mW / 11,46 dBm

14 mW / 11,46 dBm



Bemyndiget organ (2797)

Visonic Ltd., Tel-Aviv, Israel Røgælmenhed

2019

EN14604: 2005/AC:2009

2797-CPR-713754



Visonic Ltd. erklærer hermed, at radioudstyrstypen SMD-429 PG2 er i overensstemmelse med direktiv 2014/53/EU.

Den fulde ordlyd af EU-overensstemmelseserklæringen er tilgængelig på følgende internetadresse: <http://www.visonic.com/download-center>.



W.E.E.E. Erklæring om produktgenanvendelse

For information om genanvendelse af dette produkt, skal du kontakte firmaet hvor du oprindeligt købte produktet. Hvis du kasserer produktet og ikke returnerer det til reparation, så skal du sikre, at det returneres som angivet af din leverandør. Dette produkt må ikke smides væk med hverdagsaffald.

Direktiv 2012/19/EF om affald af elektrisk og elektronisk udstyr.

NOR SMD-429 PG2-serien trådløs røyk- og varmedetektor

Monterings- og bruksanvisninger

Les dette instruksjonsarket nøye før montering og bruk av SMD-429 PG2

Introduksjon

SMD-429 PG2 er en trådløs fotoelektrisk røyk- og varmedetektor med festsatt oppdagelse av temperatur og grad av varmeøkning, samt en intern piezoelektrisk alarm.

Følgende tre versjoner er tilgjengelige: en versjon med 915 MHz for USA (UL) og Canada (ULC), en internasjonal versjon med 433 MHz og 868 MHz (EU) og en versjon med 433 MHz for Australia (AUS).

Kompatible enheter

Røykvarsleren er kompatibel med Visonic-kontrollpaneler og Power G-mottakere.

MERK: Bare bruk i samsvar med UL-oppførte kontrollpaneler for UL-oppførte installasjoner: PowerMaster-10 og PowerMaster-30 PG2.

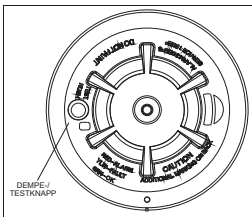

Drift

Omtrent hvert 7.–8. sekund undersøker enheten omgivelsene for en eventuelle røyk- eller varmeforhold. Under denne sekvensen utfører også enheten selvdiagnostikk og kontrollerer eventuelle defekter og feil. Under normal drift blinker den grønne LED-lampen hvert 60. sekund, uten å spille av lyd.

Røykalarm

Røykvarsleren varsler når signalnivået overskrider «alarm»-terskelen og tilbakestiller automatisk når signalnivået faller under «tilbakestilling»-terskelen for alarm. Ved alarm blinker LED-lampen en gang hvert sekund og høyttaleren spiller av evakueringsringsmønsteret.

Demping av alarm

Røykalarmen er utstyrt med en automatisk tilbakestillbar funksjon for demping av alarm. Når sensoren varsler, trykk på knappen for test/demp/tilbakestill for å dempe alarmens lokale varsling og sende en tilbakestillingshendelse for alarmen til kontrollpanelet. Den røde LED-lampen blinker en gang hvert sekund i opptil 7 minutter for å indikere at alarmen har blitt dempet.

Etter at en alarm vil den røde LED-lampen blinke en gang hvert fjerde sekund for å indikere alarm i minne. Funksjonen for demping av alarm har en festsatt tidsinnstilling som setter ned røykvarslerefs følsomhet i 7 minutter.

Demping av alarm deaktiverer ikke røykalarmen, men reduserer heller røykfølsomheten. Etter den dempede perioden tilbakestilles røykalarmen automatisk til vanlig drift. Hvis røyk rundt enheten er så tett at det antyder en potensielt farlig situasjon, stopper ikke alarmen eller varsleren kan gå raskt tilbake til alarmtilstand.

Varslerproblemer

Når varsleren har en generell feil, blinker den gule LED-lampen en gang hvert fjerde sekund og spiller av et pip hvert 48. sekund. Etter 4 timer vil panelet vise en melding om brannfare.

Varsler- og statusindikasjon

Status	LED-lys	Høytaler
Standard	Grønt blink hvert 60. sekund	Av
Varmealarm	Rødt blink hvert sekund	ANSI S3.41 temporal 3
Varmetest	Rødt blink hvert sekund	ANSI S3.41 temporal 3
Røykalarm	Rødt blink hvert sekund	ANSI S3.41 temporal 3 (trykk knappen for å dempe i 5-10 minutter)
Røyktest (med røyk på boks)	Rødt blink hvert sekund	ANSI S3.41 temporal 3 (trykk knappen for å dempe i 5-10 minutter)
Testalarm (tastetrykk)	Rødt blink hvert sekund	ANSI S3.41 temporal 3
Varslerproblemer	Gult blink hvert 4. sekund	Ett pip hvert 48. sekund
Lavt batteri	Gult blink hvert 12. sekund	Ett bip hvert 48 sekund (trykk knappen for å dempe i 12 timer)
Skitten detektor	Gult blink hvert 8. sekund	Ett pip hvert 48. sekund
Oppstart	Rød, gul, grønn blinkesekvens	Ett pip på slutten av oppstartssekvensen
Sabotasje	Rød, gul, grønn blinkesekvens hvert 12. sekund	Av
Dempet modus	Rødt blink hvert sekund (alarm dempet)	Av
	Gult blink hvert 12. sekund (lavt batteri dempet)	Av

Rengjøring av varsler nødvendig

Når varsleren er skitten, blinker den gule LED-lampen en gang hvert 8. sekund og spiller av et pip hvert 48. sekund. Se VEDLIKEHOLD-delen for rengjøring av varsleren. Etter 4 timer vil panelet vise en melding om fjern brann.

Varmealarm

Varmedetektoren (kun cULus-versjoner) varsler når varmesignalnivået overskrider terskelen for varmealarm (135 °F / 58 °C), og vil automatisk tilbakestille når signalnivået for varme faller under terskelen for varmealarm (tilbakestill). Detektoren går også inn i en varmealarmtilstand når temperaturen øker raskt på kort tid. Ved alarm blinker LED-lampen hvert sekund og høytaleren spiller av evakueringstidsmønsteret.

Sabotasje

Hvis detektoren fjernes fra monteringsplaten, vil det starte en «defekt»-overføring. Defekttilstanden tilbakestilles når detektoren monteres på platen igjen.

Trådløs overføring

En overvåkingsmelding overføres ved 128 sekunder intervaller for SMD-429 PG2. Hvis signalet ikke blir mottatt, slår kontrollpanelet fast at varsleren mangler.

Varsleren overfører følgende:

- **Alarm / tilbakestilling av alarm** – (varme- eller røykalarm). Overføres ved hendelsestidspunktet.
MERK: Under alarmtilstand sender varsleren en alarmhendelse til kontrollpanelet. Når tilstanden er tilbakestilt, sender varsleren en hendelse for tilbakestilling av alarm til panelet og angir indikatoren for tilbakestilling av alarm. Den røde LED-lampen blinker en gang hvert 4 sekund inntil alarmen i minnet har blitt slettet. Du kan slette gjenopprett alarm indikatoren fra kontrollpanelet, eller trykk og hold inne testknappen i fem sekunder.
- **Justering / tilbakestilling av justering** – (justeringsbryter aktivert) maksimalt 10 sekunders forsinkelse på tilbakestilling før overføring.
- **Lavt batteri** – (batterispennning faller under terskelen). Batterispennning testes og overføres ved tilsyn eller andre overføringer.
- **Problemer** – (varslingsfeil eller grensen for sensorkompensasjon nådd). Problemer overføres ved hendelsestidspunktet (ett problem per tilsynsintervall).

Batterier

Den trådløse røyk- og varmealarmen drives av 3 AAA-batterier av typen (inkludert). Varsleren kontrollerer jevnlig for lavt batteri. Ved lavt batteri overfører senderen en melding for lavt batteri til kontrollpanelet, som viser varslersens ID ved lavt batteri. I tillegg blinker den gule LED-lampen hvert 12. sekund. Varslerens høytaler piper hvert 48. sekund og den gule LED-lampen fortsetter å blinke til batteriene er byttet. Hvis du trykker på dempeknappen, vil det dempe pipene i 12 timer så lenge det ikke oppstår andre problemtilstander. Batteriene må byttes med nye batterier når varsleren begynner å pipe.

Ved lavt batteri er testknappen frakoblet. En alternativ testmetode er å bruke en gass-spray som Solo A10 røykdetektor tester. Rist boksen godt, pek den mot røykdetektoren og spray en kort dusj (ikke mer enn ett sekund) mot detektoren. Hvis alarmen ikke lager lyd, gjenta hvert tiende sekund til alarmen gir lyd eller i maks ett minutt.

MERK: Hvis det ikke kommer lyd, må du ringe montøren eller forhandleren for å utføre service.

Batteriinstallasjon og -bytting

CAUTION: Det er fare for eksplosjon hvis batteriet skiftes ut med et av feil type. **Kast brukte batterier i henhold til produsentens instruksjoner.**

For å bytte batteriene, gjør som følger:

1. Fjern detektoren fra monteringsbasen ved å dreie den mot klokken. Ta forsiktig ut batteriene ved å løfte fra «+»-enden ved hjelp av et flatt skrujern, og kast dem i henhold til lokale forskrifter.
2. Påse at enheten slås riktig av ved å vente minst 30 sekunder før du setter i nye batterier.
3. Sett inn tre nye AAA-batterier i batterirommet. Sett inn batteriene ved å først sette inn «-»-enden og deretter skyve ned «+»-enden. Hvis batteriene settes inn feil, må de tas forsiktig ut ved å løfte dem ut fra «+»-enden og sette dem på plass igjen på riktig måte.

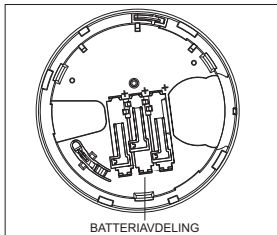

4. Sett varsleren tilbake på monteringsbasen ved å dreie den med klokken til parmerkene er på linje.
5. Etter oppstartssekvensen skal den grønne LED-lampen blinke en gang hvert 60. sekund for å antyde normal drift. Hvis batteriene ikke monteres riktig, vil ikke varsleren fungere og batteriene kan bli skadet. Hvis varsleren ikke starter opp, må du kontrollere at batteriene er satt inn riktig og fulladet.
6. Test varsleren som beskrevet senere.

KONSTANT EKSPONERING AV FOR HØYE ELLER LAVE TEMPERATURER ELLER HØY LUFTFUKTIGHET KAN REDUSERE BATTERILEVETIDEN.

Installasjonsinstruksjoner

SMD-429 PG2-serien trådløse røykvarslere skal monteres og brukes i et miljø med forurensningsgrad på maksimalt 2 og over spenningskategori II i ikke-skadelige områder innendørs. Utstyret er utformet for å monteres kun av SERVICEPERSONELL; (SERVICEPERSONELL er definert som personer som har egnet teknisk opplæring og nødvendig erfaring for å være oppmerksom på farer som vedkommende kan bli utsatt for ved utføring av oppgaver og tiltak for å minimere risikoen for vedkommende eller andre personer).

1. Plassering av røykvarslere

Undersøkelser har vist at alle utilsiktede branner i hjem skaper røyk i større eller mindre grad. Eksperimenter med typiske branner i hjem indikerer at merkbare mengder røyk oppnår påviselige varmenivåer i de fleste tilfeller. På grunn av dette skal røykalarmer installeres utenfor hvert soverom og i hver etasje i hjemmet.

Følgende informasjon er kun ment for generell veiledning, og det anbefales at lokale brannforskrifter og -reguleringer følges ved plassering og montering av røykalarmer. Det anbefales å montere ytterligere røykalarmer utover det som kreves for minimum beskyttelse. Ytterligere områder som bør beskyttes inkluderer: kjeller; soverom, spesielt der hvor røykere sover; spisesstue; ovn- og utstyrrom; og eventuelle ganger som ikke er beskyttet av de påkrevde enhetene. På jevne tak kan røykvarslere plasseres 9,1 m (30 fot) fra hverandre som en veiledning. Det kan være nødvendig med andre avstander avhengig av takhøyde, luftbevegelser, bjelker, isolerte tak osv. Konsulter nasjonal brannalarmforskrift NFPA 72, CAN/ULC-S553 eller andre egnede nasjonale standarder for monteringsanbefalinger.

- Ikke plasser røykvarslere øverst i spisse eller vinklede tak, da luftrommet på disse stedene kan forhindre at enheten oppdager røyk.
- Unngå områder med turbulent luftstrøm, som nær dører, vifter eller vinduer. Raske luftbevegelser rundt varsleren kan forhindre at røyk når enheten.
- Ikke plasser varslere i områder med høy luftfuktighet.
- Ikke plasser varslere i områder hvor temperaturen stiger over 38 °C (100 °F) eller faller under 5 °C (41 °F).
- Røykvarslere må alltid monteres i USA i henhold til kapittel 29 i NFPA 72, den nasjonale brannalarmforskriften: 29.5.1.1.

Der hvor det kreves av gjeldende lover, forskrifter eller standarder for en spesifikk type belegg, skal godkjente og fleretasjens brannalarmer monteres som følgende:

1. I alle soverom og gjesterom.
2. Utenfor hvert separate soveområde i boenheten, innen 6,4 m (21 ft) fra alle soveromsdører, hvor avstanden måles langs en rømningsvei.
3. I hver etasje i boenheten, inkludert kjellere.
4. I hver etasje i bolig og omsorgsbolig (små anlegg), inkludert kjellere og ekskludert områder med lav takhøyde (krypeområder) og uferdige loft.
5. I boarealene i gjesterom.
6. I boarealene i bolig og omsorgsbolig (små anlegg).

MERK: I Australia må ikke enheten monteres i områder hvor normal omgivelsestemperatur er lavere enn 5 °C eller høyere enn 45 °C.

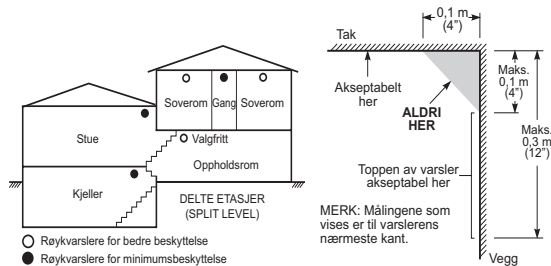
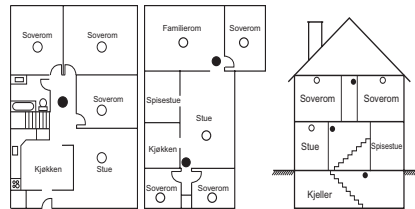

2. Montering av røykvarslere's bakplate

MERK: Alarmerheten må kun monteres av en kompetent ingeniør eller tekniker. Røykdetektorer skal ikke brukes med røykvarslere, med mindre kombinasjonen er evaluert og funnet egnet til formålet.

Monter varslere's bakplate når en egnet plassering er funnet. Fest monteringsbasen til taket eller vegg (hvis lokale forordninger tillater det) ved hjelp av skruer på nødvendig plasseringer. Bruk de to medfølgende skruene og forankringene. Flytt basen slik at skruene er ved leddet til skruesporene og stram til.

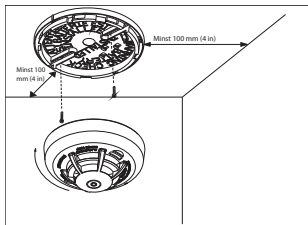

3. Montering

Fest varsleren inni basen ved å plassere den på linje over basen. Detektorens justeringshakk skal være litt forskøvet fra monteringsbasens frigjøringsstapp for dekselet. Drei deretter varsleren med klokken til den klikker på plass.

Hvis der er behov for å aktivere den innebygde ant-sabotasje låsen, fjern forsiktig låsen på baksiden som vist i følgende figur.

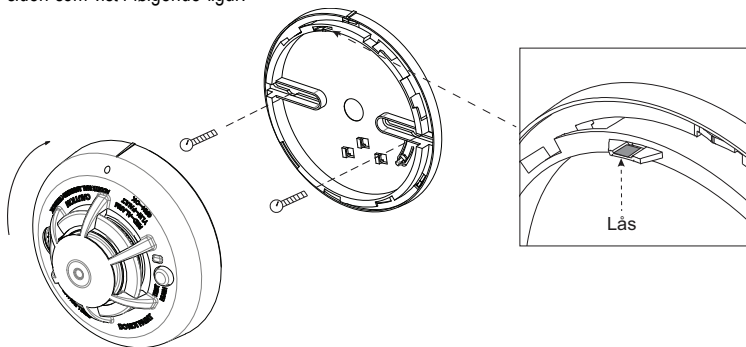

4. Enhetsoppføring

Serienummeret på syv siffer på baksiden av røykvarslerhuset må føres opp på alarmsystemets kontrollpanel. Se mottakerens installasjonsanvisning og følg oppføringsprosedyren. For å utføre plasseringstester, ta varsleren av bakplaten i ett sekund (justering) og sett den deretter tilbake. Vent minst 30 sekunder på testresultatet før den aktiveres igjen.

En generell beskrivelse av fremgangsmåten oppgis i følgende flytskjema:

Trinn Framgangsmåte

- Se installasjonsanvisningen for alarmsystemet som enheten føres opp på, for å påse at de egnede trinnene brukes.
- Angi alternativet for enhetsoppføring gjennom den angitte metoden og velg egnet alternativ for å legge til den nye enheten.
- Før opp enheten ved å sette inn batteriene for å starte den opp og angi enhets-ID. For eksempel ID-nr. 202-XXXX.
MERK: Ved registrering av SMD-429 detektor til PowerMaster-paneler med versjon 19.4 eller lavere, blir detektorene registrert som røyk og varmedetektor, ID 201-xxxx, og merket med "Røyk og Varme" i panelet.
- Velg ønsket sonenummer
- Konfigurer de nødvendige enhetsparametrene. Åpne **DEV SETTINGS** -menyen (ENHETSINNSTILLINGER) og velg nødvendige alternativer for å konfigurere varsleren:

Alternativ	Konfigurasjonsinstruksjoner
Tyverisirene	Velg å aktivere tyverialarm. Alternativer: AV eller PÅ (standard)
Brannsirene	Velg å aktivere brannalarm. Alternativer: AV eller PÅ (standard)
Gass-/CO-sirene	Velg å aktivere gassalarm. Alternativer: AV eller PÅ (standard)
Vannsirene	Velg å aktivere vannalarm. Alternativer: AV eller PÅ (standard)
- Monter og test varsleren. Se Test av røykvarslerenhet for informasjon om testing av enheten. Se i tillegg alarmsystemets installasjonsanvisning som enheten er oppført på, for andre nødvendige testprosedyrer.

5. Test enhet

MERK: Hvis sentralovervåkingsstasjonen benyttes, må de varsles før testen utføres. Dette forhindrer falsk alarm og unødvendig utrykning fra sentralovervåkingsstasjonen.

Start testen ved å trykke og holde testknappen i minst fem sekunder. Alarmaktivering indikeres ved blinkende rød LED-lampe, sirene og overføring av alarmsignalet til kontrollpanelet. Varsleren tilbakestilles til normal drift når testknappen frigjøres.

MERK: Vent minst 20 sekunder etter oppstart og etter testen, aktivering av alarm- eller gjenoppbygging.

MERK: Hvis varsleren er i en av følgende tilstander når en test startes, vil den ikke utløse alarm:

- Kompensasjonsproblem
- Andre interne feil som kan hindre røyk- eller varmealarm

Bruksanvisning

Brannsikkerhet i hjemmet

De fleste branner oppstår i hjemmet, og for å minimere denne faren anbefales det å utføre en sikkerhetsrevisjon for brann i hjemmet og utvikle en evakueringsplan for familien.

Sikkerhetsrevisjon for brann i hjemmet

1. Er alle elektriske apparater og utganger i sikker stand? Se etter slitte ledninger, overbelastede lynkretser osv. Hvis du er usikker på tilstanden til de elektriske apparatene eller husholdningstjenestene, gjennomfør en profesjonell vurdering.
2. Oppbevares alle brannfarlige væsker sikkert i lukkede beholdere og på et kjølig og godt ventilert område? Unngå å rengjøre enheten med brannfarlige væsker.
3. Oppbevares farlige gjenstander, som for eksempel fyrstikker, utenfor barns rekkevidde?
4. Er ovner og apparater som brenner treverk riktig montert, rengjorte og i velfungerende stand? Hvis du er i tvil, gjennomfør en profesjonell vurdering.

Evakueringsplan for familien

Tidsrommet fra en brann oppdages og til den blir dødelig er ofte svært kort. På grunn av dette er det svært viktig å utvikle og øve på en evakueringsplan for familien.

- Alle familiemedlemmene bør delta i evakueringsplanen.
- Undersøk mulige rømningsveier fra hvert sted i huset. Ettersom mange branner oppstår om natten, bør det tas særlig hensyn til rømningsveier fra soverom.
- Det er viktig å kunne flykte fra et soverom uten å måtte åpne døren. Vurder følgende når du lager evakueringsplanen:

- Påse at dører og vinduer som vender ut av huset er lette å åpne. Påse at de ikke er blokkert av maling og at låsemekanismene fungerer feilfritt.
- Hvis utgangen er vanskelig å åpne og lukke for barn, eldre eller funksjonshemmede, skal det utvikles evakueringsplaner for dem. Denne planen skal sørge for at de som skal utføre evakueringen raskt kan høre brannvarselsignalet.
- Hvis utgangen er over eller under bakkenivå, skal det finnes egnet brannstige eller branntau og gjennomføres opplæring i bruk av disse.
- Utganger på bakkenivå skal ikke blokkeres. Sørg for å fjerne snø fra utvendige terrassedører om vinteren og at utendørsmøbler eller -utstyr ikke blokkerer utgangene.
- Familien skal ha et forhåndsbestemt samlingspunkt hvor alle kan gjøres rede for; for eksempel på andre siden av gaten eller ved et av nabohusene.
- Ring brannvesenet så snart alle er ute av huset.
- En god plan legger vekt på hurtig evakuering. Ikke undersøk først og forsøkt å slukke brannen, og ikke forsøk å redde eiendeler eller verdisaker ettersom dette tar tid. Ikke gå inn igjen i huset etter at du har gått ut; vent på brannvesenet.
- Skriv ned planen og øv jevnlig på den, slik at alle vet hva de skal gjøre hvis det oppstår en nødsituasjon. Gå gjennom planen ettersom forholdene endrer seg; for eksempel når det er flere eller færre familiemedlemmer i hjemmet eller hvis det gjøres endringer i huset.
- Påse at brannvarslingssystemet fungerer ved å utføre ukentlige tester. Hvis du er usikker på hvordan systemet fungerer, kontakt montøren eller forhandleren av røykvarsleren.
- Det anbefales at du kontakter det lokale brannvesenet og ber om utfyllende informasjon om brannsikkerhet i hjemmet og evakueringsplanlegging. Hvis det er mulig kan du be det lokale brannvesenet om å gjennomføre en sikkerhetsinspeksjon av hjemmet.

Teste røykdetektoren

Følg testprosedyren beskrevet her eller kontakt montøren eller forhandleren av røykvarsleren for å få testeinstruksjoner. Det anbefales at du tester hele alarmsystemet minst en gang i uken for å bekrefte at alle funksjonene fungerer.

Test av røykvarslerenhet

Start en test ved å trykke og holde testknappen i fem sekunder. Høytaleren vil samtidig lage klikkelyder i denne tiden. Trykk og hold knappen til enhetsalarmen utløses og det sendes en alarm til kontrollpanelet. Når knappen frigjøres skal alarmen opphøre. Hvis dette ikke skjer, må du kontrollere at batteriene er riktig type, i god stand og riktig montert.

Når funksjonstesting av røykvarsleren er fullført, kontroller enhetens sensorkammer for å påse at det fungerer riktig. For å teste sensorkammeret, bruk en gass-spray som Solo A10 røykdetektor tester. Rist boksen godt, pek den mot røykdetektoren og spray en kort dusj (ikke mer enn ett

sekund) mot detektoren. Hvis alarmer ikke lager lyd, gjenta hvert tiende sekund til alarmer lyd eller i maks ett minutt. Hvis røykvarsleren ikke fungerer riktig, må du ringe montøren eller forhandleren av røykvarsleren for å utføre service.

Test av røykvarslere

Gjør følgende før du utfører testen:

1. Sett inn batteriet og fest varsleren på braketten før du utfører røykvarslertesten.
2. Vent to minutter etter at batteriet er satt inn før du tester enheten. Varsleren går inn i lokalt diagnostisk testmodus i 15 minutter.
3. Det anbefales å utføre den periodiske testen og bruke enten monteringskoden (diagnosemodus for montør) eller brukerkoden (diagnosemodus for bruker) for å teste.

CAUTION: Diagnostestingen kan ikke utføres når luken er åpen.

Trykk og hold inne testknappen i to sekunder. Når knappen frigjøres, vil følgende hendelsessekvenser forekomme: rød LED-lampe lyser i 0,5 s og er avslått i 0,5 s.

Deretter spilles to kraftige alarmpip av, samtidig som den røde LED-lampen blinker. I testmodus tester varsleren røyk-, varme- og batterifunksjonene.

Hvis varsleren er i diagnosemodus, utfører den diagnostestingen som beskrevet under.

Sensitivitet indikerer mener

Hvis detektoren indikerer "detektor møkkete" med et gult LED-lampe blink hvert 8 sekund, et pip hvert 48 sekund og en fjern brann melding på panelet. Detektorens innebygde automatiske drift-kompensasjon egenskap kan ikke lenger kompensere for støv og møkkansamling og er ikke lenger den markerte sensitiviteten. Hvis detektoren indikerer "normal" med grønn LED-lampe blink hvert 60 sekund, er den innenfor den markerte sensitivitetsgrensen.

MERK: Hvis panelet viser fjern brann melding etter rengjøring, må du ringe montøren eller forhandleren for å utføre service.

Diagnostest

Følgende hendelser forekommer under en diagnostest:

- A. Detektoren utfører en link kvalitetstest.

Merk: Detektoren må være i lokal eller diagnostikkmodus for å utføre link kvalitetstesten. Hvis du trykker og holder testknappen i mer enn seks sekunder i diagnosemodus, sendes en alarmmelding til panelet og en det spilles av et Temporal-3-varsel. Etter at denne sekvensen er fullført, svarer panelet ved å sende en «Alarm i minnet»-melding til enheten.

- B. På slutten av diagnostestingen blinker LED-lampen tre ganger. Følgende tabell viser mottatt signalstyrke.

LED-respons	Grønn LED blinker	Oransje LED blinker	Rød LED blinker	Ingen blinking
Mottak	Sterk	God	Dårlig	Paret, ingen kommunikasjon

VIKTIG! Du må forsikre deg om pålitelig mottak. "Dårlig" signalstyrke kan derfor ikke aksepteres. Hvis du mottar et "dårlig" signal fra enheten må du forsøke den plassere den på nytt og teste den igjen til du mottar et signal med "bra" eller "sterkt" styrke. Testresultatene må være «sterk» for UL-/CUL- installasjoner. Se alarmsystemenes installasjonshåndbok for detaljerte diagnosestester.

Vedlikeholdsanvisning

Røykvarsleren er utformet for å kreve minimalt vedlikehold. Hvis kabinettet blir støvete kan du støvsuge med et lite kostlibehør. Hvis kabinettet er skittent, tørk det forsiktig med en klut som har blitt fuktet med såpevann.

Demonter aldri røykvarsleren, da enheten ikke inneholder noen deler som kan betjenes av brukeren. Du kan tun ta varsleren av bakplaten for å bytte batterier, hvis dette ikke gjøres av montøren. Når du bytter batterier, følg instruksjonene spesifisert i installasjonsinstruksjonene.

Bruk aldri maling på enheten. Maling kan forhindre at røyk trer inn i enheten. Hvis du planlegger renovasjon eller maling, ta forhåndsregler for unngå støv, maling eller kjemikalie-forurensning på detektoren.

Hvis enheten er plassert i et område med mye støv eller insekter som utløser falske alarmer, kan det være behov for service; kontakt montøren eller forhandleren av røykvarsleren.

Test- og vedlikeholdsprosedyrer skal utføres i henhold til CAN/ULC-S552-14.

Spesifikasjoner

- **Regulerende oppringer:** UL268/ULC-S531 915 MHz
- **Diameter:** 125 mm (5 in)
- **Høyde:** 63 mm (2,5 in)
- **Vekt (inkludert batteri):** 243 g (8,75 oz)
- **Farge:** Hvit
- **Effektiv avstand:** 21,3 m (70 ft)
- **Alarmsensitivitet (terskel) 915 MHz (cULus):** 1,26–2,39 % / fot formørkelse
- **Alarmsensitivitet (terskel) 433 MHz / 868 MHz :** samsvarer med EN14604
- **Hørbart signal (ANSI Temporal 3):** minimum 85 dBA ved alarm
- **Høytaler alarm-mønster:** 915 MHzkun; **evakueringsmønster:** 433 MHz EU/ 868 MHz

- **Driftstemperatur:** 40 °F - 100 °F (4.4 °C - 37.8 °C)
- **Driftstemperatur med varmedetektor:** 32 °F - 100 °F (0 °C - 37.8 °C)
- **Driftstemperatur for røykvarsler:** 433 MHz 41 °F - 113 °F (5 °C - 45 °C); Type A fotoelektrisk røykvarsler (Australia)
- **Luftfuktighet:** 15–90 % RF, ikke-kondenserende
- **Godkjente batterier:** EN: 3 AAA, Duracell MN2400.
UL: 3 AAA, Energizer E92 or Duracell Procell PC2400.
- **Tilsynsoverføringsfrekvens:** 433 MHz / 868 MHz/915 MHz 128 sekunder intervaller
- **Maksimal Tx-effekt:** 433,22 MHz - 434,64 MHz: 10 mW/10 dBm, 868,0 MHz - 868,6 MHz: 14 mW/11,46 dBm, 868,7 MHz - 869,2 MHz: 14 mW/11,46 dBm
- **Lavt batterivivå:** Lavt batteri innebærer 14 dager igjen
- **Modulering:** GFSK
- **Opprinnelsesland:** Laget i USA

GARANTI

Visonic Limited ("produsenten") garanterer dette produktet ("produktet") kun overfor den opprinnelige kjøperen ("kjøperen") mot defekt utført arbeid eller materialer under normal bruk av produktet for en periode på tolv (12) måneder fra datoen produktet ble sendt fra produsenten. Denne garantien gjelder utelukkende hvis produktet har blitt korrekt installert, vedlikeholdt og brukt under normale bruksbetingelser, i overensstemmelse med produsentens anbefalte installasjons- og brukerinstruksjoner. Produkter som har blitt defekte av alle andre årsaker, etter produsentens oppfatning, slik som upassende installasjon, manglende respekt for anbefalte installasjons- og brukerinstruksjoner, forsømmelse, tilsiktet skade, misbruk eller hærverk, ulykke, endringer eller tukling, eller reparasjon utført av alle andre enn produsenten, dekkes ikke av denne garantien. Det gis overhodet ingen garanti for programvare, og alle programvareprodukter selges som en brukerlisens under de betingelsene som ligger i lisensavtalen for programvaren, inkludert med dette produktet. Produsenten hevder ikke at dette produktet ikke kan kompromitteres eller omgås, ei heller at produktet vil kunne forebygge død og/eller personskade og/eller skader på eiendom som følge av innbrudd, ran, brann eller på annen måte at produktet under alle omstendigheter vil gi egnet advarsel eller beskyttelse. Produktet, forutsatt at det er korrekt installert og vedlikeholdt, reduserer kun faren for slike hendelser uten advarsel, og utgjør ingen garanti eller forsikring om at slike hendelser ikke vil oppstå. Betingelser som ugyldiggjør garantien: Denne garantien gjelder kun for produksjonsfeil og defekte materialer ved normal bruk av produktene. Den dekker ikke:

- skader oppstått under spedisjon eller håndtering
- skader forårsaket av ulykker slik som brann, oversvømmelse, vind, jordskjælv eller lynnedslag
- skader som skyldes årsaker som ligger utenfor selgerens kontroll, slik som for høy spenning, mekanisk støt eller vannskader
- skader som skyldes ikke godkjente tilkoblinger,

endringer eller fremmedlegemer som brukes sammen med eller i forbindelse med produktene* skader forårsaket av periferisk utstyr (med mindre slik utstyr ble levert av produsenten)* defekter forårsaket av manglende evne til å sørge for et passende installasjonsmiljø for produktene* skader forårsaket av at produktene har blitt brukt til andre formål enn det de er laget for* skader som følge av feilaktig vedlikehold* skader som skyldes all annen misbruk, feilaktig bruk eller upassende anvendelse av produktene. Elementer som ikke er dekket av garantien: I tillegg til punktene som fører til bortfall av garantiene, er følgende elementer ikke dekket av garantien: (i) fraktkostnader til reparasjonssenteret (ii) tollavgifter, skatt eller merverdiavgifter som skulle måtte tilkomme (iii) Produkter som ikke er identifisert med produsentens produktetikett og lotnummer eller serienummer, (iv) Produkter som er demontert eller reparert på en slik måte at det har negativ innvirkning på ytelsen, eller også hindre korrekt inspeksjon eller testing for å avdekke eventuelle garantikrav. Adgangskort eller etiketter returnert for utskiftning under garantien vil utstedes eller skiftes ut etter produsentens bedømmelse. DENNE GARANTIE ER UNIK OG GJELDER I STEDET FOR ALLE EVENTUELLE ANDRE GARANTIER, FORPLIKTELSE ELLER LIGNENDE, DET VÆRE SEG SKRIFTLIGE, MUNTLEGE ELLER IMPLISERTE, INKLUDERT ALL EVENTUELL VERDI OM SALGBARHET ELLER EGNETHET FOR ET BESTEMT FORMÅL ELLER ANNET. PRODUSENTEN KAN IKKE UNDER NOEN OMSTENDIGHETER HOLDES ANSVARLIG FOR NOEN PÅFØLGENDE ELLER UTILSIKTEDE SKADER SOM FØLGE AV BRUDD PÅ DENNE GARANTIE. PRODUSENTEN KAN IKKE UNDER NOEN OMSTENDIGHETER HOLDES ANSVARLIG FOR NOEN SPESIELLE, INDIREKTE, ELLER UTILSIKTEDESKADER, FØLGESKADER ELLER STRAFFERETTSLIG ANSVAR FOR TAP, SKADER ELLER UTGIFTER, INKLUDERT MANGLENDE BRUK, MANGENDE PROFITT, INNTEKT ELLER OMDØMME, SOM DIREKTE ELLER INDIREKTE MÅTTE FØLGE AV BRUKEN AV PRODUKTET, ELLER FOR SKADER ELLER ØDELEGGELSE AV ANNEN EIENDOM ELLER NOEN ANDRE ÅRSAKER, SELV OM PRODUSENTEN HAR BLITT ADVART OM MULIGHETEN FOR SLIKE SKADER. PRODUSENTEN KAN IKKE HOLDES ANSVARLIG FOR DØD, PERSONSKADER OG/ELLER KROPPSLIGE SKADER OG/ELLER SKADER PÅ EIENDOM ELLER ANDRE TAP, DET VÆRE SEG DIREKTE, INDIREKTE OG UTILSIKTEDE SKADER ELLER FØLGESKADER, SOM BYGGER PÅ EN PÅSTAND OM AT PRODUKTET IKKE HAR FUNGERT. I ALLE TILFELLE, OM PRODUSENTEN HOLDES ANSVARLIG, DIREKTE ELLER INDIREKTE, FOR EVENTUELLE TAP ELLER SKADER SOM FALLER INNUNDER DENNE BEGRENSEDE GARANTIE, VIL PRODUSENTEN SIKKERLIG ANSVAR (OM NOE) IKKE UNDER NOEN OMSTENDIGHETER OVERSTIGE KJØPSPRISEN AV DET AKTUELLE RPRODUKTET, SOM SKAL FASTSETTES SOM ØKONOMISKE SKADER OG IKKE OM STRAFF, OG SKAL VÆRE DET FULLE OG ENESTE KRAVET MOT PRODUSENTEN. ENKELTE JURISDIKSJONER TILLATER IKKE UTELUKKELSE ELLER BEGRENSENING AV

UTILSIKTEDE SKADER ELLER FØLGESKADER, SÅ DISSE BEGRENSNINGENE GJELDER KANSKJE IKKE UNDER ENKELTE BETINGELSER.Ved aksept av det leverte produktet samtykker kjøperen i de ovenstående salgs- og garantibetingelsene, erklærer og ha blitt informert om disse.Produsenten har ikke noe ansvar for ødeleggelse og/eller funksjonsproblemer på noe telekommunikasjonsutstyr eller elektronisk utstyr eller programmer.Produsentens forpliktelser i henhold til denne garantien er begrenset til kun reparasjon og/eller utskiftning, etter produsentens forgodtbefinnende, av et eventuelt produkt eller del av produkt som skulle vise seg å være defekt. All eventuell utskiftning og/eller reparasjon skal ikke føre til forlengelse av den opprinnelige garantiperioden. Produsenten kan ikke holdes ansvarlig for kostnader til demontering og/eller ny installasjon. For å fremme krav i henhold til denne garantien å produktet returneres til produsenten, forsikret og med frakt betalt. Alle frakt- og forsikringskostnader er kjøpers ansvar og er ikke inkludert i denne garantien.Denne garantien kan ikke endres, varieres eller utvides, og produsenten autoriserer ingen å handle på sine vegne hva angår endring, variasjon eller utvidelse av denne garantien. Denne garantien gjelder kun for produktet. Alle produkter, tilbehør eller tilknytninger av andre som brukes sammen med produktet, inkludert batteriet, dekkes kun av egen garanti, hvis det finnes en slik. Produsenten kan ikke holdes ansvarlig for noen skader eller tap, det være direkte, indirekte, utilsiktet eller som følge av, forårsaket av feilaktig funksjon av produktene, grunnet produkter, tilbehør eller koblinger av andre, inkludert batterier, brukt sammen med produktene. Denne garantien er kun gyldig for den opprinnelige kjøperen og kan ikke overdras til andre.Denne garantien kommer i tillegg til og har ingen innvirkning på dine juridiske rettigheter. Alle eventuelle bestemmelser i denne garantien som er i strid med loven i den staten eller loven der produktet leveres, gjelder ikke.Gjeldende lov: Disse garantibetingelsene er underlagt lovene i Israel.AdvarselBrukeren må følge produsentens installasjons- og brukerinstruksjoner, inkludert testing av produktet og hele systemet minst en gang i uka og ta alle nødvendige forholdsregler for egen sikkerhet og beskyttelse av egen eiendom.* I tilfelle av uenigheter, motsigelser eller tolkningsforskjeller mellom den engelske versjonen av garantien og andre versjoner, er det den engelske versjonen som gjelder.

Informasjon om forskrifter

Røykvarsleren SMD-429 PG2 har anbefalt levetid på 10 år under normale bruksforhold. Se enhetens etikette for anbefalt år for utbytting.

MERK: I Australia må ikke enheten monteres i områder hvor normal omgivelsestemperatur er lavere enn 5 °C (41 °F) eller høyere enn 45 °C (113 °F).

Denne bruksanvisningen skal brukes sammen med installasjonsanvisningen til alarmkontrollpanelet. Alle instruksjonene beskrevet i den håndboken må overholdes.

Overensstemmelseserklæring for FCC og IC

FORSIKTIG: Endringer eller modifikasjoner som ikke har blitt uttrykkelig godkjent av Visonic kan stoppe din autoritet i å bruke dette utstyret.

Bokstavene «IC:» angir at dette er et sertifikaşjonsnummer som tilhører Innovation, Science and Economic Development Canada.

Denne enheten er i overensstemmelse med Del 15 av FCC-reglene og med Industry Canadas lisensfrittatte RSS-standard (er). Bruk er underlagt følgende to betingelser: (1) Denne enheten skal ikke forårsake skadelig interferens og (2) denne enheten må akseptere all eventuell mottatt interferens, inkludert interferens som vil kunne forårsake uønsket bruk.

For Industry Canada: Le présent appareil est conforme aux CNR d'ISED Canada applicables aux appareils radio exempts de licence. L'exploitation est autorisée aux deux conditions suivantes : (1) l'appareil ne doit pas produire de brouillage, et (2) l'utilisateur de l'appareil doit accepter tout brouillage radioélectrique subi, même si le brouillage est susceptible d'en compromettre le fonctionnement.

Dette klasse B-apparatet overholder kanadiske ICES-003.

Cet appareil numérique de la classe B est conforme à la norme NMB-003 du Canada.

CAN ICES-3 (B)/NMB-3(B)

ADVARSEL: For å overholde FCC og IC RF sine belastningskrav, bør enheten være i en avstand på minst 20 cm fra alle personer under normal drift. Antennene brukt for dette produktet må ikke plasseres eller brukes sammen med noen annen antenne eller sender.

Avertissement! Le dispositif doit être placé à une distance d'au moins 20 cm à partir de toutes les personnes au cours de son fonctionnement normal. Les antennes utilisées pour ce produit ne doivent pas être situées ou exploitées conjointement avec une autre antenne ou transmetteur.

MERK: Dette utstyret er testet og er i samsvar med grensene for en Klasse B digital enhet ifølge del 15 av FCC-reglene.

Disse grensene er utformet for å gi rimelig beskyttelse mot skadelig interferens i boliginstallasjoner. Dette utstyret genererer, bruker og kan utstråle radiofrekvensenergi, og hvis det ikke installeres og brukes i samsvar med instruksjonene, kan det forårsake skadelig interferens i radiokommunikasjoner. Det er imidlertid ingen garanti for at interferens ikke vil oppstå under en bestemt installasjon. Hvis denne enheten forårsaker skadelig interferens med radio- eller tv-mottak, noe som kan bekrefte ved å slå enheten av og på, oppfordres brukeren til å forsøke å eliminere interferensen ved hjelp av ett eller flere av følgende tiltak:

- Snu mottakerantennen
- Flytt alarmkontrollen i forhold til mottakeren
- Flytt alarmkontrollen bort fra mottakeren
- Koble alarmkontrollen til en annen stikkontakt, slik at alarmkontrollen og mottakeren er koblet til ulike kretser.
- Ta kontakt med forhandleren eller en erfaren radio-/TV-tekniker for hjelp.

ADVARSEL: Endringer på dette utstyret som ikke er uttrykkelig godkjent av samsvarsansvarlig (Visonic Ltd.) vil annullere brukerens rett til å anvende utstyret.

Frekvensbånd

433,04–434,79 MHz

868,0–868,6 MHz

868,7–869,2 MHz

Maksimal effekt

10 mW / 10 dBm

14 mW / 11,46 dBm

14 mW / 11,46 dBm



Meldt organ (2797)

Visonic Ltd., Tel-Aviv, Israel.

Røykalarmsenhet



2019
2797-CPR-713754

EN14604: 2005/AC:2008

Visonic Ltd. erklærer med dette at radioutstyretypen SMD-429 PG2 er i samsvar med forordning 2014/53/EU.

Den komplette teksten til EU-samsvarserklæringen er tilgjengelig på URL-en: <http://www.visonic.com/download-center>.



W.E.E.E. Erklæring om produktresirkulering

For informasjon angående resirkulering av dette produktet må du kontakte selskapet der du opprinnelig kjøpte produktet. Hvis du kaster dette produktet og ikke returnerer det for reparasjon, må du passe på at returnerer det som angitt av leverandøren din. Dette produktet må ikke kasseres i husholdningsavfallet. Direktiv 2012/19/EU Elektrisk og elektronisk avfall.

SWE SMD-429 PG2 Serierna trådlös rök- och värmedetektor

Installations- och användaranvisningar

Läs detta instruktionsblad noga innan installation och användning av SMD-429 PG2

Inledning

SMD-429 PG2 är en trådlös fotoelektrisk rök- och värmedetektor med en värmedetektor med fast temperatur och hastighetsstigning samt ett internt piezoelektriskt larm.

Tre versioner finns tillgängliga: en 915 MHz för den amerikanska versionen (UL) och kanadensiska versionen (ULC), en 433 MHz och 868 MHz för den internationella versionen (EU) och en 433 MHz för australiensiska versionen (AUS) .

Kompatibla enheter

Rökdetektorn är kompatibel med kontrollpaneler från Visonic och Power G-mottagare.

NOTE: För UL-listade installationer, använd endast tillsammans med UL-listade kontrollpaneler: PowerMaster-10 och PowerMaster-30 PG2.

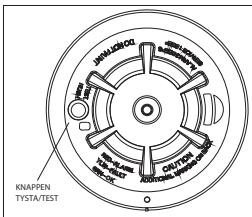

Funktion

Ungefär var 7:e till 8:e sekund testar enheten ett rök- och värmelarm. Under denna sekvens utför även enheten självdiagnostisering och kontrollerar sabotage och fel. Under normal drift blinkar den gröna LED var 60:e sekund och sirenen hörs inte.

Rökalarm

Rökdetektorn larmar när signalnivån överskrider "larmets" larmnivå och återställs automatiskt när signalnivån faller under larmets larmnivå för "återställ". Under ett larm blinkar röd LED en gång per sekund och sirenen låter som evakueringsrättsmönstret.

Tysta larm

Detta röklarm är utrustat med en automatisk återställbar funktion för att tysta larm. När sensorn larmar, tryck på knappen Test/Tystnad/Återställ för att tystna det lokala meddelandet för larmet och överföra en händelse för larmåterställning till kontrollpanelen. Röd LED blinkar en gång per sekund upp till 7 minuter för att indikera att larmet har tystnat.

Efter ett larm blinkar röd LED en gång var 4:e sekund för att indikera ett larm i minnet. Funktionen tysta larm har en fast tidsinställning som desensibiliserar röklarmet i 7 minuter.

Tysta larm inaktiverar inte röklarmet utan minskar istället rökkänsligheten. Efter tystnadsperioden återställs röklarmet automatiskt till dess avsedda drift. Om röken kring enheten är tillräckligt tjock för att föreslå en potentiellt farlig situation förblir det i larmet eller kan återgå snabbt till larmstatusen.

Detektorproblem

När detektorn har ett grundläggande fel blinkar den gula LED en gång var fjärde sekund och ett pip ljud hörs var 48:e sekund. Efter 4 timmar visar panelen ett felmeddelande för brand.

Indikation för detektor och status

Status	LED-lampor	Siren
Normal	Grön blinkar var 60:e sekund	Av
Värmelarm	Röd blinkar varje sekund	ANSI S3.41 tid 3
Värmetest	Röd blinkar varje sekund	ANSI S3.41 tid 3
Rökalarm	Röd blinkar varje sekund	ANSI S3.41 tid 3 (tryck på knappen för att tystna i 5-10 minuter)
Röktest (med innesluten rök)	Röd blinkar varje sekund	ANSI S3.41 tid 3 (tryck på knappen för att tystna i 5-10 minuter)
Testlarm (tryck på knapp)	Röd blinkar varje sekund	ANSI S3.41 tid 3
Detektorproblem	Gul blinkar var 4:e sekund	Ett pip ljud var 48:e sekund
Lågt batteri	Gul blinkar var 12:e sekund	Ett pip ljud var 48:e sekund (tryck på knappen för att tystna i 12 timmar)
Detektor smutsig	Gul blinkar var 8:e sekund	Ett pip ljud var 48:e sekund
Uppstart	Röd, gul, grön, blinksekvens	Ett pip ljud i slutet av uppstartssekvensen
Sabotage	Röd, gul, grön, blinksekvens var 12:e sekund	Av
Tyst läge	Röd blinkar varje sekund (larm tystas)	Av
	Gul blinkar var 12:e sekund (tysta lågt batteri)	Av

Detektorrengöring krävs

När detektor är nedsmutsad blinkar den gula LED en gång var 8:e sekund och ett pip ljud hörs var 48:e sekund. Se avsnittet UNDERHÅLL för rengöring av detektor. Efter 4 timmar visar panelen ett meddelande för brand klart.

Värmelarm

Rökdetektorn (endast cULus-versioner) larmar när värmsignalnivån överskrider "larmets" larmnivå (135 °F/58 °C) och återställs automatiskt när värmsignalnivån faller under larmets värmelarmnivå för (återställ). Detektorn går även in i en värmelarmstatus när temperaturen ökar kraftigt under en kort tidsperiod. Under ett larm blinkar LED 1 gång/sekund och sirenen låter som evakueringsringsmönstret.

Sabotage

Att ta bort detektorn från monteringsplattan startar en "sabotage"-överföring. Sabotagetillståndet återställs efter att detektorn monteras på plattan.

Trådlösa överföringar

Ett överföringsmeddelande överförs med intervaller på 128 sekunder för SMD-429 PG2. Om signalen inte tas emot bestämmer kontrollpanelen att detektorn saknas.

Detektorn överför det följande:

- **Larm/återställning av larm** - (värme- och rökalarm). Överförs vid tidpunkten för förekomsten.
NOTE: Under ett larmtillstånd sänder detektorn en larmhändelse till kontrollpanelen. När tillståndet är återställt sänder detektorn en larmhändelse till panelen och ställer in indikatorn för larmåterställning. Den röda LED blinkar en gång var 4:e sekund tills larm i minne rensas. Du kan rensa indikatorn för larmåterställning från kontrollpanelen eller trycka och hålla inne testknappen i 5 sekunder.
- **Sabotage/Återställ sabotage** - (sabotagekontakten aktiverad) maximalt 10 sekunders försening för återställa innan överföring.
- **Lågt batteri** - (batterispänningen faller under tröskelvärdet). Batterispänningen testas och överförs samtidigt som övervakning eller andra överföringar.
- **Problem** - (detektorfel eller sensorkompensationsgräns uppnådd). Problem överförs samtidigt som de uppstår (ett problem per övervakningsintervall).

Batterier

Det trådlösa larmet för rökvärme drivs av batterierna 3 AAA 2 (ingår). Detektorn kontrollerar regelbundet efter ett lågt batteri. Om ett lågt batteri upptäcks sänder sändaren meddelande om lågt batteri till kontrollpanelen, som visar detektorns ID vid lågt batteri. Utöver detta blinkar den gula LED för detektorn var 12:e sekund. Detektorns siren låter var 48:e sekund och den gula LED fortsätter att blinka tills batterierna byts ut. Att trycka på knappen tystna tystar pip ljudet i 12 timmar om inga andra problem förekommer. Batterierna ska bytas ut med nya batterier när pip ljudet börjar.

Testknappen är inaktiverad vid lågt batteri. En alternativ testmetod är att använda en aerosol testgas som "Solo A10 rökdetektor-testare". Skaka burken väl, sikta den mot rökdetektorn och spreja en kort stund (inte mer än 1 sekund) mot detektorn. Om larmet inte låter, upprepa var 10:e sekund tills larmet låter eller i maximalt 1 minut.

NOTE: Kontakta din installatör eller återförsäljare för service om larmet inte låter.

Installation och byte av batterier

CAUTION: Risk för explosion om batteriet byts ut mot felaktig typ. Kassera använt batteri enligt tillverkarens anvisningar.

Utför följande steg för att byta batterier:

1. Lossa detektorn från sin monteringsplatta genom att vrida detektorn moturs. Ta ur batterierna försiktigt genom att lyfta från "+"-sidan med en platt skruvmejsel och kassera dem i enlighet med lokala föordningar.
2. För att se till att nedstängningssekvensen sker korrekt, vänta minst 30 sekunder innan du installerar nya batterier.
3. Sätt i 3 nya AAA-batterier. Sätt i batterierna genom att börja med "-"-sidan och sedan trycka ner "+"-sidan. Om batterierna sätts i felaktigt, ta försiktigt ur dem genom att lyfta ut dem från "+"-sidan och sätta i dem korrekt igen.

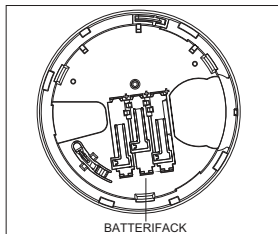

4. Montera detektorn på sin monteringsplatta genom att vrida detektorn medurs till parningsmärkena är i linje.
5. Efter uppstartssekvensen blinkar den gröna LED en gång var 60:e sekund för att indikera normal drift. Om batterierna inte är installerade korrekt så fungerar inte detektorn och batterierna kan skadas. Om detektorn inte startas, kontrollera att batterierna satts i korrekt och är fulladdade.
6. Testa detektorn enligt beskrivningarna senare.

KONSTANT EXPONERING TILL HÖGA ELLER LÅGA TEMPERATURER ELLER HÖG LUFTFUKTIGHET KAN FÖRKORTA BATTERIETS LIVSLÄNGD.

Installationsinstruktioner

SMD-429 PG2-serien trådlös rökdetektor ska installeras och användas inom ett område som ger utsläppsgraden max 2 och överspanningskategorin II, icke brandfarliga platser, endast inomhus. Utrustningen är endast avsedd att installeras av SERVICEPERSONAL, (SERVICEPERSONAL definieras som en person med lämplig teknisk utbildning och erfarenhet som är nödvändig för att känna till farorna som personen kan utsättas för när uppgiften utförs och åtgärder för att minimera riskerna för den personen eller andra personer).

1. Placering av rökdetektor

Forskning har visat att alla skadliga bränder i hemmet genererar rök i någon form av utsträckning. Experiment som gjorts med vanliga bränder i hemmet indikerar att detekterbar mängd rök i de flesta fall föregår detekterbara värmenivåer. Av denna anledning ska röklarm installeras utanför sovrum och på varje våning i huset.

Den följande informationen är endast till som allmän vägledning och det rekommenderas att lokala brandkoder och föreskrifter rådfrågas när röklarm lokaliseras och installeras. Det är rekommenderat att ytterligare röklarm installeras utöver de som krävs för minsta skydd. Ytterligare områden som behöver skyddas omfattar: källaren, sovrum, framför allt där rökare sover, matrum, ugnar, vättstugor och alla korridorer som inte skyddas av de nödvändiga enheterna. Som en guide, på jämna innertak kan detektorerna sitta med ett avstånd på 9,1 m. Andra avstånd kan behövas beroende på takhöjden, luftcirkulation, om takarmar och ej tätade innertak förekommer, etc. Se National Fire Alarm Code NFPA 72, CANULC-S553 eller andra lämpliga nationella föreskrifter för rekommenderad installation.

- Placera inte rökdetektorer ovanpå gavelförsedda innertak, då lufttrycket med tung luft på dessa platser kan förhindra enheten från att detektera rök.
- Undvik områden med mycket luftflöde, såsom nära dörrar, fläktar eller fönster. Snabbt luftflöde runt detektoren kan förhindra att rök tar sig in i enheten.
- Placera inte detektorer i områden med hög fuktighet.
- Placera inte detektorer i områden där temperaturen kan stiga ovan 38 °C (100 °F) eller sjunka under 5 °C (41 °F).
- I USA måste rökdetektorer alltid installeras enligt kapitel 29 ANS/NFPA 72 i den nordamerikanska National Fire Alarm Code:29.5.1.1.

Om det krävs enligt gällande lagar, koder eller standarder för en viss typ av byggnad, ska godkända röklarm med enskild- och flera stationer installeras enligt följande:

1. I sovrum och gästrum.
2. Utanför varje enskilt sovrum, inom 6,4 m från varje dörr till sovrummen, där avståndet uppmäts längs en gångväg.
3. På varje våning med sovrum, inklusive källaren.
4. På alla våningar i ett bostadshus och i en vårdbeläggning (liten anläggning), inklusive källare och exklusive krypplatser och oavslutade vindar.
5. I vardagsrum för gäster.
6. I vardagsrum i ett bostadshus och i en vårdbeläggning (liten anläggning).

OBS! I Australien får enheten inte installeras på platser där den normala omgivande temperaturen är lägre än 5 °C eller högre än 45 °C.

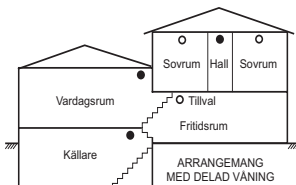
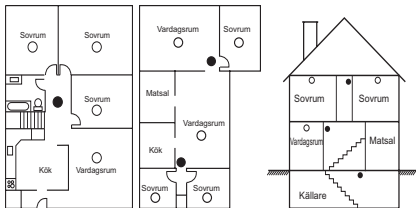

- Rökdetektorer för bättre skydd
- Rökdetektorer för minsta skydd

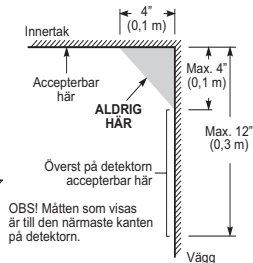

2. Montera bakplattan för rökdetektorn

OBS! Larmanordningen ska endast installeras av en utbildad ingenjör eller tekniker. Rökdetektorer ska inte användas med rökdetektorskydd så länge kombinationen inte har utvärderats och befunnits lämplig för det avsedda ändamålet.

Montera bakplattan för detektor när en lämplig plats hittas. Installera motneringsbasen på taket eller på väggen (om lokala föreskrifter tillåter detta) med skruvarna på rätt plats. Använd medföljande skruvar och fästen. Flytta basen så att skruvarna är riktade med hålen för skruvarna och dra åt.

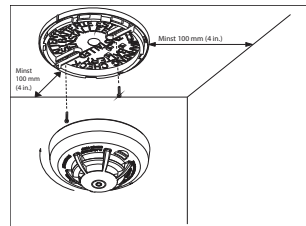

3. Montering

Placera detektorn inuti basen genom att rikta in den över basen. Detektorns inriktningsslag bör vara något kompenserad från sabotagefliken på monteringsbasen. Vrid sedan detektorn moturs tills den klickar på plats.

Om det finns ett behov att aktivera det inbyggda låset mot sabotage, ta försiktigt bort bortagningsfliken på baksidan som visas i den följande bilden.

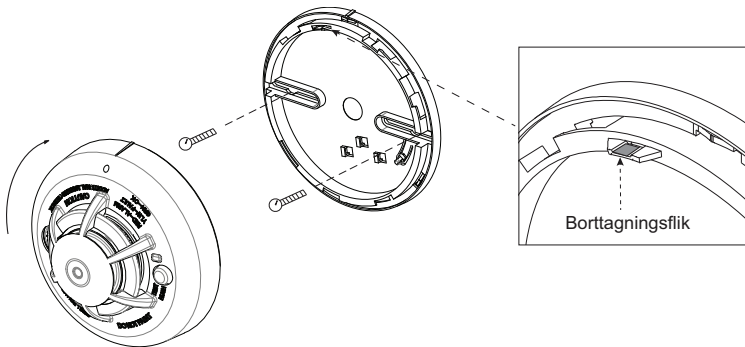

4. Registrering av enhet

Det 7-siffriga serienumret på baksidan av rökdetektorn måste registreras på kontrollpanelen för larmsystemet. Se installationsmanualen och följ registreringsförfarandet. För placeringstest, ta bort detektorn från dess bakplatta i en sekund (sabotage) och fäst den igen. Vänta minst 30 sekunder på testresultatet innan den aktiveras igen.

En allmän beskrivning av förfarandet hittar du i följande flödesschema:

Steg Procedur

- 1 Se installationsmanualen för larmsystemet som enheten registreras på för att se till att rätt steg används.
- 2 Ange alternativet enhetsregistrering genom den angivna metoden och välj det lämpliga alternativet för att lägga till den nya enheten.
- 3 Registrera enheten genom att sätta i batterierna för uppstart eller ange enhets-ID. Exempelvis, ID-nr. 202-XXXX.
OBS! När du registrerar SMD-429-detektorn till PowerMaster-paneler med version 19.4 eller lägre detektorn som en rök- och värmedetektor ID 201-xxxx och märkt som rök och värme i panelen.
- 4 Välj ett önskat zonnummer.
- 5 Konfigurera alla enhetsparametrar som krävs. Gå till menyn **ENHETSINSTÄLLNINGAR** och välj det begärda alternativet för att konfigurera detektorn:

Alternativ	Konfigurationsanvisningar
Inbrottssiren	Välj för att aktivera ett inbrottslarm. Alternativ: PÅ eller AV (standard)
Brandsiren	Välj för att aktivera ett brandlarm. Alternativ: PÅ eller AV (standard)
Gas-/CO-siren	Välj för att aktivera ett gaslarm. Alternativ: PÅ eller AV (standard)
Översvämningssiren	Välj för att aktivera ett översvämningsslarm. Alternativ: PÅ eller AV (standard)

- 6 Montera och testa detektorn. Se Test av rökdetektor för mer information om test av enheten. Utöver detta, se installationsmanualen för larmsystem som enheten är registrerad på för andra testförfaranden som krävs.

5. Testa enheten

OBS! Om en central monteringsstation används ska den tillkännages innan testet utförs. Detta förhindrar ett falskt larm och ett onödigt svar från den centrala övervakningsstationen.

Inled testet genom att trycka på testknappen i minst 5 sekunder. Larmaktivering indikeras av blinkande röd LED, sirenen och överföringen av larmsignalen till kontrollpanelen. Detektorn återställs till normalt när testknappen släpps.

OBS! Vänta minst 20 sekunder efter uppstart, efter test och aktivering av larm eller återställning av sabotagekontakt.

OBS! Om detektorn är i ett av följande förhållanden när ett test inleds så går den inte in i larmförhållandet:

- Kompensationsproblem
- Andra interna fel som kan förhindra rök- eller värmelarmet

Ägaravisningar

Brandskydd i hemmet

De flesta bränder inträffar i hemmet, och för att minska den risken rekommenderas det att varje hem utför en brandsäkerhetsrevision och utarbetar en utrymningsväg för familjen.

Brandsäkerhetsrevision i hemmet

1. Är alla elektriska apparater och utgångar säkra? Leta efter slitna ledningar, överbelastade ljuskretsar, etc. Ha en professionell utvärdering om du är osäker på dina elektriska apparater och andra hushållsanordningar.
2. Är alla brandfarliga vätskor säkert förvarade i slutna behållare, på en sval och välventilerad plats? Att rengöra enheter med brandfarliga vätskor ska undvikas.
3. Är farliga material, exempelvis tändstickor oåtkomliga för barn?
4. Är ugnar och vedeldade anordningar korrekt installerade, rena och i gott skick? Ha en professionell utvärdering om du är osäker.

Planering av utrymningsväg

Ofta är det väldigt lite tid mellan när en brand upptäcks tills den blir dödlig. På grund av detta så är det viktigt att en utrymningsväg för familjen utvecklas och övas in.

- Alla familjemedlemmar ska delta i utrymningsplanen.
- Undersök möjliga utrymningsvägar från varje del av huset. Då många bränder sker under natten ska man vara extra noggrann med utrymningsvägar från sovrum.
- Det är viktigt att utrymning från sovrum är möjligt att genomföra utan att öppna ytterdörren. Överväg det följande när du planerar dina utrymningsplaner:
- Se till att dörrar och fönster som öppnas ut från huset är enkla att öppna. Se till att inte målarförg gjort dem omöjliga att öppna och att låsanordningar fungerar som de ska.
- Om det är för svårt för barn, äldre eller rörelseförhindrade att öppna eller använda utgången ska utrymningsplaner utvecklas. Denna plan omfattar att se till att dessa som utrymmer kan höra brandvarnaren.
- Om utgången är ovanför marken ska en/ett godkänd steg eller rep finnas på plats samt att man ska träna på att använda den/det.
- Utgångar på nedvåningen ska inte blockeras. Se till att skotta bort snö framför dörren under vintern och att utomhusmöbler eller andra saker inte blockerar utgångar.
- Familjen bör ha en förutbestämd samlingspunkt där alla kan räknas in, exempelvis tvärs över gatan eller i grannens hus.
- Ring brandkåren så fort alla har tagit sig ut.

- En bra plan innebär snabb utrymning. Undersök inte eller försök att bekämpa branden samt att försöka rädda ägodelar eller värdesaker då detta tar tid. Väl utanför, gå inte tillbaka in i huset, utan vänta på brandkåren.
- Skriv ner planen och öva på den regelbundet så att om faran väl är framme så vet alla vad de ska göra. Öva på planen om förhållanden ändras, exempelvis när det finns fler eller färre familjemedlemmar hemma eller om saker i huset ändras.
- Se till att ditt brandvarningssystem fungerar genom att utföra veckovisa tester. Kontakta din installatör eller återförsäljare av rökdetektorn om du är osäker på om systemet fungerar.
- Det är rekommenderat att du kontaktar din lokala brandkår och ber om ytterligare information om brandskydd i hemmet och utrymningsplanering. Om det finns, be din lokala brandskyddsansvarige om en intern brandbekämpningsundersökning.

Testa din rökdetektor

Följ testförfarandet som beskrivs här eller kontakta din återförsäljare eller installatör av rökdetektorn eller för testinstruktioner. Det rekommenderas att testa hela larmsystemet minst en gång i veckan för att bekräfta att alla system fungerar ordentligt.

Test av rökdetektor

Inled testet genom att trycka på testknappen i 5 sekunder, sirenen gör ett pip ljud under tiden. Tryck på knappen tills enhetens larm låter. Ett larm ska skickas till kontrollpanelen. Larmet ska tystas när knappen inte längre hålls intryckt. Om detta inte inträffar, se till att batterierna är av rätt typ, i gott skick och isatta korrekt.

När du är klar med funktionstestet av rökdetektorn, kontrollera enhetens avkänningskammare för att se till att den fungerar ordentligt. För att testa avkänningskammaren, använd en aerosol testgas som "Solo A10 rökdetektorstestare". Skaka burken väl, sikta den mot rökdetektorn och spreja en kort stund (inte mer än 1 sekund) mot detektorn. Om larmet inte låter, upprepa var 10:e sekund tills larmet låter eller i maximalt 1 minut. Kontakta din installatör eller återförsäljare av rökdetektorn om den inte fungerar korrekt.

Test av rökdetektor

Innan du testar ska följande steg slutföras:

1. Sätt i batteriet och montera sedan detektorn på konsolen innan testet av rökdetektorn utförs.
2. När batteriet har satts i, vänta 2 minuter innan du testar det. Detektorn går till läget Lokalt diagnostiktest i 15 minuter.
3. Det rekommenderas att utföra ett regelbundet test och använda antingen installatörskod (läget installatördiagnostik) eller användarkoden (läget användardiagnostik) för testet.

CAUTION: Diagnostiktestet kan inte utföras när sabotagekontakten är öppen.

Tryck och håll inne testknappen i 2 sekunder. När knappen släpps inträffar följande händelsesekvens, den röda LED tänds i 0,5 sekunder > och släcks i 0,5 sekunder.

Detta följs av 2 högljudda pip samtidigt som att den röda LED blinkar. I testläget testar detektorn funktionerna rök, värme och batteri.

Om detektorn är i diagnostikläge utför detektorn diagnostiktestet som beskrivs nedan.

Känslighetsindikering innebär

Om detektorn indikerar "Detektorn smutsig" med att en gul LED blinkar var 8:e sekund, ett pip var 48:e sekund och ett meddelande för brand klart på panelen, kan detektorns inbyggda automatiska driftkompensationsfunktion inte längre kompensera för bildning av damm och smuts och kan inte längre vara inom den markerade känsligheten. Om detektorn indikerar "Normal" med att grön LED blinkar var 60:e sekund är det inom det markerade känslighetsintervallet.

OBSERVERA: Kontakta din installatör eller återförsäljare för service om panelen visar meddelande för brand klart efter rengöring.

Diagnostiktest

De följande händelsesekvenserna inträffar under ett diagnostiktest:

- A. Detektorn utför en rad kvalitetstester.
Obs! Detektorn måste vara i läget lokal eller diagnostik för att kunna utföra kvalitetstester.
Om du trycker på testknappen i mer än 6 sekunder i diagnostikläget skickas ett larmmeddelande till panelen och en tid 3 larmsignal låter. När sekvensen är klar svarar panelen genom att skicka meddelandet "Larm i minne" till enheten.
- B. I slutet av diagnostiktestet blinkar LED tre gånger. Följande tabell visar mottagen signalstyrka.

LED-respons	Grön LED blinkar	Orange LED blinkar	Röd LED blinkar	Ingen blinkar
Mottagning	Starkt	Bra	Svagt	Parad, ingen kommunikation

VIKTIGT!Pålitlig mottagning måste bekräftas. Därför är "svag" signalstyrka inte acceptabelt. Om du får en "svag" signal från enheten, lokalisera den på nytt och testa igen tills en "bra" eller "stark" signalstyrka tas emot. För UL/CUL-installationer måste testresultatet vara "stark". Se installationsguiden för larmsystem för detaljerade diagnostiktester.

Ägarens underhåll

Rökdetektorn är utformad till att behöva minsta möjliga underhåll. Damsug med en liten borste om den blivit dammig. Torka av den försiktigt med en mjuk och lätt fuktad trasa med tvålatten om den blivit flöttig.

Ta aldrig isär rökdetektorn då det inte finns några delar inuti som användaren kan reparera. Du får endast lossa detektorn från bakplattan för att byta batterier om den inte servats av en installatör. När du byter batterier, följ instruktionerna i installationsanvisningarna.

Måla aldrig enheten. Färg kan förhindra att rök tar sig in i enheten. Om du planerar att renovera eller måla om, vidta försiktighetsåtgärder för att undvika att damm, färg eller kemikalier smutsar ner detektorn.

Om enheten finns i ett område där den utsätts för höga nivåer av damm eller insikter som orsakar falska larm, kan den behöva servas. Kontakta då din installatör eller återförsäljare av rökdetektorn.

Testi- och underhållsförfarande ska utföras i enlighet med CAN/ULC-S552-14.

Specifikationer

- **Regelförteckningar:** UL268/ULC-S531 915 MHz
- **Diameter:** 5 in (125 mm)
- **Höjd:** 2,5 in (63 mm)
- **Vikt (med batteri):** 8,75 oz (243 g)
- **Färg:** Vit
- **Avståndstäckning:** 70 ft (21,3 m)
- **Larmkänslighet (gränsvärde) 915 MHz (cULus):** 1,26 - 2,39 %/ fot obskuration
- **Larmkänslighet (gränsvärde) 433 MHz / 868 MHz :** följer EN14604
- **Ljudsignal (ANSI tid 3):** minst 85 dBA under larm
- **Sirens larmmönster:** 915 MHz endast; **evakueringstidsmönstret:** 433 MHz EU/ 868 MHz
- **Drifttemperatur:** 40 °F - 100 °F (4,4 °C - 37,8 °C)
- **Drifttemperatur med vämedetektor:** 32 °F - 100 °F (0 °C - 37,8 °C)
- **Drifttemperatur för rökalarm:** 433 MHz 41 °F - 113 °F (5 °C - 45 °C); Typ A fotoelektriskt rökalarm (Australien)
- **Fuktighet:** 15 % - 90 % RH, ej kondenserande
- **Godkända batterier:** EN: 3 AAA, Duracell MN2400.
UL: 3 AAA, Energizer E92 or Duracell Procell PC2400.
- **Överföringsfrekvens för övervakning:** 433 MHz / 868 MHz/915 MHz Intervaller på 128 sekunder

- **Maximum Tx-ström:** 433,22 MHz - 434,64 MHz: 10 mW/10 dBm, 868,0 MHz - 868,6 MHz: 14 mW/11,46 dBm, 868,7 MHz - 869,2 MHz: 14 mW/11,46 dBm
- **Upptäckt av lågt batteri:** 14 dagar återstår vid lågt batteri
- **Modulering:** GFSK
- **Ursprungsland:** Tillverkat i USA

GARANTI

Visonic Limited (Tillverkaren) garanterar endast denna produkt (Produkten) för den ursprungliga köparen (Köparen) mot tillverkningsfel och material vid normal användning av produkten under en period på tolv (12) månader från Tillverkarens leveransdag.

Denna garanti beror absolut på att Produkten har installerats, underhållits och drivits under normala användningsförhållanden i enlighet med Tillverkarens rekommenderade installations- och bruksanvisningar. Produkter som har blivit defekta av någon annan anledning, enligt Tillverkarens gottfinnande, till exempel felaktig installation, underlåtenhet att följa rekommenderade installations- och driftsinstruktioner, försummelse, skadegörelse, felaktigt bruk eller vandalism, oavsiktlig skada, ändring eller alternering eller reparation utförd av någon annan än Tillverkaren, omfattas inte av denna garanti.

Det finns absolut inga garantier för programvara, och alla programvaruprodukter säljs med en användarlicens enligt villkoren i programvarulicensavtalet som medföljer med en sådan produkt. Tillverkaren representerar inte att denna Produkt inte kan komma att äventyras och/eller kringgås, eller att Produkten kommer att förhindra dödsfall och/eller personskada och/eller skada på egendom till följd av inbrott, rån, brand eller annat, eller att Produkten i alla fall kommer att ge adekvat varning eller skydd. Produkten, korrekt installerad och underhållen, minskar endast risken för sådana händelser utan varning och utgör inte någon garanti eller försäkring att sådana händelser inte kommer att inträffa.

Förhållanden som gör garantin ogiltig: Denna garanti gäller endast för defekter i delar och utförande i samband med normal användning av produkterna. Den omfattar inte:

- * skador som uppstår under transport och hantering;
- * skador som orsakats på grund av katastrofer, som brand, översvämning, vind, jordbävning eller blixnedslog;
- * skador orsakade av anledningar som står utanför Försäljarens kontroll, såsom överdriven spänning, mekanisk chock eller vattenskada;
- * skador orsakade av obehörig fästsättningar, ändringar, modifieringar eller att främmande föremål används med eller i samband med Produkterna;
- * skador orsakade av kringutrustning (såvida inte denna kringutrustning tillhandahölls av Försäljaren);
- * defekter orsakade av underlåtenhet att tillhandahålla en lämplig installationsmiljö för Produkterna;
- * skador orsakade genom användning av Produkterna för andra ändamål än dess avsedda ändamål;
- * skador från felaktigt underhåll;

* skador till följd av annan misskötsel, felaktig hantering eller felaktig tillämpning av Produkterna.

Punkter som inte täcks av denna garanti: Förutom de punkter som gör garantin ogiltig, skall följande punkter inte omfattas av garantin: (i) fraktkostnaden till serviceverkstad; (ii) tullavgifter, skatter eller mervärdesskatt som kan bero på; (iii) Produkter som inte är identifierade med säljarens produktetikett och partinummer eller serienummer; (iv) Produkter som tagits isär eller reparerats på ett sådant sätt att det påverkar prestandan negativt eller förhindrar tillräcklig kontroll eller provning för att verifiera garantianspråk. Passerkort eller taggar som returneras för utbyte enligt garantin kommer att krediteras, alternativt bytas ut (säljarens val).

DENNA GARANTI ÄR EXKLUSIV OCH ERSÄTTER UTTRYCKLIGEN ALLA ANDRA GARANTIER, ÅTAGANDEN ELLER FÖRPLIKTELSE, OAVSETT SKRIFTLIGA, MUNTliga, UTTRYCKLIGA ELLER UNDERFÖRSTÄDDA, INKLUSIVE GARANTIER FÖR SÄLJBARHET ELLER LÄMPLIGHET FÖR ETT VISST ÄNDAMÅL, ELLER PÅ ANNAT SÄTT. I INGET FALL SKALL TILLVERKAREN KUNNA HÅLLAS ANSVARIG FÖR EVENTUELLA FÖLJDSKADOR ELLER INDEREKTA SKADOR FÖR BROTT MOT DENNA GARANTI ELLER EVENTUELLA ANDRA GARANTIER, SOM NÄMNTS OVAN.

TILLVERKAREN SKALL UNDER INGA OMSTÄNDIGHETER HÅLLAS ANSVARIG FÖR SÄRSKILDA, INDERKETA, TILLFÄLLIGA, PÅFÖLJANDE ELLER STRAFFSKADESTÅND ELLER FÖR FÖRLUST, SKADA, ELLER KOSTNADER, INKLUSIVE FÖRLUST AV ANVÄNDNING, VINST, INTÄKTER ELLER GOODWILL, SOM DIREKT ELLER INDERKET HÄRRÖR FRÅN KÖPARENS ANVÄNDNING ELLER OFÖRMÅGA ATT ANVÄNDA PRODUKTEN, ELLER FÖR FÖRLUST ELLER FÖRSTÖRELSE AV ANNAN EGENDOM ELLER AV NÅGON ANNAN ORSAK, ÄVEN OM TILLVERKAREN HAR INFORMERATS OM SÅDANA SKADOR.

TILLVERKAREN TAR INGET ANSVAR FÖR EVENTUELLA DÖDSFALL, PERSON- OCH/ELLER KROPPSSKADOR OCH/ELLER SKADOR PÅ EGENDOM ELLER ANNAN FÖRLUST, DIREKT, INDEREKT, TILLFÄLLIGT ELLER PÅ ANNAT SÄTT, BASERAT PÅ ETT SÅDANT PÅSTÄENDE ATT PRODUKTEN INTE FUNGERADE, MEN OM TILLVERKAREN HÅLLS ANSVARIG, VARE SIG DIREKT ELLER INDEREKT, FÖR NÅGON FÖRLUST ELLER SKADA SOM INTRÄFFAR UNDER DENNA BEGRÄNSADE GARANTI, SKA TILLVERKARENS MAXIMALA ANSVAR (FÖR NÅGOT) INTE I NÅGOT FALL ÖVERSTIGA INKÖPSPRISET FÖR PRODUKTEN, VILKET SKA FASTSTÄLLAS SOM VITE OCH INTE SOM STRAFF, OCH SKA VARA DEN KOMPLETTA OCH EXKLUSIVA ÅTGÄRDEN FÖR TILLVERKAREN. VISSA JURISDIKTIONER TILLÅTER INTE UNDANTAG ELLER BEGRÄNSNING AV TILLFÄLLIGA SKADOR ELLER FÖLJDSKADOR, SÅ DESSA BEGRÄNSNINGAR KAN KOMMA ATT INTE GÄLLA UNDER VISSA OMSTÄNDIGHETER.

När Köparen tar emot leveransen av Produkten samtycker denne till nämnda villkor för försäljning och garanti och erkänner sig att ha blivit informerad om dem.

Tillverkaren ska inte ha något som helst ansvar som härrör från korruption och/eller funktionsstörningar i någon telekommunikation eller elektronisk utrustning eller andra program.

Tillverkarens skyldigheter under denna garanti är begränsade till enbart reparation och/eller byte efter Tillverkarens gottfinnande, av eventuell Produkt eller del som därav måste bevisas vara defekt. Eventuella reparationer och/eller byten ska inte förlänga den ursprungliga garanti-perioden. Tillverkaren ska inte vara ansvarig för demontering- och/eller ominstallationskostnader. För att utnyttja denna garanti måste Produkten skickas till Tillverkaren med förbetald frakt och försäkring. Alla frakt- och försäkringskostnader är köparens ansvar och ingår inte i denna garanti.

Denna garanti ska inte ändras, modifieras eller förlängas, och Tillverkaren tillåter inte någon person att agera på dennes vägnar gällande modifiering, ändring eller förlängning av denna garanti. Denna garanti ska endast gälla Produkten. Alla produkter, tillbehör eller fästen från andra som används tillsammans med Produkten, inklusive batterier, täcks enbart av sina egna garantier om någon. Tillverkaren är inte ansvarig för några skador eller förluster, vare sig direkta, indirekta, oavsiktliga, eller på annat sätt, som orsakas av fel som uppstår på grund av produkter, tillbehör eller fästen från andra, inklusive batterier, som används i samband med Produkten. Denna garanti är exklusiv för den ursprungliga Köparen och kan inte överlåtas.

Denna garanti gäller i tillägg till och påverkar inte dina lagliga rättigheter. Alla bestämmelser i denna garanti som strider mot lagen i den stat eller det land där produkten levereras ska inte gälla.

Tillämplig lag: Denna friskrivning från garantier och begränsad garanti är tillämplig för den nationella lagstiftningen i Israel.

Varning

Användaren måste följa Tillverkarens installations- och driftsinstruktioner inklusive tester av produkten och hela dess system minst en gång i veckan och att vidta alla nödvändiga försiktighetsåtgärder för sin egen säkerhet och skydd av hans/hennes egendom.

* Vid en konflikt, motsägelse eller tolkningen mellan den engelska versionen av garantin och andra versioner, skall den engelska versionen gälla. 7/15

Regleringsinformation

Rökلامet SMD-429 PG2 har en rekommenderad servicetid på 10 år under normala användarförhållanden. Se etiketten på enheten som indikerar rekommenderat år för byte.

OBST! I Australien får enheten inte installeras på platser där den normala omgivande temperaturen är lägre än 41 °F (5 °C) eller högre än 113 °F (45 °C).

Denna manual ska användas tillsammans med installationsmanualen för lamets kontrollpanel. Alla instruktioner angivna i denna manual måste observeras.

Överensstämmande redogörelse för FCC och IC

WARNING: Ändringar eller modifieringar som inte uttryckligen godkänns av Visonic kan upphäva användarens behörighet att använda utrustningen.

Bokstäverna "IC:" indikerar att detta är ett kanadensiskt certifieringsnummer för innovation, vetenskap och ekonomiskt utveckling.

Denna enhet uppfyller kraven i del 15 i FCC-reglerna och Industry Canada-licensundantaget RSS-standard(er). Användningen är föremål för följande två villkor: (1) Denna enhet får inte orsaka skadlig störning, och (2) denna enhet måste klara av alla störningar som kan tas emot eller som kan orsaka oönskad funktion.

For Industry Canada: Le présent appareil est conforme aux CNR d'ISED Canada applicables aux appareils radio exempts de licence. L'exploitation est autorisée aux deux conditions suivantes: (1) l'appareil ne doit pas produire de brouillage, et (2) l'utilisateur de l'appareil doit accepter tout brouillage radioélectrique subi, même si le brouillage est susceptible d'en compromettre le fonctionnement.

Denna digitala apparat, klass B, följer kanadensiskt ICES-003.

Cet appareil numérique de la classe B est conforme à la norme NMB-003 du Canada.

CAN ICES-3 (B)/NMB-3(B)

WARNING! För att överensstämma med exponeringsvillkoren från FCC och IC RF under normal drift ska enheten placeras på ett avstånd som är minst 20 cm från alla personer. Antennerna som används för denna produkt får inte placeras vid eller användas tillsammans med någon annan antenn eller sändare.

Avvertissement! Le dispositif doit être placé à une distance d'au moins 20 cm à partir de toutes les personnes au cours de son fonctionnement normal. Antennerna som används för denna produkt får inte placeras vid eller användas tillsammans med någon annan antenn eller sändare.

OBST! Denna utrustning har testats och befunnits överensstämma med gränsvärdena för en digital enhet i klass B, enligt del 15 i FCC-reglerna. Dessa gränser är avsedda att ge rimligt skydd mot skadliga störningar i bostadsinstallationer. Utrustningen genererar, använder och kan utstråla radiofrekvensenergi och om den inte installeras och används i enlighet med instruktionerna kan den orsaka skadliga störningar i radiomottagning. Det finns emellertid ingen garanti för att störningar inte uppstår i en viss installation. Om denna utrustning orsakar arav radio eller TV, vilket kan verifieras genom att enheten slås av och på, uppmanas användaren att försöka eliminera störningarna genom en eller flera av följande åtgärder:

- Flytta den mottagande antennen
- Flytta lamkontrollen i förhållande till mottagaren
- Flytta lamkontrollen bort från mottagaren
- Anslut lamkontrollen till ett annat uttag så att lamkontrollen och mottagaren är på olika kretsar.
- Kontakta återförsäljaren eller en erfaren radio/TV-tekniker.

WARNING! Ändringar eller modifieringar av denna utrustning som inte uttryckligen godkänns av parten ansvarig för efterlevnad (Visonic Ltd.) kan upphäva användarens rätt att använda utrustningen.

Frekvensband

433,04 MHz - 434,79 MHz

868,0 MHz - 868,6 MHz

868,7 MHz - 869,2 MHz

Maximal effekt

10 mW / 10 dBm

14 mW / 11,46 dBm

14 mW / 11,46 dBm



Underrättad enhet (2797)
Visonic Ltd., Tel-Aviv, Israel.

Rökalamsenhet

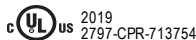

EN14604: 2005/AC:2008

Härmed förklarar Visonic Ltd. att radioutrustningstypen SMD-429 PG2 överensstämmer med direktiv 2014/53/EG.

Den fullständiga texten till EU-försäkran om överensstämmelse finns på följande internetadress: <http://www.visonic.com/download-center>.



W.E.E.E. Produktåtervinningsdeklaration

För information om återvinning av denna produkt måste du kontakta företaget som du köpte produkten av. Om du ska kassera produkten och inte returnera den för reparation så måste du se till att den returneras enligt din tillverkares identifiering. Produkten ska inte slängas med hushållssoporna.

Direktiv 2012/19/EG Waste Electrical and Electronic Equipment.

RUS SMD-429 PG2 Дымовой и тепловой пожарный извещатель серии

Инструкция по установке и эксплуатации

Внимательно ознакомьтесь с этой инструкцией перед установкой и эксплуатацией устройства SMD-429 PG2

Краткое описание

SMD-429 PG2 — беспроводной фотозлектрический дымовой и тепловой пожарный извещатель с пороговым тепловым детектором и детектором, реагирующим на скорость повышения температуры, и с внутренним пьезоэлектрическим сигнализатором.

Предлагаются три версии: 915 МГц для США (UL) и Канады (ULC), 433 и 868 МГц для Европы (EU) и 433 МГц для Австралии (AUS).

Совместимые устройства

Пожарный дымовой извещатель совместим с пультами управления Visonic и приемниками PowerG.

ПРИМЕЧАНИЕ: Системы, включенные в номенклатуру UL, можно использовать только с пультами управления, включенными в номенклатуру UL (PowerMaster-10 и PowerMaster-30 PG2).

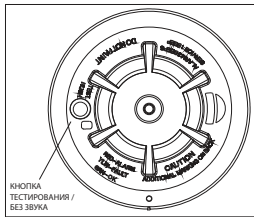

Управление

Примерно каждые 7—8 секунд устройство проверяет наличие условия дымовой или тепловой сигнализации. Во время этой процедуры устройство также выполняет самодиагностику, проверяя защиту от вскрытия и отсутствие неисправностей. При нормальной работе каждые 60 секунд мигает зеленый светодиод, звуковой сигнал не подается.

Дымовая пожарная сигнализация

Пожарный дымовой извещатель отправляет сигнал тревоги, когда уровень сигнала превышает порог «тревоги», и автоматически восстанавливается, когда уровень сигнала опускается ниже порога «восстановления». Во время тревоги раз в секунду мигает красный светодиод и подается звуковой сигнал эвакуации.

Выключение сигнала тревоги

Эта дымовая пожарная сигнализация имеет функцию автоматического сброса сигнализации. Когда датчик находится в состоянии тревоги, следует нажать кнопку тестирования/выключения/сброса, чтобы выключить местную сигнализацию и передать сигнал о восстановлении после сигнала тревоги на пульт управления. Красный светодиод мигает раз в секунду в течение 7 минут, указывая на то, что сигнал тревоги был выключен.

После тревоги красный светодиод мигает раз в 4 секунды, указывая на сохранение сообщения о тревоге в память. Функция выключения сигнала тревоги имеет фиксированное установленное значение времени, отключающее сигнал тревоги дымовой пожарной сигнализации на 7 минут.

Отключение сигнала тревоги не выключает дымовую пожарную сигнализацию, а только снижает ее чувствительность к дыму. По прошествии периода выключения сигнала тревоги дымовая пожарная сигнализация автоматически возвращается в нормальный режим работы. При наличии вокруг устройства густого дыма, указывающего на потенциально опасную ситуацию, извещатель остается в состоянии тревоги или может быстро вернуться в состояние тревоги.

Неисправность датчика

Когда извещатель имеет общую неисправность, каждые 4 секунды мигает желтый светодиодный индикатор и каждые 48 секунд звучит звуковой сигнал. Через 4 часа на пульте отобразится сообщение о проблеме с пожаром.

Индикация состояния извещателя

Состояние	Светодиодные индикаторы	Звуковой сигнал
Обычно	Зеленый мигает каждые 60 секунд	Выключен
Тепловая сигнализация	Красный мигает раз в секунду	ANSI S3.41, сигнал 3
Проверка теплового датчика	Красный мигает раз в секунду	ANSI S3.41, сигнал 3
Дымовая пожарная сигнализация	Красный мигает раз в секунду	ANSI S3.41, сигнал 3 (нажатием кнопки выключается на 5—10 минут)
Проверка датчика дыма (с помощью специального дыма-аэрозоля из баллончика)	Красный мигает раз в секунду	ANSI S3.41, сигнал 3 (нажатием кнопки выключается на 5—10 минут)
Проверочная тревога (нажатие кнопки)	Красный мигает раз в секунду	ANSI S3.41, сигнал 3
Неисправность датчика	Желтый мигает каждые 4 секунды	Звуковой сигнал каждые 48 секунд
Разряд Батареи	Желтый мигает каждые 12 секунд	Звуковой сигнал каждые 48 секунд (нажатием кнопки выключается на 12 часов)
Загрязнение датчика	Желтый мигает каждые 8 секунд	Звуковой сигнал каждые 48 секунд
Включение	Красный, желтый, зеленый мигают последовательно	Звуковой сигнал в конце процедуры включения
Тампер	Красный, желтый, зеленый мигают последовательно каждый 12 секунд	Выключен

Состояние	Светодиодные индикаторы	Звуковой сигнал
Режим выключения	Красный мигает раз в секунду (выключение тревоги)	Выключен
	Желтый мигает каждые 12 секунд (выключение в связи с низким уровнем заряда батареи)	Выключен

Очистка извещателя

Когда извещатель загрязнен, каждые 8 секунд мигает желтый светодиодный индикатор и каждые 48 секунд звучит звуковой сигнал. Порядок очистки извещателя описан в разделе о техническом обслуживании. Через 4 часа на пульте отобразится сообщение об очистке пожарного извещателя.

Тепловая сигнализация

Пожарный тепловой извещатель (только версии cJLus) отправляет сигнал тревоги, когда уровень теплового сигнала превышает порог тревоги (58 °C), и автоматически возвращается в исходное состояние, когда уровень теплового сигнала опускается ниже порога тревоги. Тепловой извещатель также переходит в состояние тревоги при кратковременном резком повышении температуры. Во время тревоги раз в секунду мигает светодиодный индикатор и звучит звуковой сигнал эвакуации.

Тампер

Снятие извещателя с крепежного основания приводит к отправке сигнала «вскрытия». Условие вскрытия исчезает после установки извещателя на основание.

Беспроводная передача данных

В модели SMD-429 PG2 контрольное сообщение отправляется с интервалом в 128 секунд. Если сигнал не поступил, пульт управления классифицирует это как отсутствие извещателя.

Извещатель передает следующие сигналы:

- **Тревога / восстановление после тревоги** — (тепловая или дымовая пожарная сигнализация). Передается в момент возникновения события.

NOTE: Пока существует условие тревоги, извещатель отправляет на пульт управления сигнал тревоги. После исчезновения условия тревоги извещатель отправляет на пульт сообщение о восстановлении после тревоги и включает индикатор восстановления после тревоги. Красный светодиод мигает раз в 4 секунды, пока не исчезнет сообщение «Аварийный сигнал в памяти».

Можно погасить индикатор восстановления сигнализации на пульте управления либо нажать кнопку тестирования и удерживать ее 5 секунд.

- **Вскрытие / восстановление после вскрытия** — (активирован выключатель защиты от вскрытия) если защита не восстановлена через 10 секунд, отправляется сигнал тревоги.
- **Низкий заряд** — (напряжение батареек упало ниже порога). Напряжение батареек проверяется и сообщается на пульт при каждой передаче контрольного или другого сообщения.
- **Неисправность** — (возникла неисправность извещателя или достигнут предел компенсации датчика). Сообщения о неисправности передаются в момент ее возникновения (по одной неисправности на интервал контроля).

Батарейки

Беспроводная дымовая и тепловая пожарная сигнализация работает от трех батареек AAA (входят в комплект устройства). Извещатель регулярно проверяет заряд батареек. Если обнаружен низкий заряд, передатчик отправляет сообщение о низком заряде на пульт управления, на котором выводится идентификатор извещателя с разряженными батарейками. При этом каждые 12 секунд мигает желтый индикатор извещателя. Каждые 48 секунд звучит звуковой сигнал извещателя и продолжает мигать желтый индикатор, пока не будут заменены батарейки. Нажатием кнопки выключения звука можно отключить звуковой сигнал на 12 часов, если нет других неисправностей. Когда включится звуковой сигнал, следует заменить батарейки новыми.

При низком уровне заряда батареи кнопка тестирования отключается. Альтернативный метод проверки: воспользуйтесь специальным аэрозолем для проверки дымовых пожарных извещателей, например Solo A10. Хорошо потрясите баллон, направьте распылитель на дымовой извещатель и выпустите в его сторону короткую (длительностью не более секунды) струю аэрозоля. Если тревога не срабатывает, повторяйте попытку через каждые 10 секунд (не более одной минуты).

NOTE: Если сигнализация не срабатывает, свяжитесь с ее поставщиком или установщиком по вопросу обслуживания.

Установка и замена батареек

CAUTION: Возможен взрыв при использовании батареек неправильного типа. **Использованные батарейки должны утилизироваться согласно указаниям изготовителя.**

Порядок замены батареек:

1. Снять извещатель с крепежного основания, повернув устройство против часовой стрелки. Осторожно вынуть батарейки, приподнимая каждую батарейку со стороны плюса плоской отверткой, и утилизировать согласно местным нормам.
2. В соответствии с процедурой отключения следует подождать не менее 30 секунд перед установкой новых батареек.
3. Установить 3 новые батарейки типа AAA. Сначала вставляется сторона минуса, а затем сторона плюса. Если батарейки вставлены неправильно, следует осторожно приподнять каждую из них со стороны со значком плюса, а затем вставить батарейки правильно.

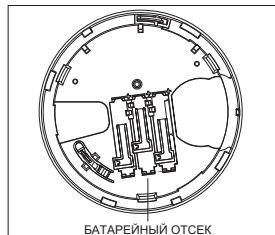

4. Установить извещатель на крепежное основание, повернув устройство по часовой стрелке до совмещения установочных меток.
5. После завершения процедуры включения зеленый светодиод должен однократно мигать каждые 60 секунд, указывая на нормальную работу устройства. Если вставить батарейки неправильно, извещатель не будет работать и батарейки могут выйти из строя. Если извещатель не включается, следует проверить правильность установки и уровень заряда батареек.
6. Проверить извещатель, как описано ниже.

СРОК СЛУЖБЫ БАТАРЕЕК МОЖЕТ УМЕНЬШИТЬСЯ ПРИ ПОСТОЯННОМ ВОЗДЕЙСТВИИ ВЫСОКИХ И НИЗКИХ ТЕМПЕРАТУР ИЛИ ВЫСОКОЙ ВЛАЖНОСТИ.

Инструкция по установке

Беспроводной пожарной дымовой извещатель серии SMD-429 PG2 следует устанавливать и эксплуатировать в неопасных местах и только в помещении, в среде со степенью загрязнения не более 2 и категорией перенапряжения II. Оборудование должно устанавливаться только **ТЕХНИЧЕСКИМИ СПЕЦИАЛИСТАМИ**, под которыми подразумеваются люди, имеющие соответствующую техническую квалификацию и опыт,

необходимые для понимания возможных опасных факторов, с которыми сопряжена выполняемая ими работа, и знания мер по минимизации рисков для себя и окружающих людей.

1. Выбор места установки пожарного дымового извещателя

Исследования показали, что бытовые пожары сопровождаются дымом в той или иной степени. Согласно экспериментам при типичных бытовых пожарах в большинстве случаев сначала выделяется обнаружимое количество дыма, а затем обнаружимое количество тепла. Поэтому дымовая пожарная сигнализация устанавливается снаружи каждого спального помещения на каждом этаже.

Следующая информация приводится исключительно в качестве общего руководства; при выборе места установки и монтаже дымовой пожарной сигнализации следует руководствоваться местными нормами и правилами пожарной безопасности. Рекомендуется устанавливать дымовые пожарные сигнализации в количестве, превышающем требуемое для минимальной защиты. Защита также требуется в таких местах, как подвальные помещения; спальни, особенно где спят курильщики; столовые; котельные и кладовые; а также коридоры, не защищенные требуемыми устройствами. На ровных потолках извещатели можно устанавливать на расстоянии 9 м друг от друга. В зависимости от высоты потолков, движения воздуха, наличия балок или отсутствия изоляции потолков, может потребоваться установка извещателей с другим интервалом. Рекомендации по установке см. в стандарте NFPA 72, CAN/ULC-S553 или соответствующем государственном стандарте по пожарной сигнализации.

- Не устанавливать пожарные дымовые извещатели в верхней точке двускатных потолков, где воздушный мешок может препятствовать обнаружению дыма.
- Не устанавливать в вихревом потоке воздуха, например возле дверей, вентиляторов или окон. Сильный поток воздуха может уносить дым от извещателя.
- Не устанавливать извещатели в местах повышенной влажности.
- Не устанавливать извещатели в местах, где температура поднимается выше 38 °C или падает ниже 5 °C.
- В США пожарные дымовые извещатели должны устанавливаться согласно стандарту NFPA 72, глава 29, Национальный кодекс пожарной сигнализации, п. 29.5.1.1.

Если того требуют соответствующие законы, нормы или стандарты для определенного типа здания, одобренная одноточечная или многоточечная дымовая пожарная сигнализация устанавливается описанным ниже образом.

1. Во всех спальнях и гостевых комнатах.
2. Снаружи отдельного спального помещения в пределах 6,4 м от двери спальни; расстояние измеряется по пути движения.
3. На каждом этаже жилого здания, в том числе в подвальных помещениях.
4. На каждом этаже палат и небольших больничных помещений, в том числе подвальных, но кроме технических этажей и неотделанных чердачных помещений.
5. В жилых зонах гостевого помещения.
6. В жилых зонах палат и небольших больничных помещений.

ПРИМЕЧАНИЕ. В Австралии устройство не следует устанавливать в местах, где нормальная температура окружающей среды ниже 5 °C или выше 45 °C.

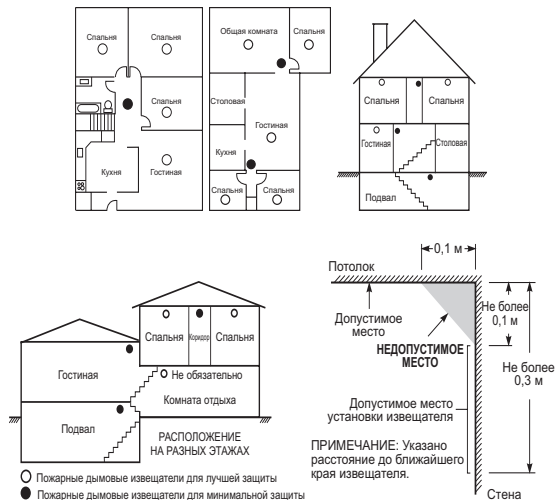

2. Монтаж крепежного основания пожарного дымового извещателя

ПРИМЕЧАНИЕ: Это устройство сигнализации должно устанавливаться только квалифицированным инженером или техником. Дымовые пожарные извещатели не предназначены для использования с защитными кожухами, кроме тех случаев, когда по результатам экспертизы принято решение о допустимости такого сочетания.

Определив подходящее место, следует установить крепежное основание извещателя. Установить извещатель на потолок или стену, если это разрешено местными требованиями. Извещатель крепится с помощью двух шурупов и дюбелей, входящих в комплект устройства. Следует расположить шурупы в пазах и надежно затянуть.

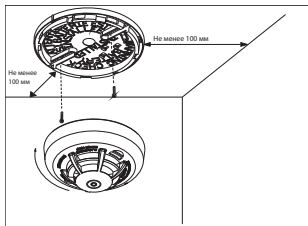

3. Монтаж

Установить извещатель на основание. Установочный паз на извещателе должен быть немного смещен по отношению к лапке защиты от вскрытия. Затем повернуть извещатель по часовой стрелке до щелчка.

Если требуется активировать встроенный фиксатор защиты от вскрытия, аккуратно снимите отключающую лапку с задней панели (см. рисунок).

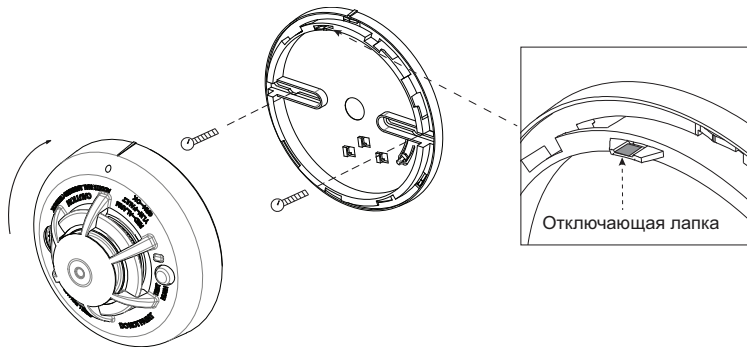

4. Регистрация устройства

Следует зарегистрировать 7-значный серийный номер, указанный на тыльной стороне корпуса пожарного дымового извещателя, на пульте управления системами сигнализации. Устройство регистрируется согласно инструкции в руководстве по установке. Для проверки правильности расположения следует снять извещатель с крепежного основания (вскрытие), а затем установить на место. Подождать результаты проверки не менее 30 секунд перед повторной активацией.

Далее приводится общее описание порядка действий:

<u>Пункт</u>	<u>Порядок действий</u>
1	Устройство регистрируется согласно инструкции по регистрации устройств, содержащейся в руководстве по установке системы сигнализации.
2	Открыть раздел регистрации устройства, как указано в инструкции, и выбрать соответствующий параметр для добавления нового устройства.
3	Зарегистрировать устройство, вставив батарейки, чтобы включить устройство и ввести идентификатор устройства. Пример идентификационного номера: 202-XXXX.

ПРИМЕЧАНИЕ: Если извещатель SMD-429 или в панели PowerMaster версии 19.4 или ниже, он будет зарегистрирован как дымовой и тепловой пожарный извещатель с идентификатором ID 201-xxxx и обозначен на панели как Smoke

and Heat (Дым и тепло).

4 Выбрать требуемый номер зоны.

5 Настроить требуемые параметры устройства. Открыть меню **DEV SETTINGS** и выбрать требуемые параметры для настройки извещателя:

Параметр	Описание
Сирена о проникновении	Включает сигнализацию о проникновении. Значения: ВКЛ. или ВЫКЛ. (по умолчанию)
Пожарная сирена	Включает пожарную сигнализацию. Значения: ВКЛ. или ВЫКЛ. (по умолчанию)
Сирена о газе / CO	Включает газовую сигнализацию. Значения: ВКЛ. или ВЫКЛ. (по умолчанию)
Сирена о затоплении	Включает сигнализацию о затоплении. Значения: ВКЛ. или ВЫКЛ. (по умолчанию)

6 Установить и протестировать извещатель. Дополнительную информацию см. в разделе «Тестирование пожарного дымового извещателя». Другие требуемые процедуры тестирования описаны в руководстве по установке системы сигнализации, в которой регистрируется устройство.

5. Тестирование устройства

ПРИМЕЧАНИЕ: Перед проведением тестирования следует уведомить центральную станцию контроля, если она используется. Это предотвратит ложную тревогу и ненужное реагирование центральной станции контроля.

Начать тест нажатием кнопки тестирования не менее 5 секунд. На срабатывание сигнализации указывают мигающий красный светодиод, звуковая сигнализация и передача сигнала тревоги на пульт управления. Извещатель возвращается в нормальное состояние после отжатия кнопки тестирования.

ПРИМЕЧАНИЕ: После включения, а также при активации после тестирования, срабатывания сигнализации или восстановления после вскрытия следует выждать не менее 20 секунд.

ПРИМЕЧАНИЕ: Если извещатель находится в одном из следующих состояний при запуске теста, устройство не перейдет в состояние тревоги:

- Проблема компенсации
- Другие внутренние неисправности, способные помешать дымовой или тепловой сигнализации

Руководство пользователя

Пожарная безопасность в быту

Большинство пожаров возникают в быту. Чтобы минимизировать эту опасность, рекомендуется провести у себя дома проверку пожарной безопасности и разработать план эвакуации семьи.

Проверка пожарной безопасности

1. Все ли электрические приборы и розетки находятся в безопасном состоянии? Убедитесь в отсутствии изношенных проводов, перегруженных цепей освещения и пр. Если вы не можете самостоятельно оценить состояние своих электрических приборов или бытовых цепей, обратитесь за квалифицированной проверкой.
2. Все ли горючие жидкости безопасно хранятся в закрытых емкостях в прохладных и хорошо проветриваемых местах? Запрещается очищать устройство горючими жидкостями.
3. Спички и другие опасные материалы недоступны для детей?
4. Все дровяные и другие печи правильно установлены, чисты и исправны? В случае сомнений обратитесь за квалифицированной проверкой.

Планирование эвакуации семьи

После обнаружения пожара у вас обычно немного времени, прежде чем ситуация станет смертельно опасной. Поэтому важно разработать и отрепетировать план эвакуации семьи.

- В учебной эвакуации должны принимать участие все члены семьи.
- Необходимо изучить все возможные пути эвакуации из каждого помещения в доме. Поскольку многие пожары происходят ночью, особое внимание следует уделить эвакуации из спальных комнат.
- Очень важна возможность эвакуации из спальни без открывания межкомнатной двери. При планировании эвакуации следует учесть следующее:

- Ведущие наружу двери и окна должны легко открываться. Следует убедиться, что они свободно открываются после покраски и что запирающие механизмы работают безотказно.
- Если детям, пожилым людям или инвалидам очень сложно воспользоваться аварийным выходом, следует продумать план их спасения. В таком случае ответственные за спасение указанных людей должны иметь возможность быстро услышать сигнал предупреждения о пожаре.
- Если аварийный выход находится выше уровня земли, следует предусмотреть одобренную пожарную лестницу или канат и потренироваться в их использовании.
- Аварийный выход на уровне земли должен быть свободен от преград. Путь к наружным дверям следует очищать от снега зимой, а уличная мебель, техника и инструменты не должны блокировать выход.
- Семья должна согласовать заранее место сбора, например через дорогу или в соседнем доме, где можно определить, все ли выбрались из горящего дома.
- Когда все будут в сборе, следует вызвать пожарных.
- Для быстрой эвакуации важен хорошо продуманный план. Не нужно пытаться сначала изучить ситуацию, тушить пожар самостоятельно или спасти имущество и ценные вещи, так как это отнимет время. Покинув дом, не следует возвращаться; дождитесь пожарных.
- Составьте письменный план и периодически репетируйте эвакуацию, чтобы все знали порядок действий в случае пожара. Пересматривайте план согласно изменившимся обстоятельствам, например, если в доме стало больше или меньше людей или изменилась планировка.
- Следует каждую неделю проверять исправность своей системы пожарной сигнализации. Если вы не уверены в исправности своей системы, обратитесь к установщику или поставщику пожарных дымовых извещателей.
- Рекомендуется обратиться в местную пожарную часть за дополнительной информацией о пожарной безопасности и планировании эвакуации в доме. Если там есть ответственный за пожарную профилактику, попросите его провести проверку пожарной безопасности у вас дома.

Проверка пожарного дымового извещателя

Вы можете следовать приведенной здесь процедуре проверки или обратиться за инструкцией к поставщику или установщику пожарных дымовых извещателей. Рекомендуется не реже одного раза в неделю проверять всю систему сигнализации и работу всех ее функций.

Тестирование пожарного дымового извещателя

Чтобы активировать проверку, нажмите кнопку тестирования и удерживайте ее не менее пяти секунд (при этом раздаются звуковые сигналы). Нужно держать кнопку нажатой, пока не прозвучит сигнализация; на пульт управления должен поступить сигнал тревоги. После отпускания кнопки сигнализация должна выключиться. Если этого не произойдет, следует проверить тип, состояние и правильность установки батареек. По завершении функционального тестирования пожарного дымового извещателя следует проверить отсек датчика для правильной работы устройства. Для проверки отсека датчика воспользуйтесь специальным аэрозолем для проверки дымовых извещателей, например Solo A10. Хорошо потрясите баллон, направьте распылитель на дымовой извещатель и выпустите в его сторону короткую (длительностью не более секунды) струю аэрозоля. Если тревога не срабатывает, повторите попытку через каждые 10 секунд (не более одной минуты). Если пожарный дымовой извещатель неисправен, обратитесь за обслуживанием к установщику или поставщику пожарного дымового извещателя.

Проверка пожарного дымового извещателя

Перед проверкой следует:

1. Вставить батарейку и установить извещатель на крепежное основание.
2. После установки батарейки подождать 2 минуты перед проведением тестирования. Извещатель переходит в режим местной диагностической проверки на 15 минут.
3. Рекомендуется выполнять периодическую проверку, используя либо код установщика (режим диагностики установщика), либо код пользователя (режим диагностики пользователя).

CAUTION: Диагностическая проверка невозможна, когда открыта защита от вскрытия.

Нажать и удерживать кнопку тестирования 2 секунды. После отпускания кнопки красный индикатор включается на 0,5 секунды, затем выключается на 0,5 секунды. При этом мигает красный светодиод и раздаются два громких звуковых сигнала. В режиме тестирования извещатель проверяет функции обнаружения дыма и тепла, а также заряд батареек.

Если извещатель находится в режиме диагностики, выполняется следующая диагностическая проверка.

Индикаторы чувствительности

Если извещатель засорен (раз в 8 секунд мигает желтый светодиод, раз в 48 секунд звучит звуковой сигнал, на пульте отображается сообщение о необходимости очистки), встроенная функция автоматической компенсации дрейфа извещателя более не способна компенсировать накопление пыли и грязи; чувствительность при этом может быть хуже номинальной. Если извещатель сигнализирует о нормальной работе (раз в 60 секунд мигает зеленый светодиод), его чувствительность соответствует номинальной.

ПРИМЕЧАНИЕ: Если после очистки на пульте отображается сообщение о необходимости очистки, свяжитесь с поставщиком или установщиком по вопросу обслуживания.

Диагностическая проверка

Во время диагностической проверки выполняется следующая процедура:

- A. Извещатель выполняет проверку качества связи.

Примечание. Для проверки качества связи извещатель должен находиться в режиме местной диагностической проверки или в режиме диагностики.

Если в режиме диагностики кнопку тестирования удерживать нажатой дольше 6 секунд, на пульт отправляется тревожное сообщение и включается звуковой сигнал тревоги (Temporal-3). По завершении процедуры пульт отправляет на устройство сообщение «Сигнал тревоги в памяти».

- B. В конце диагностической проверки индикатор мигает трижды. В следующей таблице указана сила принимаемого сигнала.

Индикация	Мигает зеленый индикатор	Мигает оранжевый индикатор	Мигает красный индикатор	Индикатор не мигает
Прием	Сильный	Хороший	Слабый	Соединение установлено, нет связи

ВАЖНО! Необходимо подтвердить устойчивый прием. Поэтому «слабый» сигнал неприемлем. Если от устройства поступает «слабый» сигнал, следует переместить устройство и повторить проверку, пока не начнет поступать «хороший» или «сильный» сигнал. При установке согласно требованиям UL/CUL результаты проверки должны показать «сильный» сигнал. Подробное описание диагностической проверки см. в полном руководстве по установке системы сигнализации.

Обслуживание

Пожарный дымовой извещатель требует минимального обслуживания. Если он запылится, его можно пропылесосить с маленькой щеточной насадкой. Если на нем образуется жирный налет, следует протереть корпус мягкой тканью, смоченной мыльной водой.

Запрещается разбирать пожарный дымовой извещатель; внутри нет обслуживаемых пользователем деталей. Можно только снять извещатель с крепежного основания для замены батареек, если устройство не обслуживается установщиком. Замена батареек выполняется согласно инструкции по установке.

Не красить извещатель. Краска может препятствовать попаданию дыма в устройство. Если планируется ремонт или покраска, защитите извещатель от попадания на него пыли, краски и химических загрязнителей.

Если извещатель установлен в месте, где пыль или насекомые приводят к ложным тревогам, может понадобиться обслуживание. Обратитесь к установщику или поставщику пожарного дымового извещателя.

Тестирование и обслуживание следует проводить в соответствии с требованиями CAN/ULC-S552-14.

Технические характеристики

- **Сертификаты:** UL268/ULC-S531 915 МГц
- **Диаметр:** 125 мм
- **Высота:** 63 мм
- **Вес (с батареекой):** 243 г
- **Цвет:** белый
- **Радиус действия:** 21,3 м
- **Чувствительность (порог) 915 MHz (cULus):** снижение чувствительности 0,38—0,73 %/м
- **Чувствительность (порог) 433 MHz / 868 MHz:** согласно EN14604
- **Звуковой сигнал (ANSI Temporal 3):** не менее 85 дБА в состоянии тревоги
- **Сирена:** только 915 MHz; **звуковой сигнал эвакуации:** 433 MHz EC/ 868 MHz
- **Рабочая температура:** от 4,4 до 37,8 °C
- **Рабочая температура с пожарным тепловым извещателем:** от 0 до 37,8 °C
- **Рабочая температура для дымовой пожарной сигнализации:** 433 MHz от 5 до 45 °C; фотозлектрическая дымовая пожарная сигнализация типа А (Австралия)
- **Влажность:** 15—90%, без конденсации
- **Одобренные батарейки:** EN: 3 AAA, Duracell MN2400.
UL: 3 AAA, Energizer E92 or Duracell Procell PC2400.

- **Периодичность отправки контрольного сигнала:** 433 MHz / 868 MHz/915 MHz каждые 128 секунд
- **Максимальная мощность передачи:** 433,22—434,64 МГц: 10 мВт/10 дБм, 868,0—868,6 МГц: 14 мВт/11,46 дБм, 868,7—869,2 МГц: 14 мВт/11,46 дБм
- **Обнаружение низкого заряда:** за 14 дней до полной разрядки
- **Модуляция:** GFSK
- **Страна происхождения:** сделано в США.

ГАРАНТИЯ

Visonic Limited (далее «Изготовитель») дает гарантию только на это изделие (далее «Изделие») только означальному покупателю (далее «Покупатель») на случай возникновения проблем с Изделием из-за дефектов изготовления и материалов при условии его нормальной эксплуатации на период в двенадцать (12) месяцев со дня его поставки Изготовителем.

Настоящая Гарантия действительна только при условии правильного выполнения установки, обслуживания и эксплуатации Изделия в нормальных условиях в соответствии с инструкциями Изготовителя по установке и эксплуатации. Настоящая Гарантия не распространяется на Изделия, вышедшие из строя по другим причинам (решение принимает Изготовитель), таким как неправильная установка, несоблюдение рекомендуемых инструкций по установке и эксплуатации, небрежное отношение, умыленная порча, неправильное использование или вандализм, модификация или самостоятельное вскрытие, либо выполнение ремонта кем-либо, кроме Изготовителя.

Гарантия не дается на программное обеспечение; все программные продукты продаются в виде лицензии пользователя согласно условиям лицензионного соглашения на использование программного обеспечения, используемого в Изделии.

Изготовитель не утверждает, что Изделие невозможно взломать и/или обойти или что оно предотвратит летальный исход и/или травмы и/или повреждение имущества в результате кражи со взломом, ограбления, пожара или другого происшествия, либо обеспечит адекватное предупреждение или защиту во всех случаях. Правильно установленное и обслуживаемое Изделие лишь снижает риск подобных происшествий без предупреждения и не является гарантией или страховкой от их возникновения.

Условия аннулирования гарантии. Настоящая Гарантия распространяется только на дефекты деталей и изготовления, возникшие при нормальной эксплуатации Изделия. Она не распространяется на следующее:

- * повреждения, возникшие во время транспортировки или перемещения;

- * повреждения, вызванные бедствиями, такими как пожар, наводнение, ветер, землетрясение или молния;

- * повреждения по независимым от Продавца причинам, таким как чрезмерное напряжение, механический удар или повреждение водой;

- * повреждения из-за использования неразрешенных дополнительных приспособлений, из-за изменений, модификаций или использования посторонних предметов вместе с Изделием;

- * повреждения, вызванные периферийным оборудованием, если оно не было поставлено Продавцом;

- * дефекты, вызванные установкой Изделия в неподходящих условиях;

- * повреждения, вызванные использованием Изделия не по назначению;

- * повреждения из-за неправильного обслуживания;

- * повреждения, ставшие результатом неправильного использования, применения или обращения с Изделием.

Что не покрывается гарантией. Помимо случаев, в которых Гарантия аннулируется, она не распространяется на следующее: (i) расходы на доставку в сервисный центр; (ii) подлежащие уплате таможенные сборы, налоги или НДС; (iii) Изделия без этикетки Продавца и номера партии или серийного номера; (iv) Изделия, которые разбирались или ремонтировались, что нарушило их работу или не дает нормально выполнить проверку или провести испытание, чтобы удостовериться в справедливости претензии по гарантии. Карты или бирки доступа, возвращаемые для замены по гарантии, будут оплачиваться или заменяться на выбор Продавца.

НАСТОЯЩАЯ ГАРАНТИЯ ЯВЛЯЕТСЯ ИСКЛЮЧИТЕЛЬНОЙ И В ЯВНОЙ ФОРМЕ ЗАМЕНЯЕТ ВСЕ ОСТАЛЬНЫЕ ГАРАНТИИ, ОБЯЗАТЕЛЬСТВА ИЛИ ОБЯЗАННОСТИ, ПИСЬМЕННЫЕ, УСТНЫЕ, ПРЯМО ВЫРАЖЕННЫЕ ИЛИ ПОДРАЗУМЕВАЕМЫЕ, В ТОМ ЧИСЛЕ ГАРАНТИЮ ПРИГОДНОСТИ ДЛЯ ПРОДАЖИ ИЛИ ИСПОЛЬЗОВАНИЯ ПО НАЗНАЧЕНИЮ И ДРУГИЕ ГАРАНТИИ. ИЗГОТОВИТЕЛЬ НИ В КОЕМ СЛУЧАЕ НЕ НЕСЕТ ОТВЕТСТВЕННОСТИ ПЕРЕД КЕМ-ЛИБО ЗА КОСВЕННЫЙ ИЛИ СЛУЧАЙНЫЙ УЩЕРБ, ЗА НАРУШЕНИЕ НАСТОЯЩЕЙ ИЛИ КАКОЙ-ЛИБО ДРУГОЙ ГАРАНТИИ, КАК ИЗЛОЖЕНО ВЫШЕ.

ИЗГОТОВИТЕЛЬ НИ В КОЕМ СЛУЧАЕ НЕ НЕСЕТ ОТВЕТСТВЕННОСТИ ЗА ФАКТИЧЕСКИЕ, СЛУЧАЙНЫЕ, КОСВЕННЫЕ ИЛИ ШТРАФНЫЕ УБЫТКИ, ПОТЕРЮ, УЩЕРБ ИЛИ РАСХОДЫ, В ТОМ ЧИСЛЕ ЗА УТРАТУ ВОЗМОЖНОСТИ ЭКСПЛУАТАЦИИ, ПОТЕРЮ ПРИБЫЛИ, ДОХОДА ИЛИ РЕПУТАЦИИ, СТАВШИЕ ПРЯМЫМ ИЛИ КОСВЕННЫМ РЕЗУЛЬТАТОМ ИСПОЛЬЗОВАНИЯ ИЛИ НЕВОЗМОЖНОСТИ ИСПОЛЬЗОВАНИЯ ИЗДЕЛИЯ ПОКУПАТЕЛЕМ, ЗА ПОТЕРЮ ИЛИ РАЗРУШЕНИЕ

ДРУГОГО ИМУЩЕСТВА ПО УКАЗАННЫМ ИЛИ ДРУГИМ ПРИЧИНАМ, ДАЖЕ ЕСЛИ ИЗГОТОВИТЕЛЬ БЫЛ ОСВЕДОМЛЕН О ВОЗМОЖНОСТИ ТАКОГО УЩЕРБА.

ИЗГОТОВИТЕЛЬ НЕ НЕСЕТ ОТВЕТСТВЕННОСТИ ЗА ЛЕТАЛЬНЫЙ ИСХОД, ТЕЛЕСНЫЕ ПОВРЕЖДЕНИЯ ИЛИ ТРАВМЫ, ПОВРЕЖДЕНИЯ ИМУЩЕСТВА ИЛИ ДРУГИЕ ПОТЕРИ, ПРЯМЫЕ, НЕПРЯМЫЕ, СЛУЧАЙНЫЕ, КОСВЕННЫЕ ИЛИ ДРУГИЕ, КОТОРЫЕ СОГЛАСНО ПРЕТЕНЗИИ ВЫЗВАНЫ НЕСРАБАТЫВАНИЕМ ИЗДЕЛИЯ. ОДНАКО, ЕСЛИ ИЗГОТОВИТЕЛЬ ПРИВЛЕКАЕТСЯ К ОТВЕТСТВЕННОСТИ, ПРЯМО ИЛИ ОПОСРЕДОВАНО, ЗА ПОТЕРЮ ИЛИ УЩЕРБ, ВОЗНИКШИЙ В РАМКАХ НАСТОЯЩЕЙ ОГРАНИЧЕННОЙ ГАРАНТИИ, МАКСИМАЛЬНАЯ ОТВЕТСТВЕННОСТЬ ИЗГОТОВИТЕЛЯ (ПРИ НАЛИЧИИ ТАКОВОЙ) НЕ ДОЛЖНА ПРЕВЫШАТЬ ЦЕНУ ПОКУПКИ СООТВЕТСТВУЮЩЕГО ИЗДЕЛИЯ, КОТОРАЯ ВОЗМЕЩАЕТСЯ КАК ЛИКВИДНЫЕ УБЫТКИ, А НЕ КАК ШТРАФ, И ЯВЛЯЕТСЯ ПОЛНЫМ И ЕДИНСТВЕННЫМ ПРАВОВЫМ СРЕДСТВОМ ПОЛУЧЕНИЯ КОМПЕНСАЦИИ ОТ ИЗГОТОВИТЕЛЯ. В НЕКОТОРЫХ ЮРИСДИКЦИЯХ ЗАПРЕЩЕНО ИСКЛЮЧЕНИЕ ИЛИ ОГРАНИЧЕНИЕ СЛУЧАЙНОГО ИЛИ КОСВЕННОГО УЩЕРБА, ПОЭТОМУ ТАКИЕ ОГРАНИЧЕНИЯ НЕ ПРИМЕНЯЮТСЯ ПРИ ОПРЕДЕЛЕННЫХ ОБСТОЯТЕЛЬСТВАХ.

Принимая доставку Изделия, Покупатель соглашается и подтверждает ознакомление с указанными условиями продажи и гарантии.

Изготовитель не несет ответственности за искажение и/или нарушение работы телекоммуникационного или электронного оборудования или программ.

Обязательства Изготовителя по настоящей Гарантии ограничены исключительно ремонтом и/или заменой, на усмотрение Изготовителя, дефектного Изделия или его части. Ремонт и/или замена не продлевает исходный гарантийный период. Изготовитель не отвечает за расходы на демонтаж и/или повторную установку. Для осуществления настоящей Гарантии Изделие должно быть возвращено Изготовителю с оплаченной транспортировкой и страховкой. За все расходы на транспортировку и страховку отвечает Покупатель, и они не входят в настоящую Гарантию.

Настоящая Гарантия не подлежит изменению или расширению, и Изготовитель не уполномочивает кого-либо изменять или расширять ее от своего имени. Настоящая Гарантия распространяется только на Изделие. На все изделия, вспомогательное оборудование или дополнительные приспособления, используемые вместе с Изделием, в том числе батареи, распространяется их собственная гарантия при ее наличии. Изготовитель не несет ответственности за какой-либо ущерб или убыток, прямой, не прямой, случайный, косвенный или другой, вызванный неисправностью Изделия из-за его использования вместе с изделиями, вспомогательным оборудованием или дополнительными приспособлениями других изготовителей, в том числе батареями.

Настоящая Гарантия является исключительной и дается только изначальному Покупателю без права передачи.

Настоящая Гарантия дополняет и не ущемляет ваши законные права. Положение настоящей Гарантии, противоречащее закону штата или страны, в которую поставляется Изделие, не применяется.

Применимое право. Настоящий отказ от гарантий и ограниченная гарантия регламентируются национальным законодательством Израиля.

Предупреждение

Пользователь должен следовать инструкциям Изготовителя по установке и эксплуатации, в том числе проверять Изделие и всю свою систему как минимум раз в неделю и принимать необходимые меры предосторожности в целях собственной безопасности и защиты своей собственности.

* В случае конфликта, противоречия и расхождения между английской и другими версиями Гарантии английская версия имеет преимущественную силу.

Нормативная информация

Дымовая пожарная сигнализация SMD-429 PG2 имеет рекомендуемый срок службы 10 лет в нормальных условиях эксплуатации. На этикетке указан год, когда нужно будет заменить устройство.

ПРИМЕЧАНИЕ: В Австралии устройство не должно устанавливаться в местах, где нормальная температура окружающей среды ниже 5 °C или выше 45 °C.

Настоящее руководство должно использоваться в сочетании с руководством по установке оборудования системы сигнализации. Следует соблюдать все приведенные в нем указания.

Заявление о соответствии FCC и IC

ВНИМАНИЕ! Внесение изменений или модификаций, не одобренных в явной форме компанией Vsonic, может лишить пользователя права эксплуатировать это оборудование.

Буквы IC указывают на номер сертификата министерства промышленности Канады.

Это устройство соответствует части 15 Правил Федеральной комиссии по связи (FCC) и стандартам и техническим условиям министерства промышленности Канады (IC) на не лицензируемое радиооборудование. Требования к эксплуатации: (1) устройство не должно создавать вредных помех; (2) устройство должно выдерживать помехи, в том числе помехи, способные привести к неправильной работе.

Для министерства промышленности Канады: Le présent appareil est conforme aux CNR d'ISED Canada applicables aux appareils radio exempts de licence. L'exploitation est autorisée aux deux conditions suivantes : (1) l'appareil ne doit pas produire de brouillage, et (2) l'utilisateur de l'appareil doit accepter tout brouillage radioélectrique subi, même si le brouillage est susceptible d'en compromettre le fonctionnement.

Это цифровое устройство класса B отвечает промышленному стандарту Канады ICES-003.

Cet appareil numérique de la classe B est conforme à la norme NMB-003 du Canada.

CAN ICES-3 (B)/NMB-3(B)

ОСТОРОЖНО! В соответствии с требованиями Федеральной комиссии по связи (FCC) и министерства промышленности Канады (IC) к воздействию радиочастот устройство должно находиться на расстоянии не менее 20 см от людей во время нормальной работы. Используемые в этом изделии антенны не должны совмещаться или использоваться вместе с другой антенной или передатчиком.

Avertissement! Le dispositif doit être placé à une distance d'au moins 20 cm à partir de toutes les personnes au cours de son fonctionnement normal. Les antennes utilisées pour ce produit ne doivent pas être situées ou exploitées conjointement avec une autre antenne ou transmetteur.

ПРИМЕЧАНИЕ: Это оборудование прошло испытание и признано отвечающим предельным значениям для цифровых устройств класса В согласно Правилам Федеральной комиссии по связи (ФСС), часть 15. Предельные значения призваны обеспечить приемлемую защиту от вредных помех при установке в жилых помещениях. Это оборудование генерирует, использует и может излучать радиочастотную энергию и, если оно установлено и эксплуатируется в нарушение инструкции, может создавать вредные помехи для радиосвязи. Однако невозможно гарантировать отсутствие помех в конкретной установке. Если это оборудование создает вредные помехи для телевизионного приема и радиоприема, что можно проверить включением и выключением оборудования, рекомендуется попробовать устранить помехи одним из следующих способов:

- Повернуть приемную антенну
- Переместить пульт управления системы сигнализации по отношению к приемнику
- Удалить пульт управления системы сигнализации от приемника
- Подключить пульт управления системы сигнализации в другую розетку, чтобы пульт и приемник были в разных цепях.
- Проконсультироваться с поставщиком, опытным радиомехаником или телемастером.

ОСТОРОЖНО! Внесение в это оборудование изменений или модификаций, не одобренных в явной форме стороной, ответственной за соблюдение требований (Visonic Ltd.), может лишить пользователя права эксплуатировать оборудование.

Частотный диапазон

433,04—434,79 МГц

868,0—868,6 МГц

868,7—869,2 МГц

Максимальная мощность

10 мВт/ 10дБм

14 мВт/ 11.46 дБм

14 мВт/ 11.46 дБм



Нотифицированный орган (2797)
Visonic Ltd., Tel-Aviv, Israel.

Устройство дымовой сигнализации

2019

2797-CPR-713754

EN14604: 2005/AC:2008



D-306899

зарегистрированными товарными знаками. Использование без разрешения
строго запрещено.

SMD-429 PG2 (REV 03 12/19)

**Johnson
Controls**

Настоящим компания Visonic Ltd. заявляет, что тип радиооборудования SMD-429 PG2 отвечает требованиям Директивы 2014/53/EU.
Полный текст декларации соответствия нормам ЕС доступен по адресу: <http://www.visonic.com/download-center>.



W.E.E.E. Декларация об утилизации

продукта. Для получения информации об утилизации этого продукта вы должны связаться с компанией, у которой вы приобрели продукт. Если вы собираетесь отказаться от продукта и не вернуть его для ремонта, убедитесь, что он был возвращен в соответствии с идентификацией вашего производителя. Не выбрасывайте изделие вместе с бытовыми отходами.
Директива 2012/19 / ЕС об утилизации электрического и электронного оборудования.

Эл. почта: info@visonic.com

Веб-сайт: www.visonic.com

© 2019 Johnson Controls. Все права сохранены. JOHNSON CONTROLS,

TYCO и VISONIC являются товарными знаками и/или